



# Terra Dos T4

**HOLMER**   
exxact



« Il n’y a pas mieux que HOLMER pour la récolte des betteraves. Depuis 25 ans, nous sommes parfaitement convaincus par l’excellente qualité de l’arrachage. »

**Sebastian Binder  
(ZRG Weserbergland)**

En 1969, Alfons Holmer a repris la forge de son père. En 1974, il a développé la première arracheuse à betteraves automotrices à 6 rangées - une étape clé dans le secteur agricole.

HOLMER est donc un partenaire de l’agriculture depuis près de 50 ans.

L’arracheuse à betteraves Terra Dos T4 a été présentée en 2013 lors du salon Agritechnica. Jusqu’à ce jour, elle est constamment développée et améliorée à Eggmühl : Que ce soit au niveau du guidage de profondeur automatique EasyLift ou avec le nouveau système de gestion des virages en bout de champ SmartTurn. Le Terra Dos T4 a ainsi déjà été nommée machine de l’année à deux reprises.



**MACHINE  
DE L’ANNÉE 2014**



**MACHINE  
DE L’ANNÉE 2016**



**NOMINATION POUR LA  
MACHINE DE L’ANNÉE 2018**

# Simplifier la récolte des betteraves

Le Terra Dos T4 représente une évolution clé de la technique de récolte des betteraves et pose de nouveaux jalons chaque année depuis 2013 : Que ce soit avec le record mondial de 2015 ou la médaille d'argent DLG pour le système de gestion des virages en bout de champ SmartTurn lors du salon Agritechnica 2017.

La machine de l'année 2014 et 2016 a convaincu les exploitants, les communautés, les entrepreneurs et l'industrie sucrière dans plus de 45 pays. Depuis que HOLMER a développé la première arracheuse de betteraves automotrice à 6 rangées en 1974, l'idée de base de l'arrachage est restée la même, elle a simplement considérablement évolué aujourd'hui sur le Terra Dos T4.

Le modèle Terra Dos T4 offre une qualité made in Germany. HOLMER développe et fabrique ses véhicules dans la région bavaroise d'Eggmühl et possède près de 50 ans d'expérience dans ce domaine en tant que constructeur de machines et de partenaire de l'agriculture. Service client, livraison de pièces de rechange, distribution : avec HOLMER, vous bénéficierez de tous les services clé en main et vous rejoindrez une famille forte et innovante.

Avec passion et estime, nous travaillons pour développer des solutions innovantes afin que le modèle Terra Dos T4 vous séduise. Nos machines sont à la pointe de la technologie. Dans le monde entier. Pour votre réussite.

## Aperçu du modèle Terra Dos T4 :

- > **Module d'arrachage HR avec 7 rouleaux – pour une excellente qualité d'arrachage**
- > **Guidage automatique des rangées individuelles HOLMER EasyLift – pour un meilleur rendement avec une usure et une consommation de carburant réduites.**
- > **Scalpeur minimum HOLMER DynaCut – pour votre rendement**
- > **Concept de châssis sophistiqué – pour une stabilité parfaite et un suivi de voie optimal en pente**
- > **Construction légère systématique – Car la préservation des sols commence par le poids de la machine**
- > **Concept d'utilisation intuitif HOLMER SmartDrive – pour une utilisation efficace et ergonomique**
- > **Concept d'entraînement unique HOLMER EcoPower – pour une consommation de carburant réduite**
- > **Principe de module pour modèles à 2 et 3 essieux – pour vous offrir la machine parfaite en permanence**



Poser des jalons.





« Le Terra Dos T4 est la meilleure arracheuse de betteraves que nous avons élaboré jusqu'à présent. Je suis particulièrement fier du concept d'entraînement. »

**Dr.-Ing. Michael Gallmeier**  
(Responsable du développement)



Être durable.

## Par des professionnels, pour des professionnels.

HOLMER produit des arracheuses de betteraves avec succès depuis plus de 40 ans. Notre expérience est au service de votre réussite.

Une conception parfaite, une connexion intelligente - le développement de la Terra Dos T4 repose sur une approche globale. Pour cela, nos ingénieurs ont fait appel à tout leur savoir-faire : Des constructions ingénieuses et l'utilisation d'aciers modernes hautement résistants garantissent une stabilité élevée avec une utilisation optimale des matériaux. La machine connectée soulage également le conducteur grâce à des systèmes d'aide à la conduite intelligents.

Le Terra Dos T4 n'est donc pas simplement une machine. Il s'agit d'un concept pour une récolte durable et moderne des betteraves sucrières. Vous pouvez ainsi utiliser les délais de traitement de plus en plus courts de façon efficace et en préservant les sols.

**La Terra Dos T4 développée à Eggmühl (Bavière, Allemagne) :**

- > Un concept global durable pour votre réussite
- > Une construction légère, car la préservation des sols commence par le poids du véhicule
- > Aciers hautement résistants S700 pour la stabilité dans les conditions d'utilisation les plus difficiles
- > Conception hydraulique parfaite - pour des performances maximales

# Systeme modulaire

Le HOLMER Terra Dos T4 est la meilleure arracheuse de tous les temps - que ce soit avec 2 ou 3 essieux. Par conséquent, la Terra Dos T4 est conçue selon un principe modulaire : Les innovations pratiques sont ainsi directement intégrées sur tous les modèles. Les pièces identiques optimisent en outre l'approvisionnement en pièces de rechange, le concept d'utilisation homogène favorise la facilité d'utilisation et la structure identique vous garantit un service optimal.

## Les modules identiques simplifient la vie :

- > Moteur Mercedes avec 626 Ch / 460 kW – pour un travail rentable
- > Large tapis d'élevateur, sous cabine et de déchargement - pour un rendement élevé
- > Fond à racler en diagonale et en longueur à structure identique - pour un déchargement extrêmement rapide
- > Concept d'utilisation intuitif HOLMER SmartDrive – pour un confort de conduite idéal
- > Essieux à entraînement direct avec avance réglée automatiquement - pour la traction et le suivi de voie en pente

## Terra Dos T4-30

- > 2 essieux à entraînement – pour rouler facilement
- > Volume de la trémie de 30 m<sup>3</sup>
- > Option : Essieu avant avec MICHELIN IF 900/60 R38 CerexBib et essieu arrière avec MITAS SFT 1250 /50 R 32 – pour la plus grande surface de contact de sa catégorie

## Terra Dos T4-40

- > 3 essieux moteur
- > Volume de la trémie de 45 m<sup>3</sup>
- > Suspension par vérin hydraulique du troisième essieu – pour être efficace dans toute situation
- > Fond à racler en longueur supplémentaire – pour vidanger la trémie arrière
- > Vis de remplissage divisée et commutable – pour un remplissage en douceur
- > Tapis de déchargement centré – pour une vidange en douceur en env. 50 sec.



# Record mondial

En automne 2015, HOLMER présentait déjà son module d'arrachage à 12 rangs HR 12. L'équipe d'ingénieurs autour d' Eduard Richer l'a immédiatement soumis à des tests pratiques stricts et a établi le record du monde dans le domaine des arracheuses de betteraves sucrières !

Le 28 septembre 2015 à 12:01, un modèle HOLMER Terra Dos T4-30 avec HR 12 a démarré pour cette tentative de record mondial. Il a arraché 85,6 ha de betteraves sucrières en 24 heures sur les terrains de Baltic Agrar à Liepen (Mecklembourg-Poméranie-Occidentale).

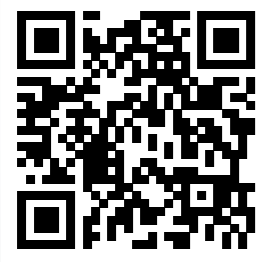

# Effeilleuse

Selon le domaine d'application et les réglages, les feuilles laissées sur les betteraves par l'effeilleuse du Terra Dos T4 mesurent env. 5 à 7 cm. Les autres feuilles sont arrachées.

L'extension du guidage de profondeur automatique HOLMER EasyLift sur l'effeilleuse est également nouvelle. La hauteur est désormais réglée automatiquement et les feuilles laissées correspondent au réglage effectué au préalable par le conducteur ; il n'est plus nécessaire de procéder à des ajustements complexes. En cas de modification de la hauteur des rouleaux, l'effeilleuse est ajustée automatiquement. Le guidage de l'effeilleuse est effectué hydrauliquement et sans roue porteuse.

**Pour les feuilles, l'effeilleuse intégrale HOLMER HS I et l'effeilleuse combinée HOLMER HS KO sont associées à des solutions disponibles pour différentes conditions d'utilisation :**

- > Arbre d'effeuillage avec un diamètre de 600 mm et lames en T forgées – pour un broyage optimal avec une usure réduite
- > Faible vitesse de rotation de l'effeilleuse – pour une faible consommation de carburant
- > Structure en tôle d'acier entièrement vissée - pour un entretien facile
- > Palpeur de betteraves rabattable hydrauliquement depuis la cabine – pour un temps de montage rapide
- > Relevage rapide automatique – pour votre sécurité
- > Compensateur de vibrations dans les champs et sur la route – pour réduire les chocs

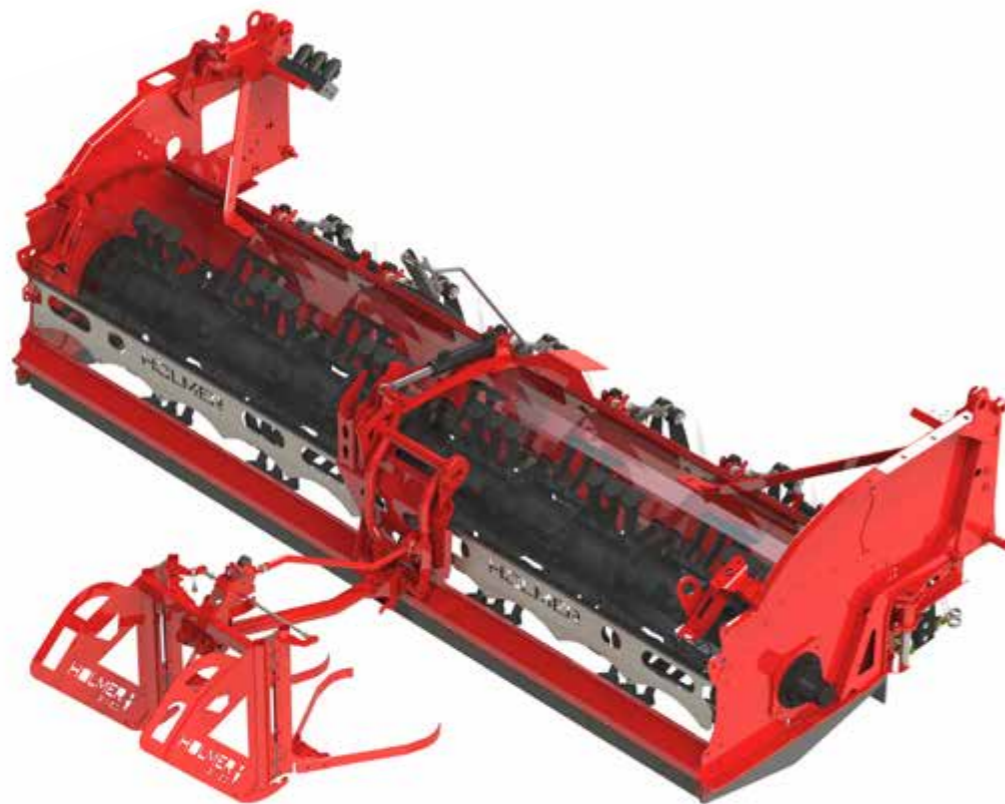

## HS I

**L'effeilleuse intégrale HOLMER, qui dépose les feuilles broyées entre les rangées de betteraves :**

- > Arrachage possible de voie à voie – pour une vue d'ensemble simplifiée
- > Les nutriments restent sur place – comme engrais organiques
- > Couverture homogène du sol – comme position initiale idéale pour un travail du sol conventionnel et les semis
- > Variante d'effeilleuse légère – pour préserver les sols

## Option : HS KO

**L'effeilleuse combinée HOLMER, qui dépose les feuilles broyées entre les rangs de betteraves ou les répartit sur les surfaces déjà traitées à l'aide d'un épandeur si les champs sont envahis par les mauvaises herbes.**

- > Fonctions commutables à partir du siège du conducteur pendant l'arrachage – pour plus de confort et de flexibilité
- > Vis sécurisée à entraînement hydraulique et disque d'épandage – pour une répartition homogène des grandes quantités de feuilles et de mauvaises herbes
- > Les nutriments restent dans le champ – comme engrais organiques
- > Récupération des feuilles possible à l'aide d'un tapis HOLMER – pour réutiliser la biomasse



Être précis.

Être tranchant.

# Scalpeur minimum DynaCut

Le scalpeur minimum DynaCut HOLMER perfectionne la technique d'effeuillage. Grâce à sa géométrie modifiée, le DynaCut récolte la betterave entière sans les feuilles.

**Parce que la tête de betterave fait aussi partie de votre profit :**

- > **Maniabilité du scalpeur améliorée grâce à la réduction du poids – pour des betteraves scalpées au minimum de façon fiable même en cas de vitesse d'arrachage élevée**
- > **Niveau de la tête réglable à l'aide d'un bouton – pour un résultat d'arrachage optimal**
- > **Tri des betteraves trop scalpées – pour votre profit**
- > **Entretien facile et faible coût de service – pour votre bénéfice**



**DynaCut** 



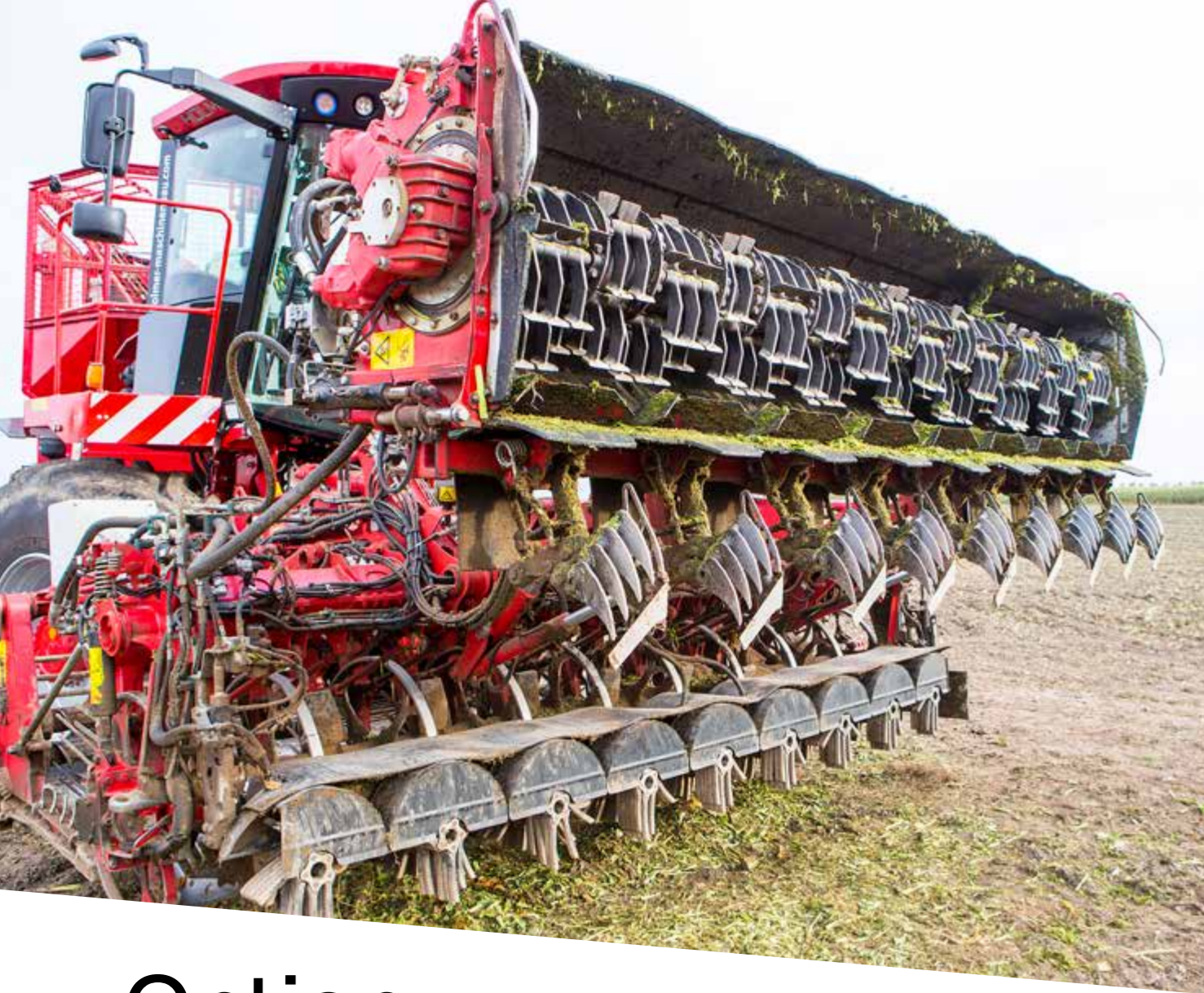

# Option : Effeilleuse combinée

Deux nettoyeurs rotatifs en sens inverse avec un total de 50 rivets en caoutchouc fonctionnent à une vitesse de rotation réduite le long du sens de déplacement. En combinaison avec l'effeuilleuse standard et le scalpeur HOLMER DynaCut, les betteraves sont récoltées en entier sans résidus de feuilles. Contrairement aux techniques comparables, l'effeuilleuse combinée HOLMER ne fonctionne plus en diagonale mais en longueur par rapport au sens de déplacement.

## Récolter ce qui a poussé :

- > 2 nettoyeurs opposés – pour un résultat de travail parfait
- > 50 rivets en caoutchouc par arbre – pour un effeuillage délicat des betteraves et une faible usure
- > Vitesse de rotation réduite – pour une consommation de carburant minimale
- > Disposition le long du sens de déplacement – pour une course de travail prolongée des rivets en caoutchouc et donc de meilleurs résultats
- > Réglage simplifié – pour soulager le conducteur
- > Combinaison possible avec HOLMER DynaCut – pour un effeuillage parfait
- > Un rendement plus élevé – pour votre profit



Faire preuve d'intelligence.

# Modules d'arrachage

Dès 2009, le module d'arrachage HR a été récompensé par une médaille d'argent par DLG : Le guidage en profondeur était alors une révolution pour toutes les unités d'arrachage. Depuis, HOLMER n'a cessé d'améliorer le module d'arrachage. Avec le système HOLMER EasyLift, le guidage en profondeur fonctionne automatiquement depuis 2015 - pour six, huit, neuf ou douze rangées.

La recette du succès du module d'arrachage HR est sa structure modulaire composée de plusieurs modules de rangées individuelles, qui s'adaptent spécifiquement à chaque densité de betteraves.

**Parce que nous avons inventé le guidage en profondeur :**

- > Une excellente visibilité du module d'arrachage depuis le siège du conducteur – pour un contrôle idéal de la qualité d'arrachage
- > Mouvement de levage actif du soc – pour le relâchement en douceur des betteraves et donc pour réduire les ruptures de racines
- > Position rentrée du corps du soc – pour une faible force de traction requise
- > Mobilité latérale sur 70 mm de tous les corps de soc – pour un ajustement flexible en fonction des rangées
- > Protection hydraulique contre les pierres intégrée pour chaque rangée – pour une excellente sécurité de fonctionnement
- > Champ de vision du soc et arbre/hauteur du rouleau réglables de façon indépendante – pour un arrachage parfait dans toutes les conditions
- > 7 rouleaux d'arrachage et de nettoyage – pour une surface de nettoyage plus grande
- > Vitesse de rotation en continu de seulement 300-600 tr/min – pour une progression en douceur
- > Rouleaux d'arrachage avec des bobines en spirale de 22-30 mm de hauteur – pour une puissance d'extraction maximale
- > Système d'inversion automatique lors du levage – pour éliminer les pierres
- > Option : Différents diamètres de rouleaux d'arrachage pour le 2ème et le 4ème rouleau d'arrachage – pour réduire les pertes dans les cultures spéciales et avec les petites betteraves
- > Roues de jauge avec un diamètre de 750-800 mm – pour le guidage automatique de la hauteur du module d'arrachage

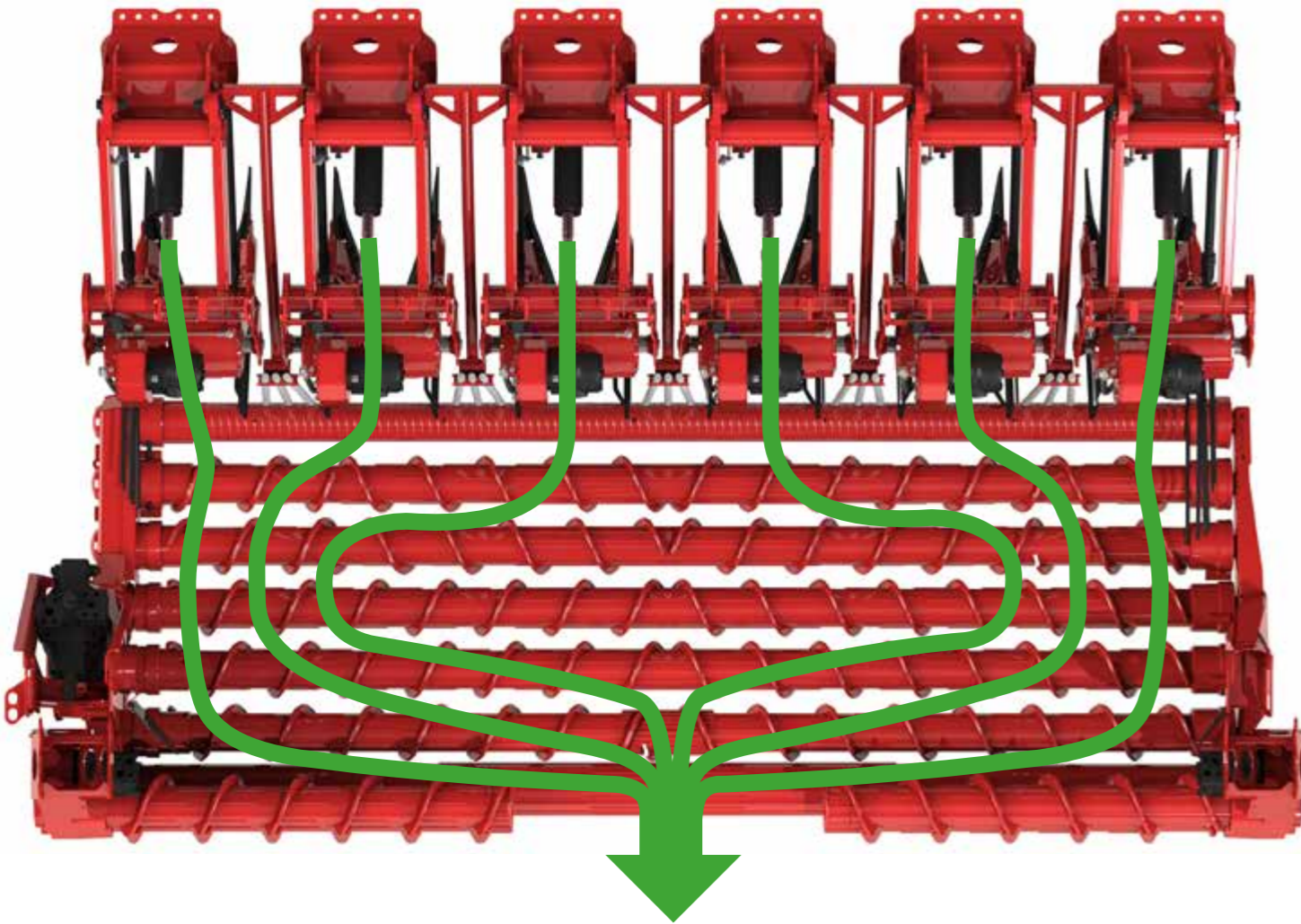

1. Barreaux de guidage
2. Socs
3. Étançon bas
4. Commande de socs et réducteurs
5. Tirants
6. Fixation châssis
7. Vérins de réglage et sécurité pierre

Récolter le meilleur.



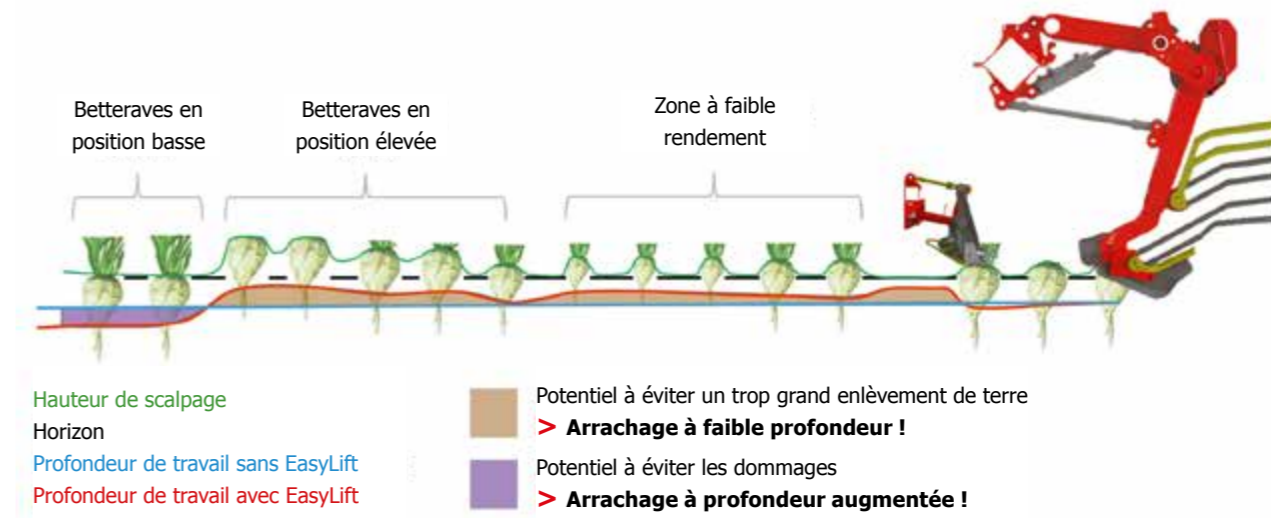

**EasyLift**   
 Die neue Leichtigkeit des Rodens.

## Option : EasyLift

Le système EasyLift développé par HOLMER reprend automatiquement le guidage en profondeur des différents corps de soc, de façon à ce que chaque betterave soit récoltée à la bonne profondeur. L'ordinateur de bord calcule pour cela la hauteur de la pointe des betteraves à partir de valeurs de mesure de la position et ajuste automatiquement la profondeur de travail des corps de socs. Grâce à l'automatisation, tout le potentiel de l'arracheuse HR peut être exploité pleinement et à une puissance constante.

### L'arrachage simplifié :

- > **Pas de profondeur de travail trop faible – pour éviter les pertes et les dommages sur les betteraves**
- > **Pas d'arrachage en profondeur inutile - pour réduire l'usure et la consommation de carburant ; en effet, une profondeur d'arrachage trop importante de 1 cm implique env. 100 t/ha de terre en plus à nettoyer.**
- > **Système automatique en pente – pour l'ajustement automatique de l'arracheuse HR en pente**
- > **Assistance optimale du conducteur – pour travailler de façon détendue**
- > **Des résultats d'arrachage parfaits, même en cas de variation du rendement, de différentes formes de betteraves en fonction des variétés, d'irrégularités en bordure de champ ou dans un sillon, d'ornières, de faible densité ainsi que des conditions du sol en fonction des intempéries et du lieu – pour votre profit**

Être adaptable.

« Sans EasyLift, je ne pourrais plus réaliser la récolte. C'est nettement plus tranquille. Je peux me concentrer sur un résultat d'arrachage optimal. »

**Rauno Uhlit**  
(ZRG Weserbergland)



La récolte des betteraves constitue un défi en matière de transport. Ce problème est résolu en séparant la récolte et le transport sur le terrain. Des temps de déchargement courts sont la base d'une chaîne logistique efficace.

- > **L'arracheuse à betteraves reste la machine incontournable pour la récolte des betteraves. Il convient donc de l'exploiter au maximum. Les modules d'arrachage larges augmentent le rendement – pour des coûts d'arrachage par hectare réduits. De même, la grande largeur de travail permet d'éviter les traversées, la surface parcourue est réduite et les manœuvres de virage sont réduites – pour mieux protéger les sols.**
- > **La technologie de transport délicate pour les sols et efficace assure séparément l'évacuation et le dépôt en bordure de champ.**

Il est ainsi possible d'exploiter de façon optimale les délais de récolte de plus en plus courts.

# Option : Module d'arrachage large

Que ce soit pour 8, 9 ou 12 rangs : Les modules d'arrachage HR larges ont fait leurs preuves en pratique depuis plusieurs années, comme le démontre le record mondial d'arrachage de betteraves avec le module d'arrachage HR 12. Grâce aux rangs supplémentaires, le rendement de la Terra Dos T4 est augmenté de façon considérable. Il est ainsi possible de réduire les temps morts et les traversées.

**Car plusieurs socs permettent simplement de récolter davantage :**

- > Une conduite en douceur possible dès le premier arrachage – pour éviter les tassements néfastes
- > Structure modulaire – pour un entretien facile
- > La base pour d'excellentes performances d'arrachage – avec des économies de carburant considérables
- > Moins de passage - pour une protection active du sol
- > Vitesse d'arrachage élevée – pour un rendement plus important
- > Chargement rapide dans des véhicules de chargement allant jusqu'à 4,00 m de hauteur pendant l'arrachage – pour un concept logistique cohérent
- > Chariots de transport HOLMER adaptés avec châssis – pour le transport sur la route
- > Pneumatique plus large possible à l'avant – pour un soutien optimal du poids
- > Effeuilleuse intégrale HS I rabattable hydrauliquement à 180° – pour faciliter le transport



Montrer ses capacités.



Points de suspension mécaniques

Cylindre d'attelage  
Interface d'alimentation

Attelage à trois points  
côté véhicule

Cylindre  
de verrouillage rentré

Plaque de support  
raccordement

## Pour un module d'arrachage large : EasyConnect

Le système de couplage rapide HOLMER EasyConnect développé et breveté par HOLMER complète les systèmes mécaniques disponibles jusqu'à présent avec une interface d'alimentation hydraulique et électrique à couplage automatique.

**Le raccordement peut être aussi facile :**

- > Raccordement par une seule personne en moins d'1 minute – pour un temps de montage rapide
- > Connexion et déconnexion confortables depuis le siège du conducteur (mécanique, hydraulique et électrique) – pour la sécurité des personnes et de la machine
- > Pas d'accouplement manuel d'éléments lourds et rigides – pour un confort d'utilisation optimal
- > Détection automatique des dispositifs HR 8/HR9/HR 12 – pour l'utilisation facile de différents modules d'arrachage

Être stable.

Rester propre.

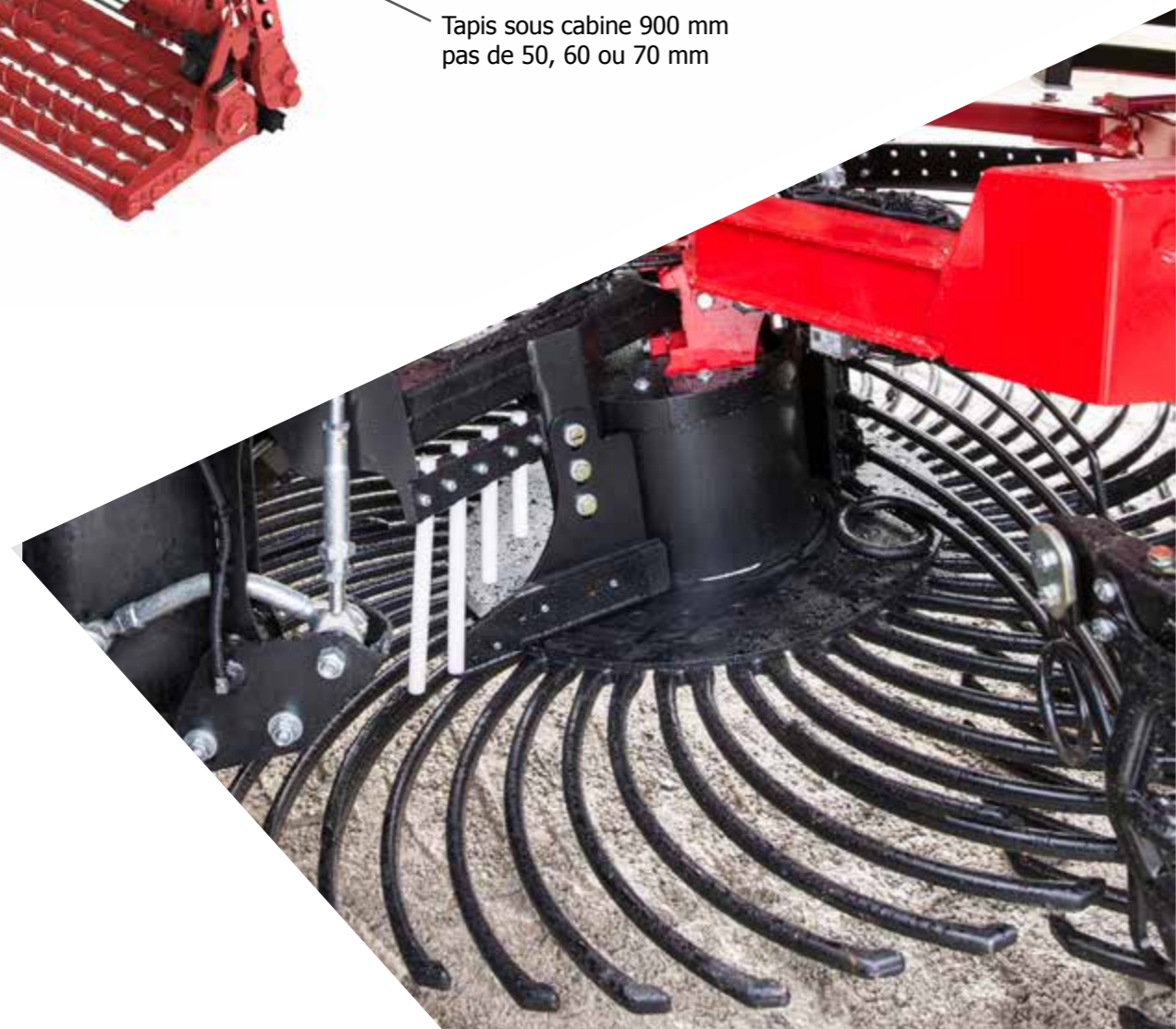
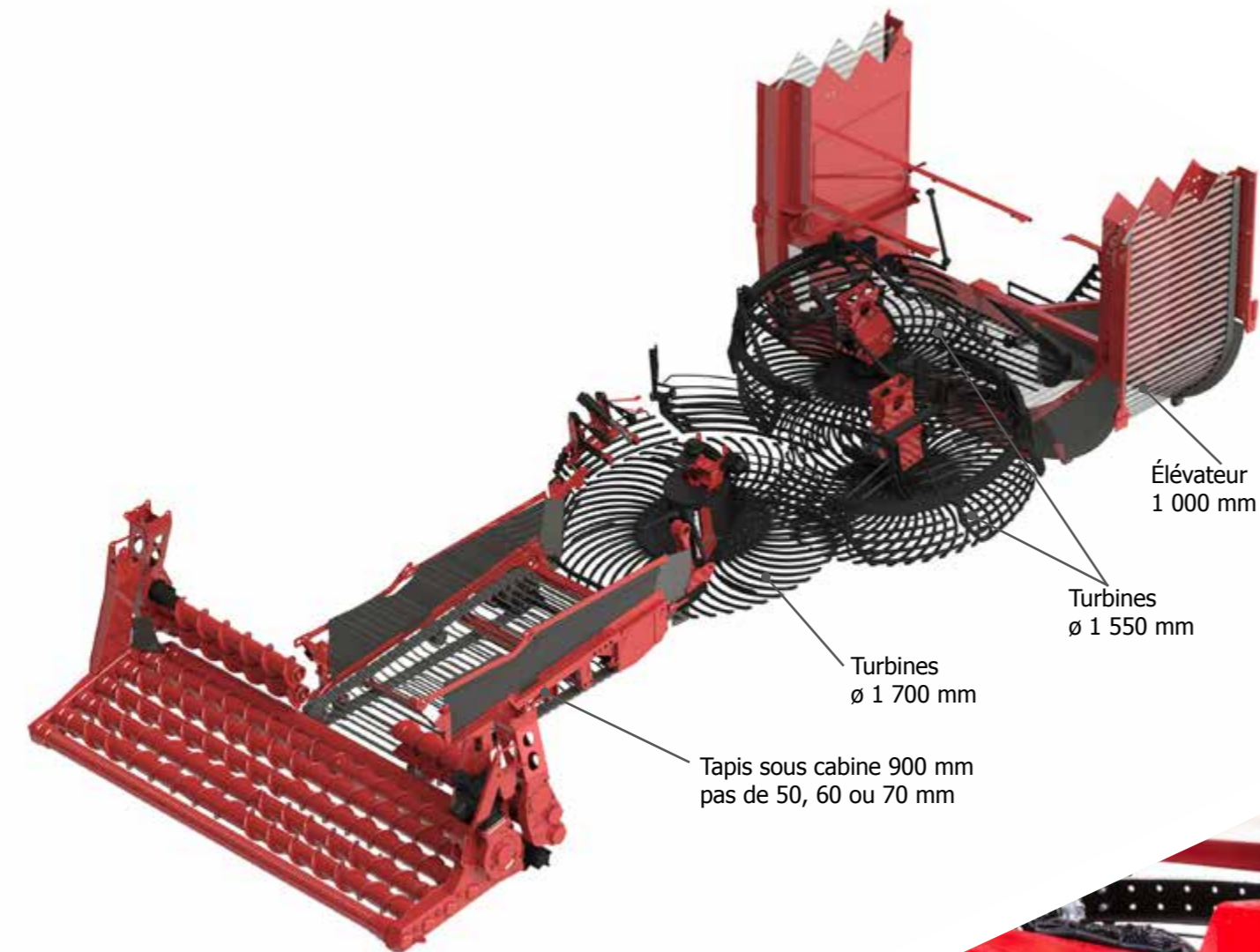

## Nettoyage

Des betteraves propres et sans dommages représentent de l'argent. Le Terra Dos T4 est la base idéale pour garantir cela. Tous les équipements de nettoyage et d'extraction, comme le tapis sous cabine, les turbines ou l'élévateur, sont parfaitement adaptés pour un débit maximum et un nettoyage parfait. En association avec le nouvel essieu portique et le concept d'entraînement à essieu individuel, le passage sur le tapis sous cabine a été augmenté de 40 % par rapport au modèle précédent.

**Car seules les betteraves propres garantissent votre profit :**

- > **Ajustement continu de la vitesse du tapis sous cabine, de la vitesse de rotation des turbines et de la hauteur de la grille à partir du siège du conducteur – pour un nettoyage optimal**
- > **Graduation du tapis sous cabine de 900 mm de largeur (50, 60, 70 mm) et des turbines (dents à ressorts ou grilles) au choix – pour différentes conditions de récolte**
- > **Nettoyage adaptatif automatique avec entraînements indépendants du tapis sous cabine et des turbines, avec commande par pression et régulation de la vitesse de rotation – pour une puissance de nettoyage et d'extraction élevée**
- > **Grilles forgées, turbine et entraînement sur la sangle de l'élévateur – pour réduire l'usure et le poids**
- > **Option : Cadre de changement rapide pour les grilles – pour un temps de montage rapide**
- > **Élévateur de 1000 mm de largeur avec une vitesse réglable en continu – pour transporter rapidement les betteraves dans la trémie**

# Trémie

Avec la vis de trémie à commande automatique et commutable, les betteraves sont réparties de façon optimale dans le réservoir et le niveau de remplissage est contrôlé par 2 capteurs à ultrasons. Une répartition optimale du poids et une capacité de traction maximale sont ainsi garanties.

Dans la Terra Dos T4-40, la vis de trémie est également divisée : Dès que la trémie à l'arrière est parfaitement remplie, la partie arrière désactive la vis pour ne pas endommager les betteraves.

Sur le tapis de déchargement à col de cygne, les betteraves peuvent être transvasées confortablement dans une benne pendant l'arrachage ou être placées sur de larges équipements très facilement. Les fonds à racler en diagonale et en longueur à commutation automatique garantissent ainsi une vidange rapide de la trémie.

## Transférer correctement les betteraves :

- > Volume de trémie de 30 m<sup>3</sup> ou 45 m<sup>3</sup> – parfaitement équipé pour toutes les tailles de parcelles
- > 2 capteurs à ultrasons – pour estimer le rendement et pour calculer le niveau de remplissage
- > Terra Dos T4-40 : Vis de trémie en 2 parties – pour un remplissage optimal
- > Fond à racler à cassette vissée - pour un entretien facile et une durée de vie prolongée
- > Nettoyeurs entre le fond à racler et le tapis de déchargement – pour un nettoyage supplémentaire
- > Tapis de déchargement de 1 800 mm de largeur avec un entraînement PU délicat - pour un temps de déchargement inférieur à 40 ou 50 sec.
- > Terra Dos T4-40 : tapis de déchargement placé au centre – pour une alimentation homogène de la bande de déchargement
- > Tapis de déchargement rabattable en 3 parties avec position de travail – pour une faible hauteur du véhicule sur le terrain
- > Dernier élément articulé étiré – pour une hauteur ou une largeur de chargement maximale et une hauteur de chute minimale dans la benne
- > Chargement rapide dans des véhicules de chargement allant jusqu'à 4,00 m de hauteur pendant l'arrachage – pour un concept logistique cohérent
- > Système de rabattement automatique – pour un passage facile et rapide de la position de circulation sur la route à la position champs



Être honnête.





**« J'aime assister à l'arrachage. Comme ça je peux constater directement sur place les besoins de nos clients. Lors de la construction du prototype, les idées deviennent alors réalité. Mon objectif est toujours de développer les meilleures arracheuses de betteraves. »**

**Eduard Richer  
(Développement)**

Chez HOLMER, 400 employés travaillent dans le monde entier chaque jour pour améliorer nos machines encore davantage pour vous. Du développement au service client, tout est pris en charge par HOLMER. L'innovation et la passion imprègnent la collaboration de nos employés. Notre réussite est le fruit d'un travail d'équipe. Par conséquent, nous sommes à la pointe de la technologie. Dans le monde entier. Pour votre réussite.

# EcoPower



Le modèle EcoPower développé par HOLMER est absolument unique dans le domaine des machines de travail autonomes. En fonction de l'utilisation, récolte ou transport, le modèle HOLMER EcoPower sélectionne la plage optimale du champ caractéristique de l'entraînement et du moteur diesel. Des performances et une puissance optimales sont ainsi garanties en permanence avec une faible consommation de carburant.

## Parce que nous utilisons le carburant à bon escient :

- > Les entraînements individuels sont découplés s'ils ne sont pas utilisés
- > Point de service optimal sur le moteur diesel
- > Amélioration de l'efficacité de tous les entraînements de modules ainsi que de l'entraînement de marche
- > Amélioration de l'efficacité par l'augmentation du nombre de pompes et donc une cohésion optimale entre la pompe et le module
- > Optimisation globale de la gestion de l'énergie

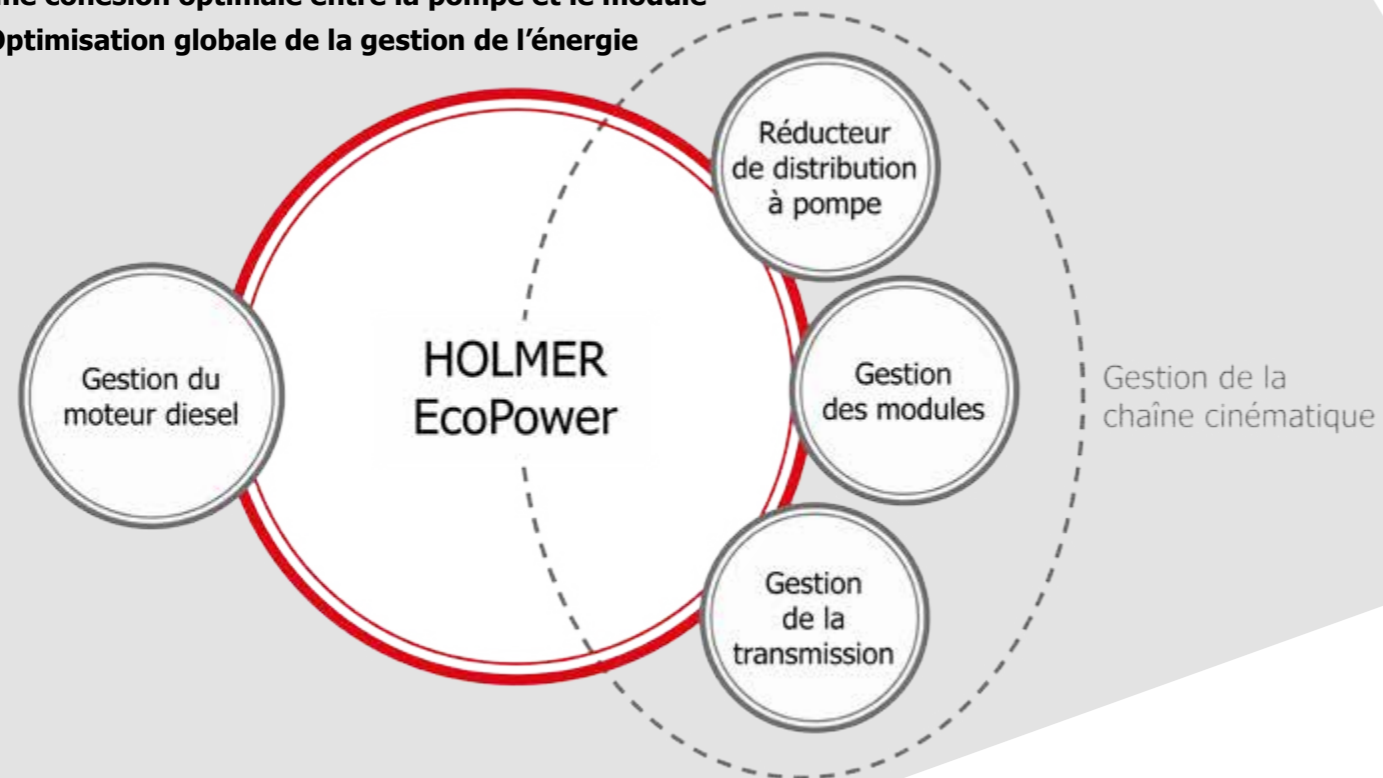

# Moteur et système hydraulique

La technologie de moteur de Mercedes Benz fait de la Terra Dos T4 l'arracheuse de betteraves la plus efficace disponible actuellement. Que ce soit avec deux ou trois essieux : Avec 626 Ch / 460 kW, la Terra Dos T4 est parfaitement équipée pour les différentes conditions d'utilisation et dispose de réserves de puissance suffisantes. Le Terra Dos T4 respecte la norme relative aux gaz d'échappement Tier 4 final. L'AdBlue veille à ce que l'oxyde d'azote produit lors du processus de combustion pour le traitement des gaz d'échappement soit transformé en azote pour, pour la protection de l'environnement.

## Toujours parfaitement adapté :

- > 626 ch / 460 kW – pour des réserves de puissance et une grande sécurité d'utilisation dans toutes les situations
- > Catégorie de gaz d'échappement Tier 4 final pour le respect de l'environnement
- > Régulation de la vitesse de rotation automotrice en fonction de la puissance du moteur entre 1 150 et 1 550 tr/min pour l'arrachage - pour une consommation de carburant optimisée pendant le fonctionnement
- > Installation hydraulique Load-Sensing performante – pour une alimentation économique de l'ensemble du système hydraulique de travail, d'entraînement et de direction
- > Courbe de couple optimale et stable – pour une utilisation efficace de la puissance du moteur
- > Vitesse de rotation max. 2 900 Nm à 1 300 tr/min – pour une grande réactivité même à faible vitesse de rotation
- > Ventilateurs hydrauliques réversibles avec synchronisation – pour des éléments de refroidissement propres

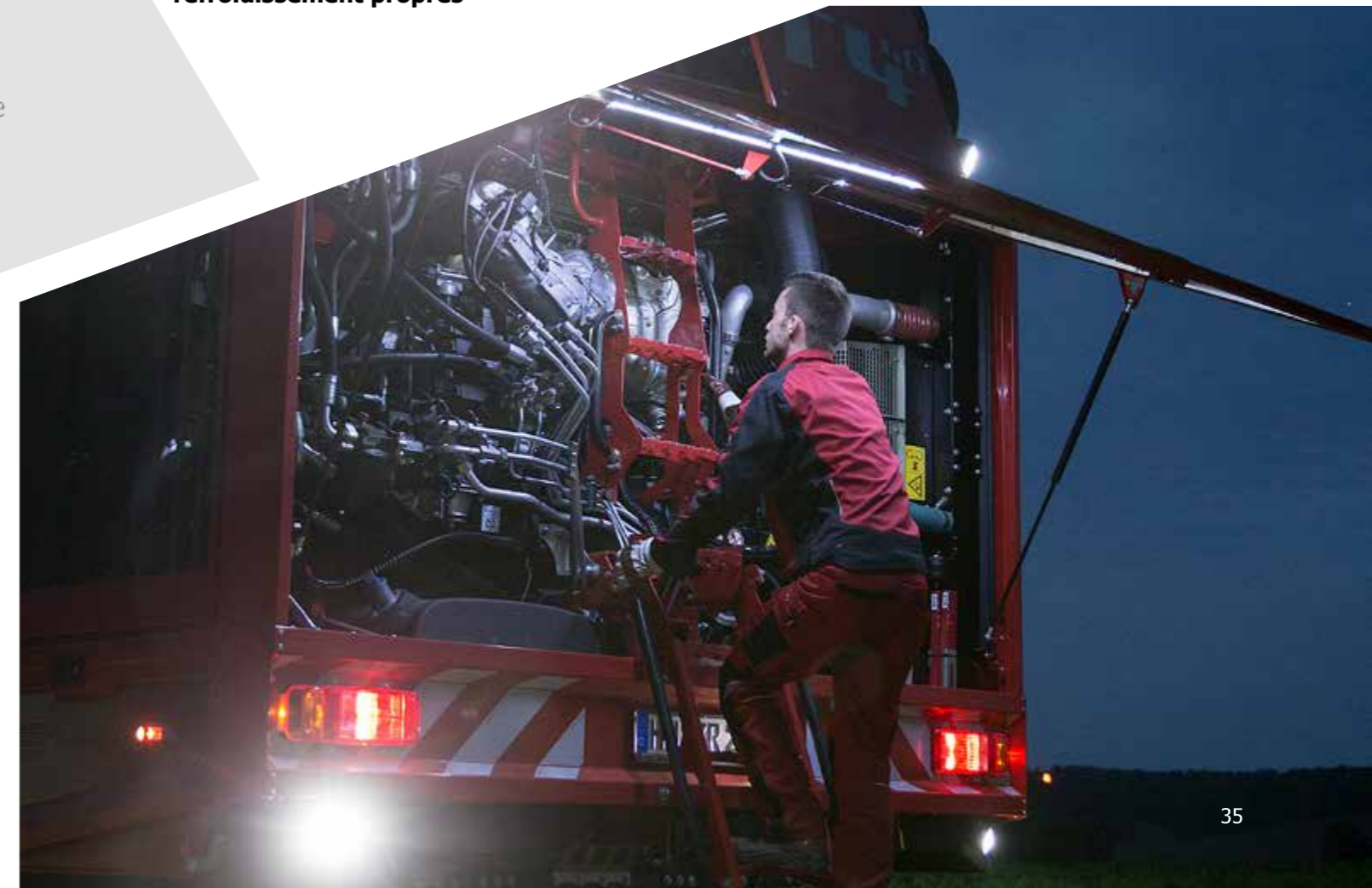

Travailler de façon efficace.



# Concept de châssis

La Terra Dos T4 est fabriquée selon un concept de structure légère et modulaire. Un cadre tubulaire central droit en acier S700 hautement résistant, fabriqué en une pièce, constitue la structure fiable et au poids optimisé. La partie avant du véhicule de base est connectée au cadre principal via un élément articulé à 60°. Il s'agit d'une base indispensable pour garantir la maniabilité dans toutes les situations et pour une répartition optimale du poids.

## Une conduite tout simplement intelligente :

- > Plage d'inclinaison de l'articulation de plus de 60° - pour une maniabilité optimale
- > Rayon de braquage (intérieur) de seulement 6,50 m – pour des temps morts aussi courts que possible
- > Essieu portique à l'avant avec système de suspension – pour un grand passage du tapis sous cabine et une stabilité parfaite dans toutes les positions

## Pour la Terra Dos T4-40 :

- > Essieu central fixé au châssis – pour une grande stabilité au sol de la machine
- > Essieu arrière oscillant – pour s'adapter parfaitement au terrain
- > Essieu arrière à suspension hydraulique avec système de compensation de charge hydraulique – pour un confort de conduite optimal
- > Régulation de la charge de l'essieu en fonction du niveau de remplissage du réservoir – pour une répartition optimale du poids



Être stable.

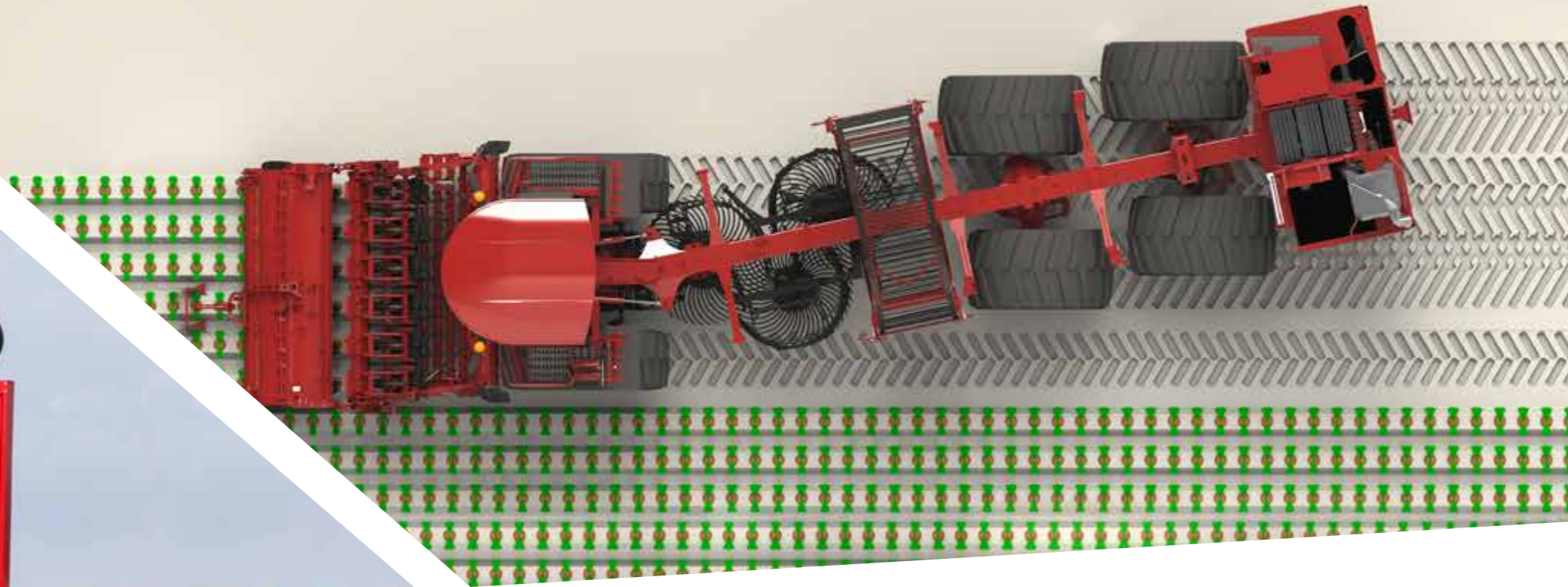

# Direction

La conduite déportée exclut tout risque de double passage pendant l'arrachage. Sur la Terra Dos T4-30, chaque roue suit ainsi sa propre voie. Cela permet d'éviter en grande partie les tassements de sols néfastes. La charge et la force de traction sont transmises sur une grande surface grâce à la surface de contact élevée des pneus dans le cadre d'une conduite délicate, avec des valeurs de glissement optimales. Une véritable préservation des sols.

## Les modes de direction du Terra Dos T4 :

- > Direction toutes roues – pour conduire sans direction articulée
- > Conduite en bout de champ avec articulation – pour une maniabilité maximale
- > Une conduite délicate à gauche/droite, au choix sur 2 niveaux – pour un passage sur de larges surfaces et une conduite stable même sur des pentes latérales
- > Conduite combinée (conduite en bout de champ et conduite délicate combinées) – pour une préservation optimale des sols lors des manœuvres
- > Conduite rigide – pour arracher avec des modules d'arrachage à 6 rangées
- > Direction manuelle pour une direction indépendante de l'essieu arrière avec un joystick
- > Conduite sur route (seul l'essieu avant est contrôlé par le volant) – en continu pour des vitesses allant jusqu'à 40 km/h (jusqu'à 13 km/h également avec direction articulée)



Venir à bout des virages.

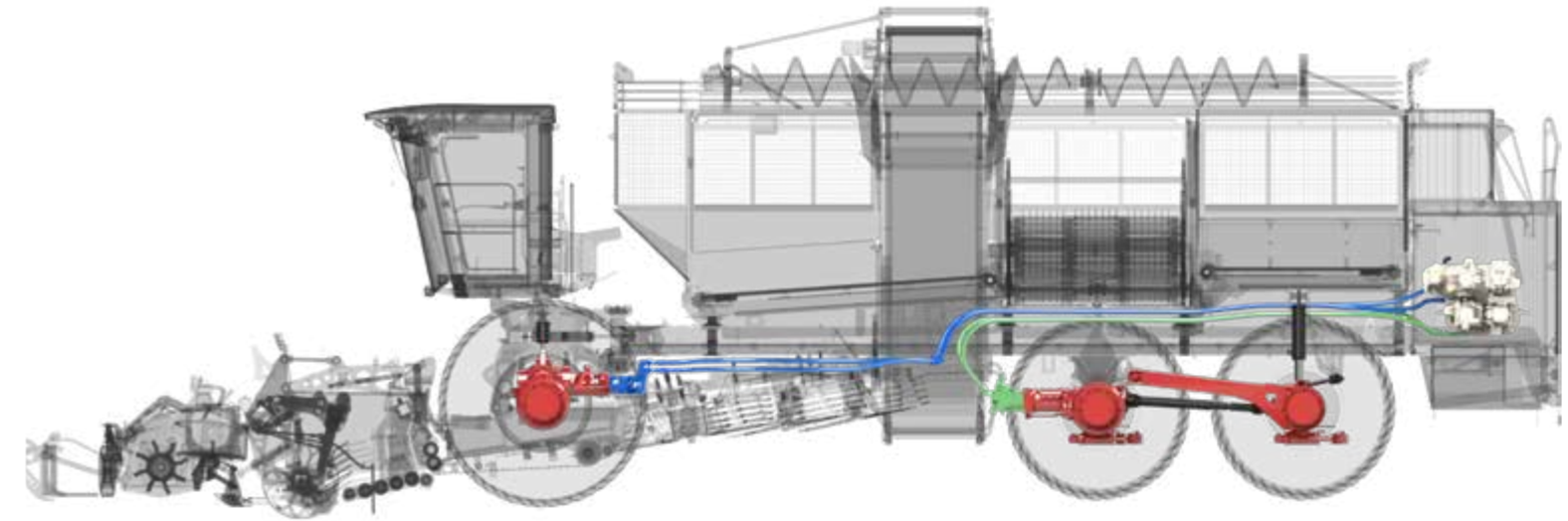
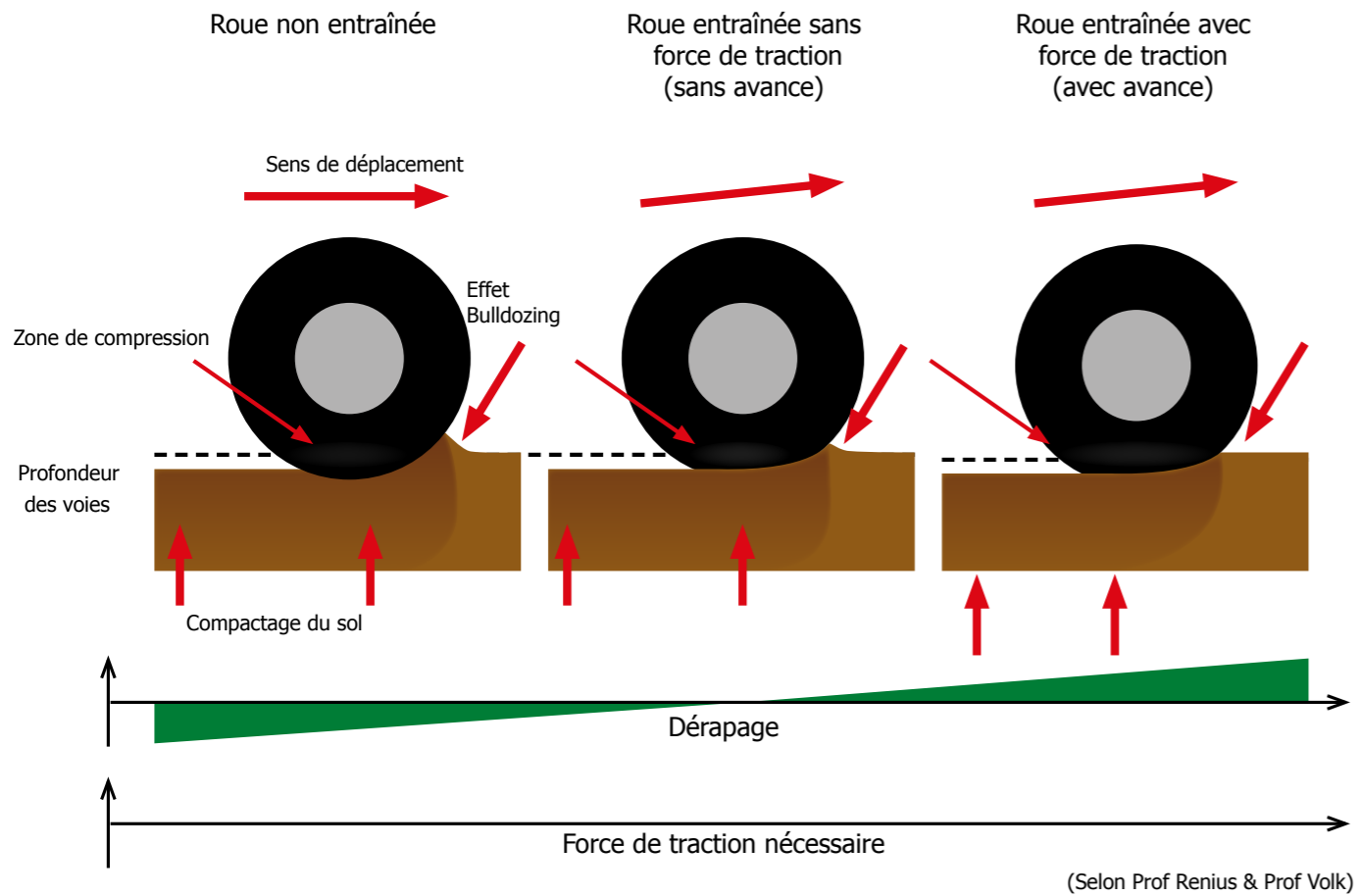

# Transmission

Le confort de conduite, le suivi de voie et la stabilité en pente étaient les objectifs principaux à remplir pour le développement du Terra Dos T4.

Les essieux à entraînement hydraulique individuels directs avec des moteurs à axes obliques hautement efficaces garantissent une transmission de force extrêmement efficace et une puissance maximale.

Le concept d'entraînement innovant du Terra Dos T4 sélectionne automatiquement l'avance idéale nécessaire pour chaque position en association avec le capteur de suspension.

## Utiliser la force là où elle est nécessaire :

- > **Essieux à entraînement hydraulique avec moteurs à axes obliques – pour un degré d'efficacité élevé**
- > **Ajustement automatique de l'avance – pour éviter l'effet de Bulldozing et pour une traction optimale**
- > **Avance nulle en cas de circulation sur la route – pour réduire l'usure des pneus et la consommation de carburant**

## Système de stabilisation de la suspension complet :

- > **Centre de gravité plus profond en fonction de la construction – pour une stabilité au sol optimale**
- > **Position d'articulation à proximité de l'essieu avant – pour un faible décalage du centre de gravité**
- > **Capteur de suspension – pour l'enregistrement en temps réel de l'angle d'inclinaison**
- > **Suspension automatique – pour conduire en toute sécurité en pente**
- > **Ajustement automatique de l'avance sur l'essieu avant ou arrière – pour le suivi de voie en pente et une grande stabilité des manœuvres de virages**



Être honnête.



« La préservation des sols est importante pour nous. Nous avons donc choisi HOLMER. »

Fridolin Mayr  
(ZRG Mering)

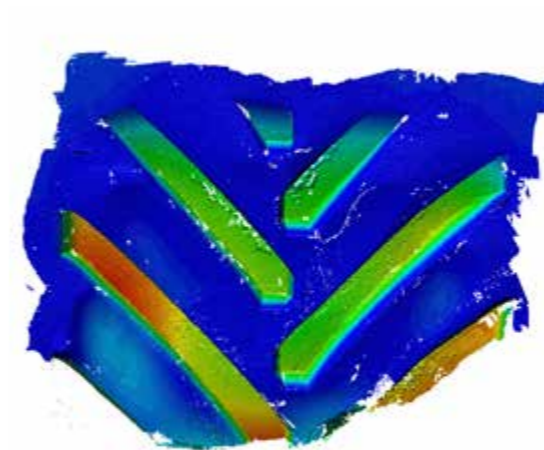
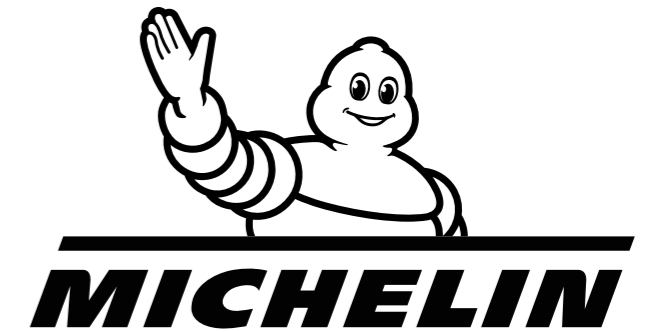

Michelin MegaxBib

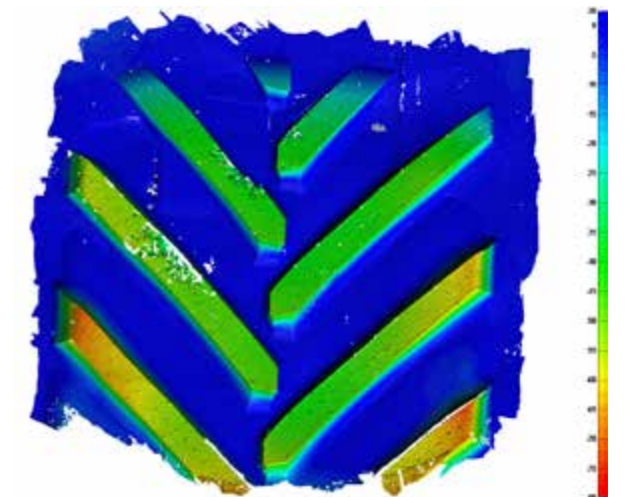

Michelin CerexBib

# Les pneus.

Différents types de pneus sont disponibles pour le Terra Dos T4. Grâce à la structure légère systématique, il est possible d'atteindre des pressions à partir de 1,3 bars min. avec les technologies de pneus modernes.

**Parce que nous aimons nos sols :**

- > Réduction de la pression interne des pneus pour une préservation des sols exceptionnelle
- > Détection automatique de différentes tailles de pneus – pour un choix de pneus flexible
- > Option : Grande surface de contact allant jusqu'à 0,86 m<sup>2</sup> par roue avec les pneus MICHELIN CerexBib IF 1000/55 R 32 pour éviter les tassements néfastes
- > Option : Terra Dos T4-30 (écart de rangées 50 cm) à l'avant avec MICHELIN IF 900/60 R38 et à l'arrière avant MITAS SFT 1250/50 R 32 – pour une surface de contact maximale



## Vivre pleinement.

# Éclairage

Le concept d'éclairage du Terra Dos T4 permet de voir la nuit comme en plein jour. Une visibilité optimale est garantie même pour le travail de nuit. La zone de travail de la machine est éclairée jusqu'à 100 % par 28 phares LED. Cela garantit une sécurité optimale lors de l'arrachage, du chargement et des manœuvres, justement la nuit.

## Plus de lumière, plus de sécurité :

- > Un éclairage parfait de la zone de travail, pour votre sécurité
- > Max. 28 phares LED avec jusqu'à 3 400 lm – pour un excellent éclairage sur le terrain
- > Lumière douce – pour préserver les yeux
- > 4 x feux de croisement et de route LED de 1 950 lm – pour une circulation routière sans stress
- > Éclairage du compartiment moteur à LED économique en énergie – pour une grande sécurité lors des travaux de maintenance même dans l'obscurité



Garantir la visibilité.

# Cabine

La courte saison de récolte nécessite de longues journées de travail, il est donc encore plus important que le conducteur dispose d'un environnement de travail optimal. Dans la cabine confort HOLMER II, tous les éléments de commande sont donc disposés de façon ergonomique pour le conducteur.

La cabine entièrement vitrée et isolée acoustiquement offre une vue parfaite sur le scalpeur, le soc et les rouleaux de nettoyage grâce au pare-brise en une partie et à pente oblique.

La cabine confort II éprouvée de HOLMER assure ainsi une utilisation confortable de la machine en permanence – pour des conditions de travail satisfaisantes.

**Parce que le conducteur est l'élément le plus important :**

- > **Une visibilité parfaite sur le scalpeur, le soc et les rouleaux de nettoyage ainsi que sur les parties latérales et la bande de déchargement – pour des résultats de récolte parfaits**
- > **Des éléments de commande orientés vers le conducteur – pour travailler de façon ergonomique**
- > **Suspension de cabine hydrodynamique – pour un confort de conduite optimal**
- > **Insonorisation exceptionnelle avec seulement 63 dB(A) – pour travailler de façon décontractée**
- > **Rétroviseurs extérieurs à réglage électrique et dégivrants – pour un angle de vue parfait**
- > **Beaucoup d'espace de rangement**
- > **Système de climatisation automatique performant et verre thermoisolant teinté – pour rester au frais**
- > **Chauffage – pour des pieds chauds par temps froid**
- > **Colonne de direction réglable en continu – pour un ajustement individuel**
- > **Option : Imprimante de données**



Avoir le profil.



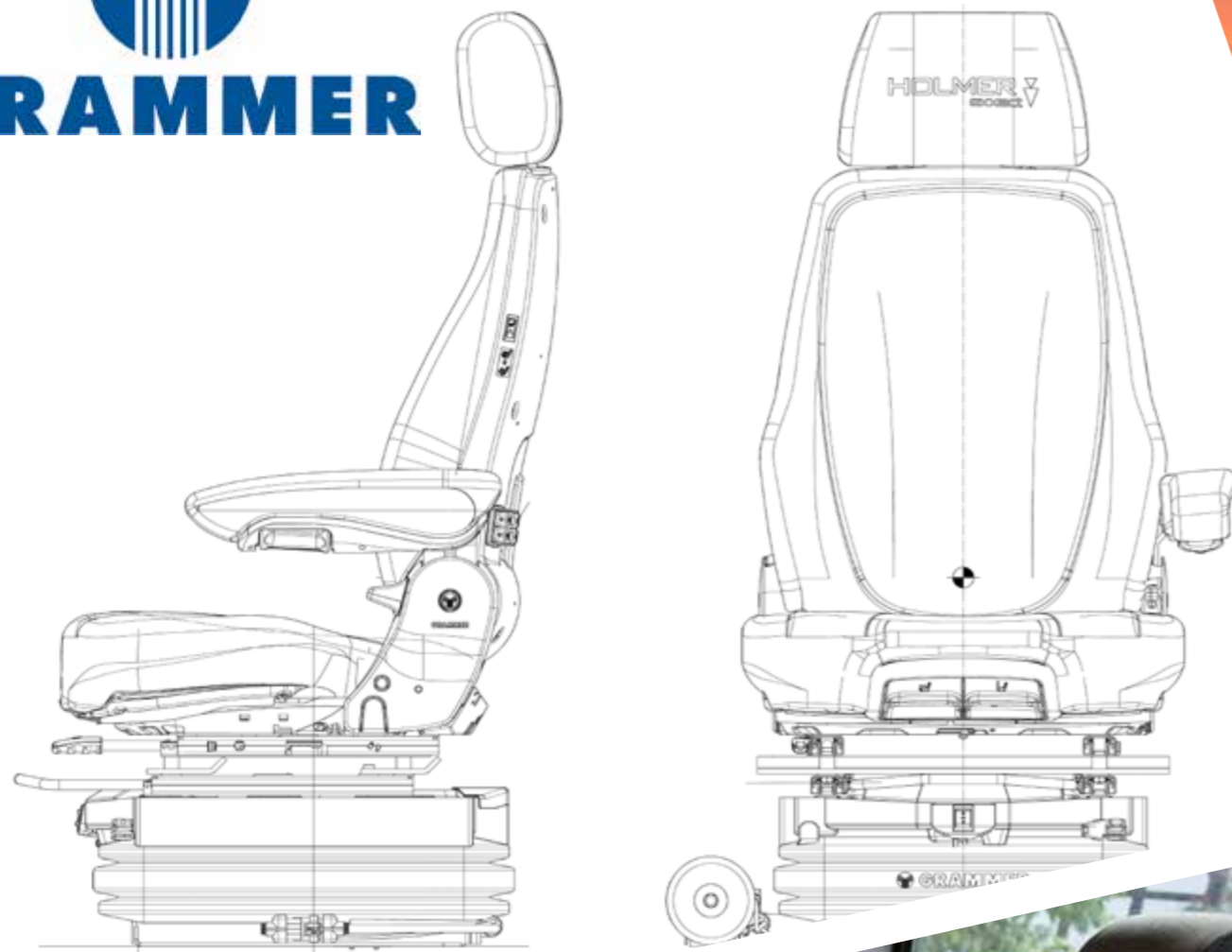

## Siège actif GRAMMER

Pour les utilisations prolongées, le siège actif de GRAMMER conçu spécialement pour HOLMER garantit un confort de conduite supplémentaire. Il se règle automatiquement en fonction du poids du conducteur, amortit et garantit une sensation de bien-être grâce à la suspension active. Un capteur de position et un accéléromètre enregistrent ainsi 250 fois par seconde la position ainsi que l'accélération sur l'axe Z. La courbe caractéristique est sélectionnée de façon individuelle à tout moment.

En association avec un support lombaire pneumatique et à la réduction active des chocs, le conducteur reste détendu et concentré au travail. La cabine confort HOLMER II offre un confort de conduite optimal pour les exigences les plus élevées.

### Notre expérience au service de votre santé :

- > Conçu spécialement pour HOLMER – car vous êtes au cœur de notre développement
- > Suspension de siège active – pour une assise confortable
- > Siège chauffant – pour les jours froids
- > Suspension électropneumatique, à régulation active avec réduction des oscillations verticales – pour réduire activement les chocs
- > Les accélérations maximales sont réduites jusqu'à 75 % – pour votre santé

Avoir une colonne vertébrale.

Tout à portée de main.

# HOLMER SmartDrive

HOLMER SmartDrive est le concept d'utilisation intuitif du Terra Dos T4. La combinaison du terminal tactile, du joystick et de la molette veille à ce que chaque fonction soit accessible rapidement et facilement. Les raccourcis assurent un grand confort de travail, car le conducteur est notre priorité absolue.

## Le conducteur au cœur de l'action :

- > Utilisation intuitive – pour travailler facilement et en toute sécurité
- > Terminal tactile HOLMER EasyTouch de 12,1 pouces – Vue d'ensemble sur toutes les informations
- > Accoudoir multifonction ergonomique avec molette de sélection et joystick – pour une utilisation confortable du véhicule
- > Orientation de toutes les unités de commande vers le conducteur – car le conducteur et la machine ne font qu'un
- > Commande de bande de déchargement dans l'accoudoir gauche avec régulation continue et commutation automatique des fonds à racloir en diagonale et en longueur - pour une utilisation intuitive et un travail ergonomique
- > Fonction de mémoire pour 6 réglages de base de la machine personnalisables (sec - normal - humide - montée - plat - descente) - pour un grand confort de travail
- > Panneau de commande structuré pour les 28 phares LED – pour une utilisation rapide
- > Tempomat – pour la conduite dans les champs et sur la route
- > Diagnostic du véhicule – pour une aide rapide



La Terra Dos T4 offre une grande sensation de confort. L'utilisation est facile et claire, la récolte devient un véritable plaisir.

Alfred Wimmer  
(ZRG Mering)

# Systemes d'aide à la conduite

Le Terra Dos T4 est dirigé automatiquement pendant l'arrachage : Grâce au palpeur et aux impulsions du corps du soc, dont les signaux sont émis sous forme d'impulsions directrices pour les essieux par l'ordinateur de bord, l'arracheuse reste sur sa voie.

Avec ces solutions ainsi que de nombreuses autres solutions techniques, nous soulageons et nous aidons le conducteur afin qu'il puisse se concentrer pleinement sur sa véritable tâche : fournir une qualité de récolte exceptionnelle.

## La simplification du travail de demain, dès aujourd'hui :

- > **Guidage des rangées à l'aide du palpeur et du corps du soc – pour une direction automatique**
- > **Gestion des manœuvres en bout de champ TerraControl HOLMER – pour soulever et insérer automatiquement le module d'arrachage**
- > **Tempomat – pour une conduite confortable dans les champs et sur la route**
- > **Système de gestion des données TerraDat avec export des données – pour une documentation facile**
- > **Option : HOLMER EasyLift – pour le guidage automatique en profondeur dans les différentes rangées**
- > **Option : HOLMER SmartTurn – pour les manœuvres automatiques**
- > **Option : Jusqu'à 6 caméras couleur au niveau du tapis sous cabine, de l'arrière de la machine et du tapis de déchargement ainsi que système HOLMER TopView avec visibilité max. 360° – pour une visibilité parfaite**



Conserver une vue d'ensemble.

**REICHHARDT**<sup>®</sup>  
 electronic • innovations



1. Un signal sonore indique le bon moment pour réaliser la manœuvre. Le conducteur active la fonction SmartTurn. Le Terra Dos T4 termine l'arrachage automatiquement jusqu'à la limite d'arrachage et soulève le module d'arrachage au moment idéal.
2. La direction GNSS prend la manœuvre en charge. Une course de manœuvre idéale est réalisée. Le système contrôle automatiquement la bonne voie la plus proche.
3. SmartTurn réactive alors automatiquement le module d'arrachage au bon moment. Le système de direction éprouvé reprend ensuite le contrôle de la machine. REICHHARDT SMART CONTROL enregistre toutes les données ; elles sont disponibles pour la documentation et l'analyse.

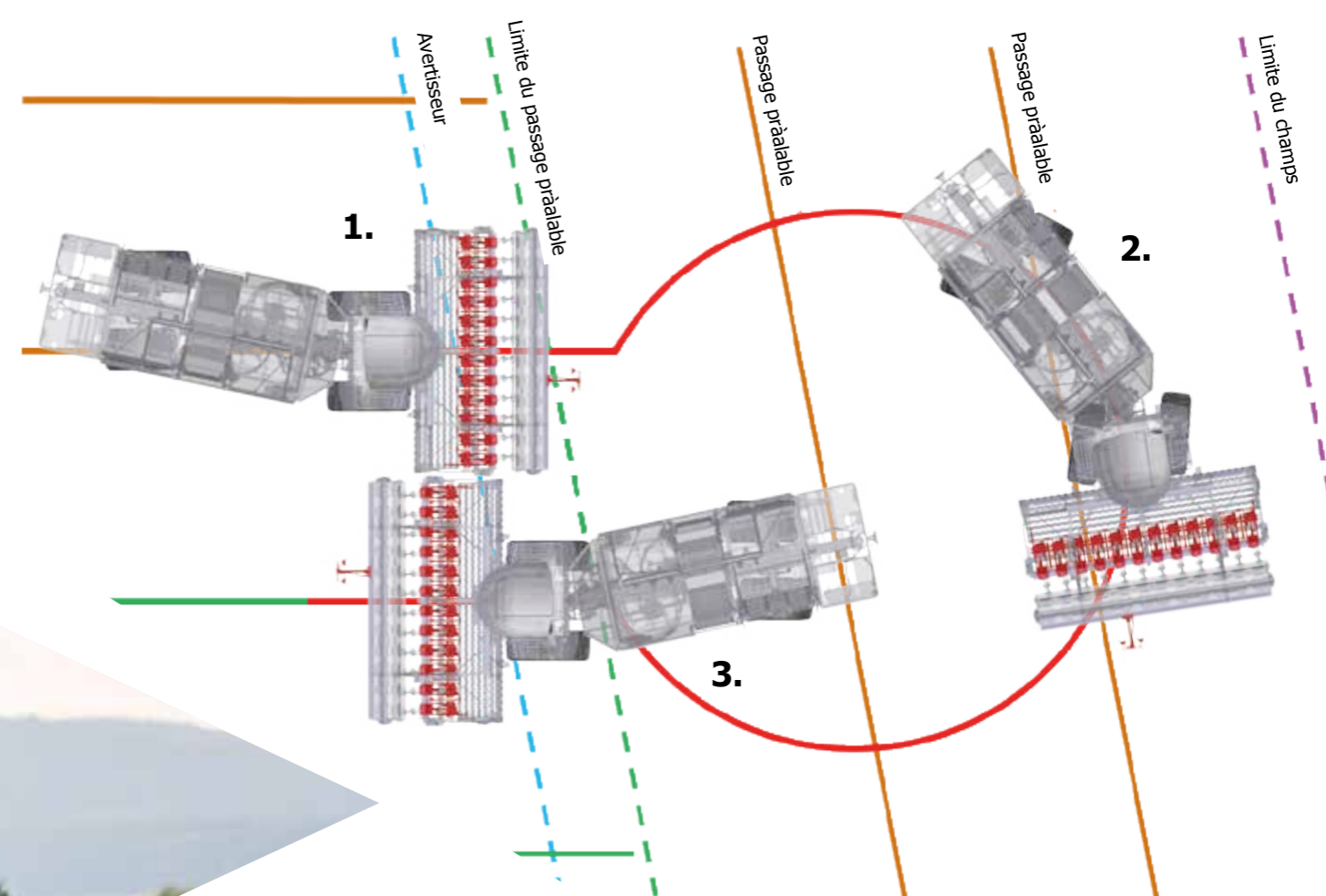

# Option : SmartTurn

**SmartTurn**   
 Die schlaue Art zu wenden.

Le premier système de gestion pour les machines de récolte autonomes : SmartTurn combine pour la première fois le système de direction mécanique et le système de gestion des virages en bout de champ TerraControl sur l'arracheuse de betteraves avec un dispositif de manœuvre à commande GNSS, tel qu'utilisé sur les tracteurs modernes. De cette façon, une manœuvre de virage en bout de champ automatique est possible pour la première fois - avec levage et insertion automatiques du module d'arrachage ainsi que les manœuvres de direction nécessaires.

Le développement commun de REICHHARDT et HOLMER complète le Terra Dos T4 avec cette fonction de direction et d'exploitation intelligente pour optimiser la récolte et la préservation des sols. Le système a été récompensé par une médaille d'argent du DLG.

## Des manœuvres intelligentes :

- > Contrôle automatique du véhicule via GNSS ou capteur de rang – afin que le conducteur puisse se concentrer pleinement sur le contrôle de la qualité de la récolte
- > Des trajets optimisés et aussi courts que possible en bout de champ sans manœuvres inutiles – pour une préservation optimale des sols
- > Levage et insertion automatiques du module d'arrachage au bon moment – pour une usure et une consommation de carburant réduites
- > Manœuvres rapides en bout de champ – pour réduire les temps morts
- > Insertion automatique dans la bonne rangée – pour soulager le conducteur et pour éviter les pertes

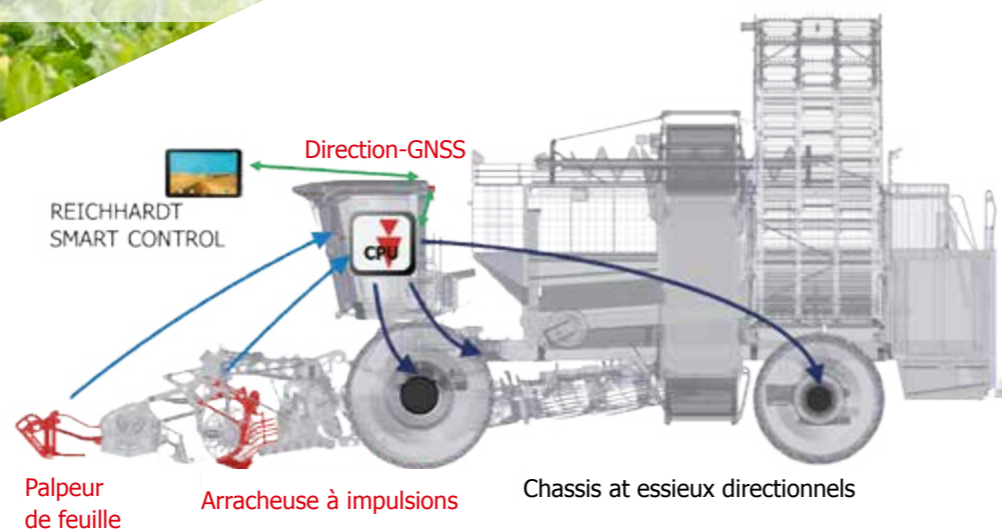

**Soyez intelligent.**



**INNOVATION  
 AWARD  
 AGRITECHNICA  
 SILVER MEDAL**

# Option : EasyHelp 4.0

HOLMER développe la solution de télématique EasyHelp 4.0. avec Bosch et Arvato Systems.  
En plus d'une solution de service améliorée et étendue pour le diagnostic et la maintenance à distance pour le service HOLMER, EasyHelp 4.0 est également associé au célèbre système de gestion agricole FarmPilot. Il est ainsi possible de transmettre rapidement et facilement en ligne des données de l'ordinateur à la machine. Le Terra Dos T4 transmet également les données actuelles de la machine et des missions aux gestionnaires.

## L'internet des objets dès aujourd'hui :

- > Une transparence totale des données des machines – pour une planification facile de l'utilisation
- > Transmission en ligne des données directement au Terra Dos T4 – pour une utilisation efficace et confortable de la machine
- > Mise à jour logicielle transférable directement de l'usine à la machine – pour un service simplifié
- > En cas de panne, analyse immédiate des paramètres par le service technique d'HOLMER – pour une identification facile des problèmes, une intervention rapide et un approvisionnement en pièces de rechange parfait

# EasyHelp 4.0



Être connecté.

# Maintenance

L'efficacité maximale est la principale caractéristique de la Terra Dos T4. Le concept a également été appliqué pour la maintenance et l'accessibilité. En effet, un entretien rapide et facile est la base pour une durée de vie prolongée.

## Tout fonctionne parfaitement :

- > **Système de graissage centralisé à commande électronique – pour le graissage automatique de tous les paliers importants**
- > **Compartiment moteur très facile d'accès avec éclairage LED – pour une visibilité optimale**
- > **Position d'entretien pour l'effeuilleuse – pour un remplacement ergonomique des lames**
- > **Grand espace dans le compartiment moteur – pour un équipement individuel**
- > **Échelle intégrée dans le compartiment moteur – pour une bonne accessibilité du moteur, des composants hydrauliques et du réservoir**
- > **Stockages sans entretien des organes de l'arracheuse, de l'élément articulé et du corps du soc – pour une durée de vie prolongée**



Être ouvert.



Être stable.



## Machines d'occasion

Grâce à la qualité de finition exceptionnelle « made in Germany » et à l'utilisation de composants de qualité, le Terra Dos T4 a conservé sa qualité depuis de nombreuses années. La demande de machines d'occasion est également importante.

La grande stabilité de la valeur et les faibles coûts de fonctionnement garantissent la réussite pour les entrepreneurs et les communautés.

Vous recherchez un HOLMER ?

Alors contactez-nous !

... et bénéficiez de la garantie HOLMER sur les différents composants pour les machines d'occasion.

Être présent.



## HOLMER Service

Proximité avec les clients, fiabilité, compétence, rapidité – les performances impressionnantes de la Terra Dos T4 sont complétées par un service adapté aux besoins. De l'offre de services sur mesure à l'assistance 24 heures sur 24, nous sommes toujours là pour vous.

### Toujours là pour vous :

- > 28 partenaires de service dans l'espace germanophone et des techniciens HOLMER en interne – sur place pour vous pour un service rapide
- > Ligne d'assistance technique 24 heures sur 24 – toujours là pour vous
- > Nouveau centre logistique de 7 000 m<sup>2</sup> – pour un approvisionnement parfait en pièces de rechange
- > Envoi des pièces de rechange en 24 heures pendant les périodes de récolte – afin que vous puissiez travailler en toute sécurité
- > Gamme de pièces de rechange complète disponible sur la boutique en ligne – accessible à tout moment pour vous
- > Vaste programme de formation – afin que vous soyez parfaitement préparé
- > Contrôle post-récolte – Offres de service individuelles pour une sécurité d'exploitation optimale
- > Grand intervalle d'entretien – pour de faibles coûts d'entretien



# Caractéristiques techniques

	Terra Dos T4-30	Terra Dos T4-40
<b>Moteur</b>	Mercedes Benz OM 473 LA, norme de gaz d'échappement Tier 4 final avec AdBlue et cat. SCR	
Cylindre	R-6	
Cylindrée	15,6 L	
Vitesse nominale	1 700 tr/min	
Puissance nominale pour 1 700 tr/min	460 kW/626 cv	
Couple max. pour 1 300 tr/min	2 900 Nm	
	Inversion des ventilateurs automatique et hydraulique	
Capacité du réservoir	env. 1 150 L, raccordement supplémentaire pour le remplissage de camion-citerne	
Capacité du réservoir AdBlue	env. 95 L	

<b>Transmission</b>		
Entraînement hydrostatique	Entraînement hydraulique individuel sur l'essieu avant et l'essieu arrière par moteur à pistons axiaux avec un réducteur planétaire à commande sous charge en amont	Entraînement hydraulique individuel sur l'essieu avant et l'essieu central par le moteur à pistons axiaux avec un réducteur planétaire à commande sous charge en amont <p>Essieu arrière entraîné par la transmission de l'essieu central</p>
	Ajustement automatique de la proportion des vitesses essieu avant/essieu arrière en fonction de l'inclinaison pendant l'arrachage et dans les virages <p>Vitesses égales des essieu avant/essieu arrière en cas de circulation sur la route Calibrage automatique si le module d'arrachage est découpé ou couplé (HR 8,9,12) Passage du mode champ au mode route avec Shift-On Fly à décalage de phase 1ère vitesse<span> </span>: 0 à 13 km/h, en continu 2ème vitesse<span> </span>: 0 à 40 km/h, en continu Mode de conduite automotive avec abaissement automatique de la vitesse de rotation et Tempomat (1ère et 2ème vitesses)</p>	
<b>Vitesses de conduite</b>		

<b>Essieux</b>	<p>Avant<span> </span>: Essieu directeur à portail planétaire avec système de stabilisation à suspension Arrière<span> </span>: Essieu directeur planétaire</p>	<p>Avant<span> </span>: Essieu directeur à portail planétaire avec système de stabilisation à suspension Centre<span> </span>: Essieu directeur planétaire Arrière<span> </span>: essieu directeur planétaire oscillant avec système automatique de compensation de charge et de stabilisation à suspension hydraulique</p>
Blocage du différentiel	Tous les essieux avec blocage différentiel	Tous les essieux avec blocage différentiel

<b>Châssis</b>	
Modes de direction	Châssis tubulaire central, structure porteuse comme élément articulé <p>4 routes directrice, conduite en bout de champs (avec articulation), conduite rigide, Conduite respectueuse gauche/droite, sélection possible à 2 niveaux et conduite combinée Direction automatique via un bouton de sélection ou corps de soc avec régulation mixte Conduite sur route avec direction articulée (jusqu'à 13 km/h) Châssis confort à suspension (Terra Dos T 4-30<span> </span>: 3ème et 4ème essieux<span> </span>; Terra Dos T 4-40<span> </span>: uniquement 4ème essieu) pour la circulation routière, relevable pour la conduite sur les terrains agricoles</p>

<b>Pneumatique</b>	<p>Avant<span> </span>: 800/70 R 38</p> <p>Arrière<span> </span>: 1050/50 R 32</p>	<p>Avant<span> </span>: 800/70 R 38 Centre<span> </span>: 1050/50 R 32 Arrière<span> </span>: 1050/50 R 32</p>
--------------------	--	--

<b>Freins</b>	
Freins de service	Frein à tambour hydraulique
Frein de stationnement	Frein de stationnement à ressort

<b>Système hydraulique</b>	
Capacité du réservoir d'huile hydraulique	150 L <p>Mécanismes de distribution à pompe avec lubrification sous pression Hydraulique Load-Sensing 5 x circuits hydrauliques fermés 5 x pompes à piston axial (Danfoss) Système de filtre à pression supplémentaire entraînement principal hydraulique</p>

<b>HOLMER EcoPower</b>	<p>Gestion du moteur diesel et de l'entraînement avec commande de champ caractéristique Défrichage à une faible vitesse de rotation du moteur à partir de 1 150 tr/min Couplage de lamelles à commutation de charge pour découpler les conduits de la pompe pour la circulation routière</p>
------------------------	--

<b>Alimentation électrique</b>	<p>Générateur 24 V 150 A Structure centrale et modulaire de l'électronique de bord avec une structure à platines Protection contre les projections d'eau et résistance aux vibrations avec système d'enfichage à verrouillage secondaire 2 x prises 12 V (cabine) 1 x prise 24 V (compartiment moteur)</p>
--------------------------------	--

<b>Cabine confortable</b>	<p>Vitrage complet Pare-brise continu avec bordure de vitre profonde Fenêtre oscillo-batante 2 x essuie-glace avec fonction d'intervalle et de nettoyage Radio CD stéréo avec Bluetooth et système mains libres Système de climatisation automatique Isolation acoustique Suspension de cabine hydrodynamique pour un amortissement optimal des bruits et des vibrations Lunette arrière teintée</p>
Concept de commande innovant HOLMER SmartDrive	Terminal à écran tactile de 12,1 pouces HOLMER EasyTouch <p>Accoudoir multifonction ergonomique avec joystick et molette de sélection avec boutons de raccourci Réglages de tous les modules utilisables et programmables via des touches de raccourci Fonction d'optimisation pour toutes les fonctions modifiables Réglages de l'effeuilleuse, de l'arracheuse et du nettoyage enregistrables (6 emplacements de programmation) Boutons de raccourci intégré dans la console latérale. Fonction de mémoire de défauts et menu de diagnostic avec exportation via une interface USB Accoudoir à gauche pour contrôler le tapis de déchargement et de vidange de la trémie avec fonction automatique, vidange via un potentiomètre rotatif</p>

<b>Éclairage</b>	
Phares	2 x feux de croisement LED (1 950 lm) <p>2 x feux de route LED (1 950 lm) 2 x phares arrière avec technique LED avec clignotants dynamiques</p>
Phares de travail	4 x LED (1 800 lm) cabine <p>4 x LED (3 400 lm) cabine 2 x LED (3 000 lm) cabine, sur le côté en bas 2 x LED (1 800 lm) arracheuse 2 x LED (1 800 lm) effeuilleuse 2 x LED (1 800 lm) nettoyage 4 x LED (1 800 lm) trémie 2 x LED (1 800 lm) essieu arrière 2 x LED (1 800 lm) tapis de déchargement 2 x LED (3 000 lm) arrière en haut 2 x LED (1 800 lm) arrière en bas 2 x gyrophares Éclairage du compartiment moteur à LED pour économie d'énergie</p>

<b>Système de caméra</b>	<p>jusqu'à 6 caméras HOLMER TopView vue à 360° (option)</p>
--------------------------	---

<b>Graissage centralisé</b>	<p>BEKA-MAX, commande électronique Graissage par intervalle et actionnement manuel réglable à l'aide du terminal</p>
-----------------------------	--

<b>Effeuilleuse</b>	<p>Effeuilleuse sans roue avec guidage de la hauteur automatique et fonction de levage de sécurité Réglage de la hauteur ajustable en cm à l'aide d'un joystick Levage rapide avec un bouton sur le joystick</p> <p>Modèles<span> </span>: HS I (I = effeuilleuse intégrale), 6 à 12 rangées HS KO (KO = commutable de la fonction éparpilleur de feuilles à la fonction intégrale), 6 rangées seulement</p> <p>Option pour HS I et HS KO<span> </span>: Effeuilleuse combinée avec 2 nettoyeurs inverses après le scalpeur, 6 à 12 rangées Disponible pour un écartement de rangées de 45 à 50 cm, écartement en pouces possible</p>
Récupération des feuilles	Bande centrale <p>intégrée avec dispositif de couplage rapide pour l'effeuilleuse HS KO Avec chariot à bande pour le transport sur la route Hauteur de transbordement 3,70 m (option 4,00 m)</p>

<b>Scalpeur</b>	<p>HOLMER DynaCut – scalpeur parallèle à poids optimisé avec système d'épaisseur de coupe automatique Épaisseur de tête de toutes les lames réglable de façon centralisée à partir du siège du conducteur Maniabilité de la tête avec une grande vitesse de réaction en cas de grande variation de la densité de betteraves Effeuillage optimal même en cas de vitesse d'arrachage élevée Ressort de pression sur le module réglable sur 3 niveaux Peignes du scalpeur et lames rechargées</p>
-----------------	--

<b>Module d'arrachage</b>	<p>Rangs individuelles réglables de façon indépendante Table à rouleaux avec 7 rouleaux d'arrachage et de nettoyage, réglable en hauteur 4 x rouleaux d'arrachage et de collecte courts Système d'inversion automatique du dernier rouleau d'arrachage Vitesse de rotation réglable des rouleaux d'arrachage (300-600 tr/min) Système de guidage en profondeur automatique via des roues de jauge, avance réglable</p>
---------------------------	--

	<p>Système de suspension latérale automatique via un capteur de suspension  Rouleurs d'arrachage inversables, système d'inversion automatique  Soc à revêtement en carbure de série  Rouleurs d'arrachage rechargés de série  Débattement de tous les corps de soc de 70 mm  EasyLift : guidage de profondeur de rangée individuelle automatique breveté (série pour une largeur de travail supérieure à 3,30 m)  Processus d'arrachage à l'aide d'un bouton activable via le dispositif de gestion des manœuvres en bout de champ  TerraControl HOLMER avec abaissement/relevage et activation/désactivation du module d'arrachage</p> <p>Modèles :  HR 6 à 12 disponible avec un écartement de 45 cm, constant  HR 6 à 12 disponible avec un écartement de 50 cm, constant  VHR 6 disponible avec un écartement variable 45 ; 47,5 ; 48 ; 50 cm  Modules d'arrachage HR 6 et VHR 6 à décalage automatique vers la gauche ou la droite du véhicule</p> <p>Modules d'arrachage avec une largeur de travail supérieure à 3,30 m :  Modèle avec effeuilleuse intégrale rabattable à 180° pour la position de transport (transport sur la route)  Système de couplage rapide HOLMER EasyConnect  Chariot de transport avec châssis pour le transport sur la route</p>
--	--

<b>Nettoyage</b>	
Tapis sous cabine	Tapis sous cabine réversible de 900 mm en matériau continu, pas de 50, 60 ou 70 mm
Turbines	1ere turbine avec diamètre de 1 700 mm 2e turbine avec diamètre de 1 550 mm 3e turbine avec diamètre de 1 550 mm
	Nettoyage adaptatif avec contrôle et ajustement automatique de la vitesse de rotation Actionnement externe Double barreau de turbine résistant à l'usure, forgé Entraîneur en caoutchouc sur la première turbine pour une puissance d'extraction renforcée (option)
Grilles de turbines	Grilles à segment partiel ou grilles à queues de cochon, également avec un cadre de changement rapide Toutes les grilles à tamis sont réglables en hauteur avec affichage sur le terminal et réglage centralisé en continu

<b>Élévateur</b>	Largeur 1 000 mm Double courroie avec des entraîneurs en acier forgé Régulation continue de la vitesse
------------------	--

<b>Trémie</b>		
Remplissage	Vis de trémie en 2 parties avec embrayage à roue libre Contrôle électronique du niveau de remplissage via 2 capteurs ultrasons Remplissage automatique de la trémie, commutation manuelle	
Fond à racloir	1 fond à racloir en longueur et 1 fond à racloir en diagonale avec 4 chaînes d'entraînement trempées respectivement Entraînement à graissage centralisé Tension de chaîne automatique et hydraulique Fond de cassette vissé	2 fonds à racloir en longueur et 1 fond à racloir en diagonale avec 4 chaînes d'entraînement en acier trempé respectivement Entraînement à graissage centralisé
Vidange trémie	Commutation automatique et manuelle possible Commande du fond à racloir à commande par pression Vitesse du tapis de déchargement réglable ; régulation automatique du fond à racloir en diagonale et en longueur 30 m³ en env. 40 sec.	45 m³ en env. 50 sec. Chargement optimal du tapis de déchargement grâce au fond à racloir à alimentation des deux côtés
Tapis de déchargement	Avec 2 éléments articulés rabattables hydrauliquement (bande de déchargement XL) Hauteur de déchargement programmable à l'aide de la fonction mémoire Fonction mémoire pour le positionnement du dernier élément articulé Contour : Tapis de déchargement rentré pendant l'arrachage Largeur : 1,80 m Déchargement dans la benne pendant l'arrachage : Mode de déchargement automatique via HOLMER EcoPower Puissance de déchargement maximale même pendant l'arrachage Vitesse du tapis de déchargement réglable pour la vidange du réservoir pendant l'arrachage	

<b>Volume de la trémie</b>	env. 30 m³/21 t	env. 45 m³/31 t
----------------------------	-----------------	-----------------

<b>Hauteur de déchargement</b>	4,00 m
--------------------------------	--------

<b>Dispositif d'avertissement</b>	Contrôle de la vitesse de rotation et de la pression de tous les éléments d'arrachage et de nettoyage sur le terminal Contrôle de l'huile hydraulique et du moteur via le terminal et les signaux d'avertissement acoustiques
-----------------------------------	--

<b>Mode de nettoyage</b>	max. 25,20 m pour HR 6
<b>Surface de nettoyage</b>	max. 22,90 m² pour HR 6

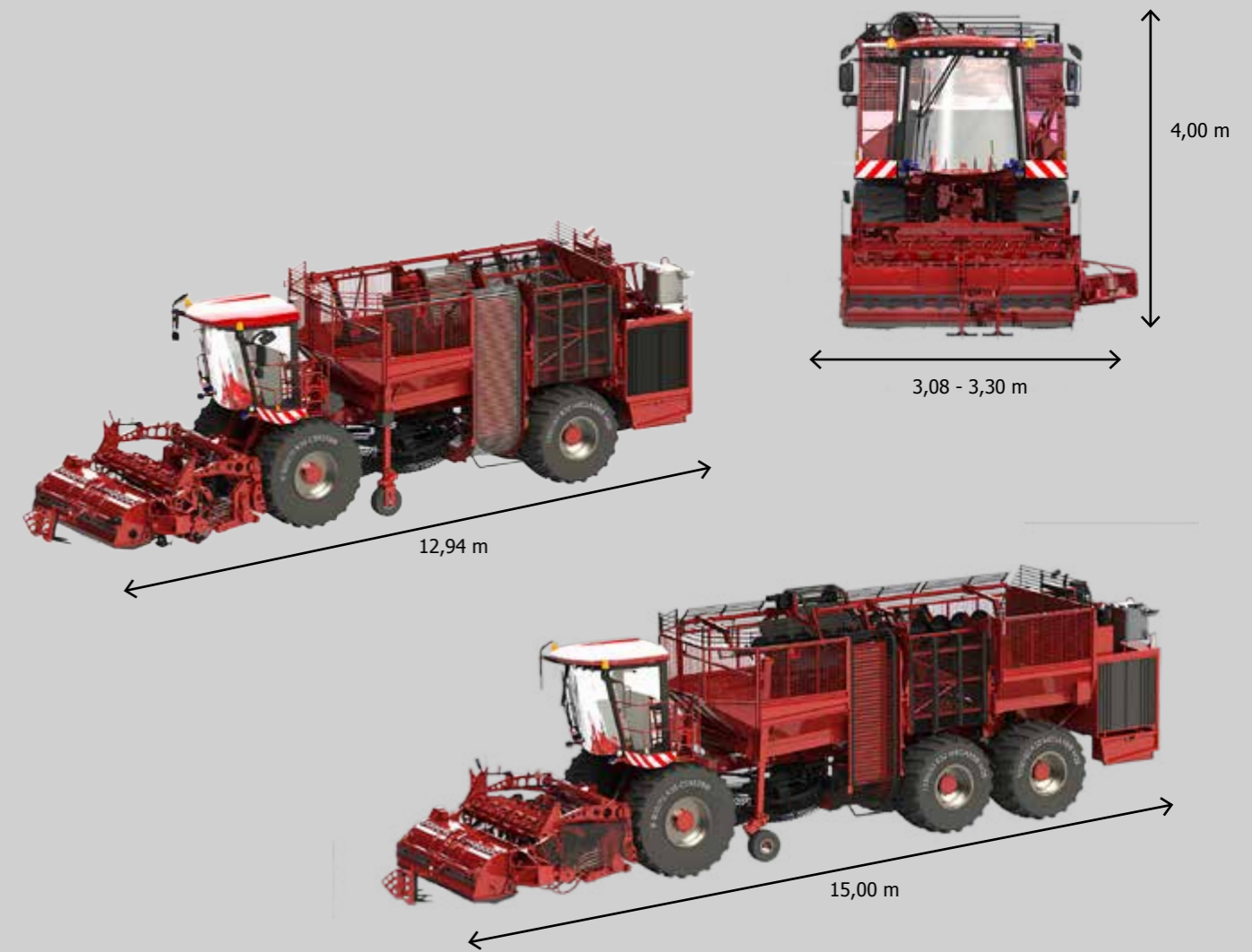

<b>HOLMER SmartTurn (option)</b>	Mode automatique pour le virage en bout de champ à la fin de la rangée avec intégration dans HOLMER TerraControl Connexion à distance pour l'enregistrement des surfaces déjà traitées
----------------------------------	---

<b>Puissance d'arrachage</b>	jusqu'à 3,6 ha/h (en fonction du module d'arrachage)
------------------------------	--

<b>Dimensions et poids</b>		
Longueur totale / longueur hors tout :	12,94 m	15,00 m
Largeur	3,08 m pour un écartement de 45 cm	3,08 m pour un écartement de 45 cm
	3,30 m pour un écartement de 50 cm ou 45-50 cm	3,30 m pour un écartement de 50 cm ou 45-50 cm
Hauteur	4,00 m	4,00 m
Empattement	5,73 m	5,73 m / 2,12 m
Faible rayon de braquage (intérieur)	6,50 m	6,50 m

<b>Équipement spécial</b>	<p>Ensemble d'éclairage LED  Siège actif GRAMMER  Radio CD stéréo avec système mains libres Bluetooth et DAB+  Glacière transportable  Clé USB avec logiciel d'analyse « TerraDat »  HOLMER EasyHelp 4.0 Système de télémétrie avec télémaintenance  Kit de remplacement rapide des queues de cochon de l'installation à crible à étoile complète  Équipement pour betteraves rouges et chicorée</p> <p>Pneumatique essieu avant :  MICHELIN IF 800/70 R 38 CFO 184A8 TL CerexBib  MICHELIN IF 900/60 R 38 CFO 188A8 TL CerexBib (largeur extérieure 3,20 m)</p> <p>Pneumatique essieu central ou arrière :  MICHELIN IF 1000/55 R 32 CFO 188A8 TL CerexBib (largeur extérieure essieu arrière 3,00 m)</p> <p>Pneumatique essieu arrière uniquement Terra Dos T4-30 :  Mitas SFT 1250 /50 R 32 TL 194 A8 (largeur extérieure 3,30 m)</p>
---------------------------	--

Sous réserve de modifications pour des améliorations techniques ; certification TÜV et de l'association professionnelle ; conforme aux directives CE



10/2017

HOLMER Maschinenbau GmbH  
Regensburger Straße 20  
84069 Schierling/Eggmühl

TEL.: +49 (0) 94 51/93 03-0  
FAX: +49 (0) 94 51/93 03-31 32 00

info@holmer-maschinenbau.com  
www.holmer-maschinenbau.com

**HOLMER**   
exxact