



Terra Felis 3

HOLMER 
exxact

Nejlepší ve své třídě

Terra Felis 3 je nejmodernější nakládací čistič cukrové řepy na světě. Terra Felis se už deset let osvědčuje mezinárodně a stanovuje hodnoty pro šetrné a efektivní nakládání cukrové řepy, jak to dokazuje nabírací mechanismus vyvinutý a patentovaný společností HOLMER.

Ať už zdvihatelná kabina, tak i HOLMER DynaFill pro automatické nakládání nákladních vozidel, největší kabina nebo nejrychlejší automatika sklápění – Terra Felis 3 nabízí maximální komfort. Koncept čištění lze individuálně přizpůsobit a poskytuje řešení pro všechny podmínky používání. 9,50 m šířka nabírání, 15 m šířka překládání a inteligentně umístěné protizávaží doplňují celý koncept.

Pracujeme s vášní a uznáním na pokročilých řešeních, abyste byli nadšeni strojem Terra Felis. Naše stroje jsou špičkou ve světě technologií. Na celém světě. Pro Váš úspěch

Terra Felis 3 v přehledu:

- > 354 PS / 260 kW Mercedes-Motor s AdBlue – pro životní prostředí nás všech
- > Nový koncept hydraulického pohonu – pro vyšší výkon při nižší spotřebě
- > Patentovaný nabírací mechanismus HOLMER VarioPick – pro více flexibility při čištění
- > Čtyři různé varianty dočištění – pro individuální nastavení na aktuální podmínky na místě
- > Asistenční systém HOLMER DynaFill pro řidiče v kombinaci se zdvihatelnou kabinou – pro stoprocentní bezpečnost při nakládání
- > Praktické rameno jako protizávaží – pro maximální stabilitu a bezproblémové dotankování

„Terra Felis nám nabízí nejlepší a nejšetrnější čištění, které je na trhu k dispozici. V cukrovaru dosahujeme vždy nejlepší výsledky.“

Rainer Röckl
(LMG Laaberrübe GbR)

Být na předním místě

Historie

Už 10 let se Terra Felis osvědčuje při použití v mezinárodním měřítku. Historie techniky pro čištění a nakládání cukrové řepy z Eggmühl sahá ještě dále do minulosti:

- > **Už v roce 1979 vyráběla společnost HOLMER pásové mechanismy na čištění cukrové řepy. V roce 1988 jsme předali už 51 těchto takzvaných čistících pásů.**
- > **V roce 1982 si nechal Erich Fischer z města Eggmühl patentovat první samohybné čistící a nakládací zařízení pro cukrovou řepu – takzvanou Fischer myš, díky čemuž mají i dnešní stroje tuto přezdívku.**
- > **Společnost HOLMER vyvinula v roce 1993 první samohybný čistící nakladač – už tehdy s 260 PS motorem značky Mercedes, s 8 metrovým nabíracím mechanismem, 12 metrovým nakládacím ramenem a hydraulicky zdvihatelou kabinou.**
- > **V roce 2007 vyrobila společnost HOLMER první prototyp Terra Felis, aby uplatnila svoji kompetenci při postupu s cukrovou řepou i při překládání.**
- > **V roce 2008 způsobila společnost HOLMER revoluci v oblasti nakládání cukrové řepy: na nově vyvinutém a patentovaném nabíracím mechanismu bylo možné poprvé flexibilně nastavit dráhu čištění.**

Terra Felis 3 je logickým pokračováním vývoje vyplývajícím ze všech těchto zkušeností. Je to kvalita made in Germany. Společnost HOLMER vyvíjí a vyrábí svá vozidla v městě Eggmühl v Bavorsku a má jako výrobce strojů a partner zemědělských firem zkušenosti z období 50 let.

S velkou vášní pracuje tým společnosti HOLMER každým dnem na tom, abyste byli jeho výrobky nadšeni. Zákaznický servis, dodávky náhradních dílů, prodej – u společnosti HOLMER dostanete vše z jedné ruky a stanete se členem silné, inovativní rodiny.



Mít zkušenosti



„Všechny nápady realizujeme v programu CAD. Pomocí 3D zobrazení na počítači je velmi úspěšná spolupráce s kolegy a kolegyněmi z jiných oddělení. Tak můžeme realizovat prototypy a sériové díly za velmi krátkou dobu. Jsem vždy hrdý na to, pokud z mých výkresů a výpočtů vzejde perfektní řešení pro naše zákazníky.“

Johann Roth
(vývojář)



Dbát na stálost.



Od profesionálů pro profesionály

Společnost HOLMER vyrábí Terra Felis už 10 let. Zkušenost s čištěním a překládáním cukrové řepy máme už od roku 1979. Naše zkušenost je váš úspěch.

Při vývoji Terra Felis 3 bylo jasným cílem dosáhnout šetrného postupu při sklizni cukrové řepy a současně zajistit maximální bezpečnost při překládání. K tomu naši vývojáři použili všechny své znalosti. Patentovaný nabírací mechanismus HOLMER byl dále vyvinutý s VarioPick a překládání s lepším výhledem ze zdvihatelny kabiny, jakož i asistenční systém DynaFill pro řidiče je revolučním řešením.

Terra Felis je tedy nejen stroj. Jde o koncept pro šetrné, bezpečné a hospodárné nakládání cukrové řepy – je jedno, při jakém počasí, na jakém povrchu:

Terra Felis 3 byl vyvinut v Eggmühl (Bavorsko, Německo):

- > **Trvale udržitelný celkový koncept – pro váš úspěch**
- > **Patentovaný nabírací mechanismus HOLMER VarioPick – pro flexibilnější čištění a nižší spotřebu**
- > **Inteligentní řešení asistenčních systémů pro řidiče – pro optimální usnadnění práce řidiče a maximální bezpečnosti**

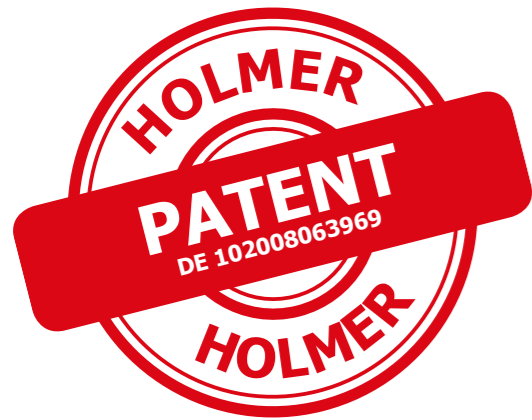

Nabírací mechanismus

Rozdílné podmínky, rozdílná nastavení: U patentovaného nabíracího mechanismu HOLMER lze individuálně a zcela variabilně přizpůsobit stisknutím tlačítka dráhu čištění a tím intenzitu čištění. Pro tento účel je možné plynule nastavit otáčky vále s prsty, případně předávacího válce, rozvodného a sběrného válce. Vyšší otáčky na rozvodných válcích dopraví cukrovou řepu na čistícím stole nejdříve ven. Tak se dráha čištění v porovnání se šetrným nastavením téměř zdvojnásobí.

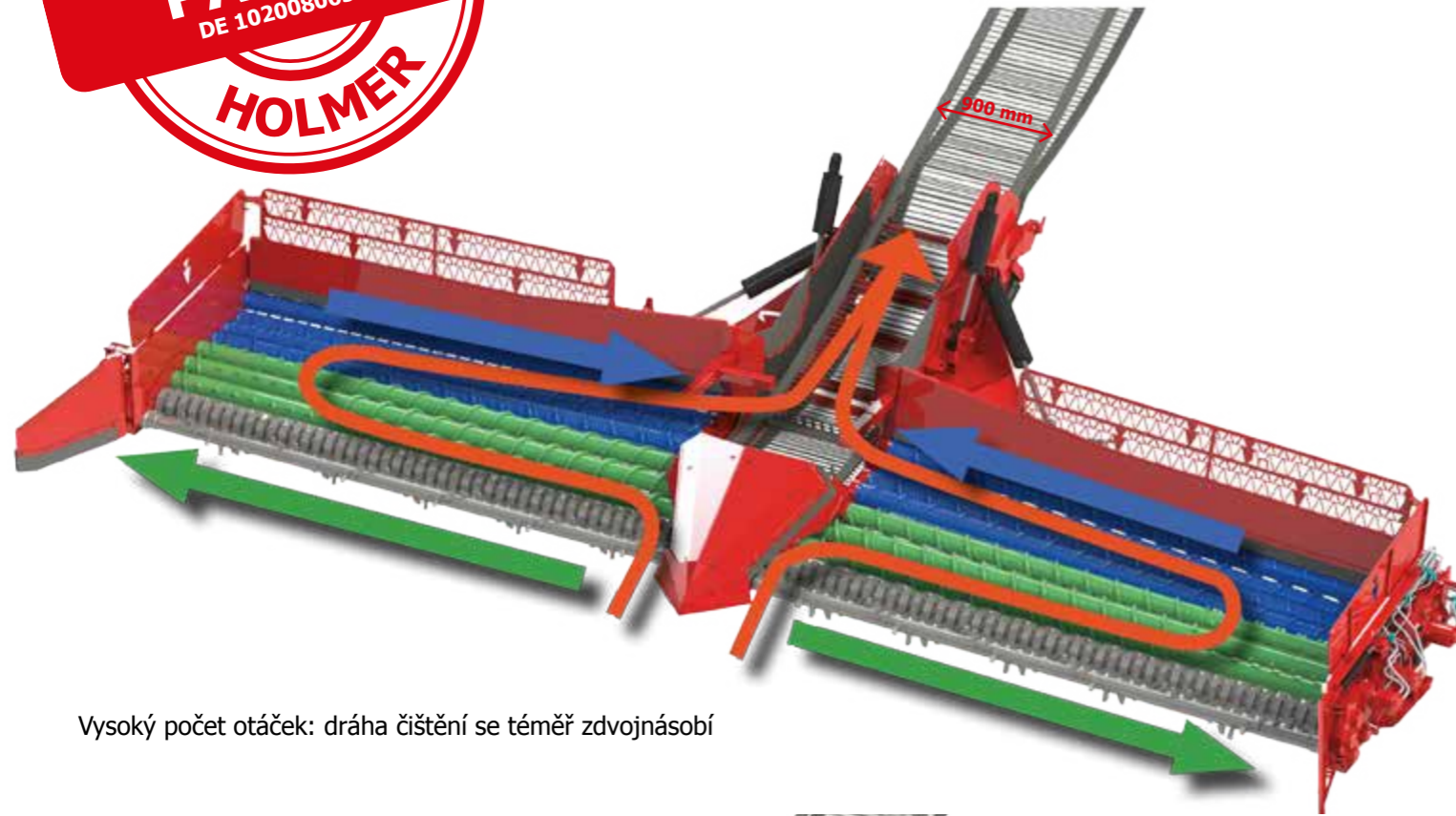

Vysoký počet otáček: dráha čištění se téměř zdvojnásobí

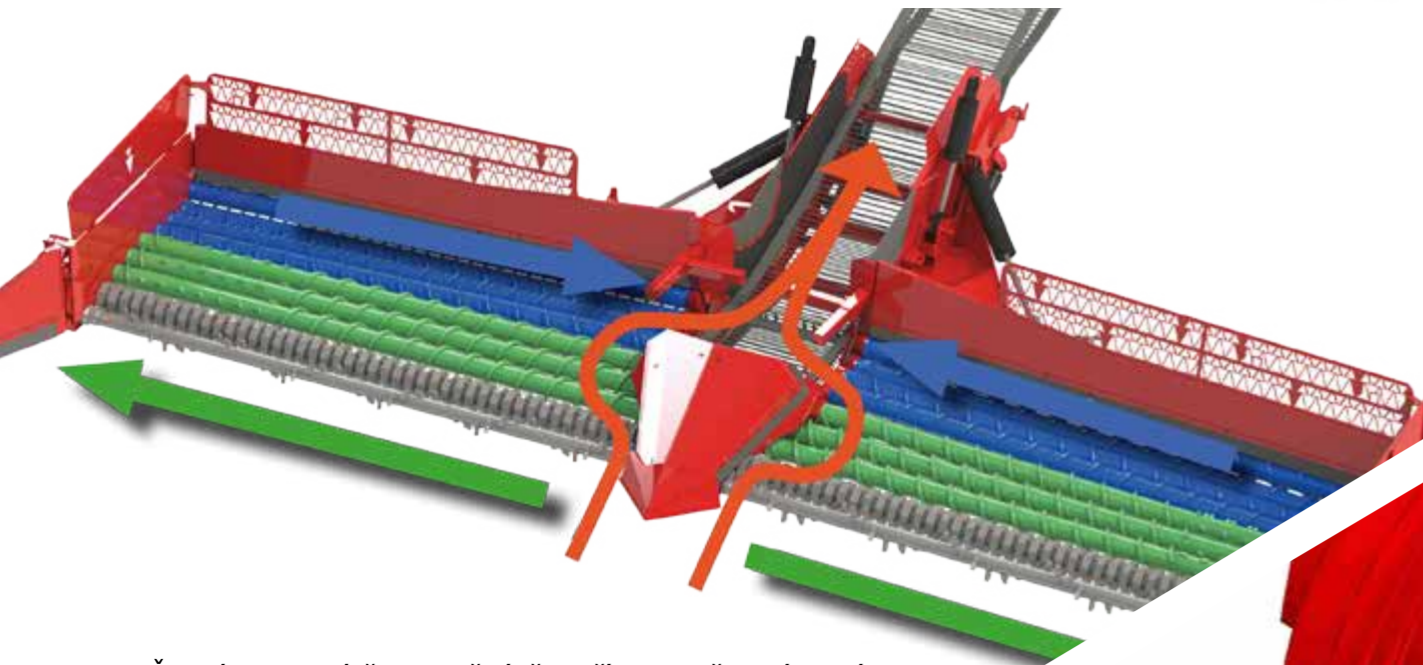

Šetrné nastavení: řepa je přiváděna přímo ke středovému pásu

Čištění bez kompromisů, protože jen řepa se počítá:

- > Celkově 18 válců, které nepodléhají opotřebování s reverzní automatikou – pro perfektní čištění
- > Sériově se vyrábějí všechny čistící válce s až čtverým navařením z tvrdého kovu a i s max. 3vrstevným speciálním pancérováním na vinutých sběrných válcích – pro nejnižší možné opotřebování a maximální životnost
- > Osvědčená variabilní dráha čištění použitím 3 nezávisle na sobě nastavitelných typů válců (vále s prsty a předávací válce, rozvodné válce, jakož i sběrné válce) – pro nekompromisní šetrný postup cukrové řepy při maximálním výkonu nakládání
- > Velký průměr válce 140 mm a 20 mm průměr vinutí; 17 spirálových vinutí na jeden válec – pro snížení opotřebování bez sopleň
- > Trubka sběrného válce se stejným průměrem a integrovaným ložiskem; deska z tvrdého kovu na konci vinutí – pro snížený odpor proudu cukrové řepy při odevzdání na pás, snížení ztrát polámaním a maximální ochrana proti opotřebování
- > 9,50 m šířka nabírání (vnitřní) – pro flexibilitu u všech skládek
- > Nízké otáčky při vysokém výkonu nakládání – pro nižší spotřebu paliva
- > Trvalá kontrola otáček pohonů včetně automatického a manuálního reverzování všech válců – pro práci bez ucpání
- > Střední vyměnitelný hrot a dvoudílný kryt – pro snadnou údržbu
- > Automatika pro zbývající cukrovou řepu včetně funkce offsetu a kompenzace kývání na připojeném protahováku krechtů – pro pohodlné a jednoduché nabírání zbývající cukrové řepy
- > Volitelné rozprašovací zařízení do 1 200 l (trvalý provoz, interval, při tlaku hydrauliky, samostatná předvolba dob rozprašování a přestávek, přepínání vpravo / vlevo) – pro spolehlivé nakládání a čištění bez kompromisů



Být ohleduplný

Být upřímný

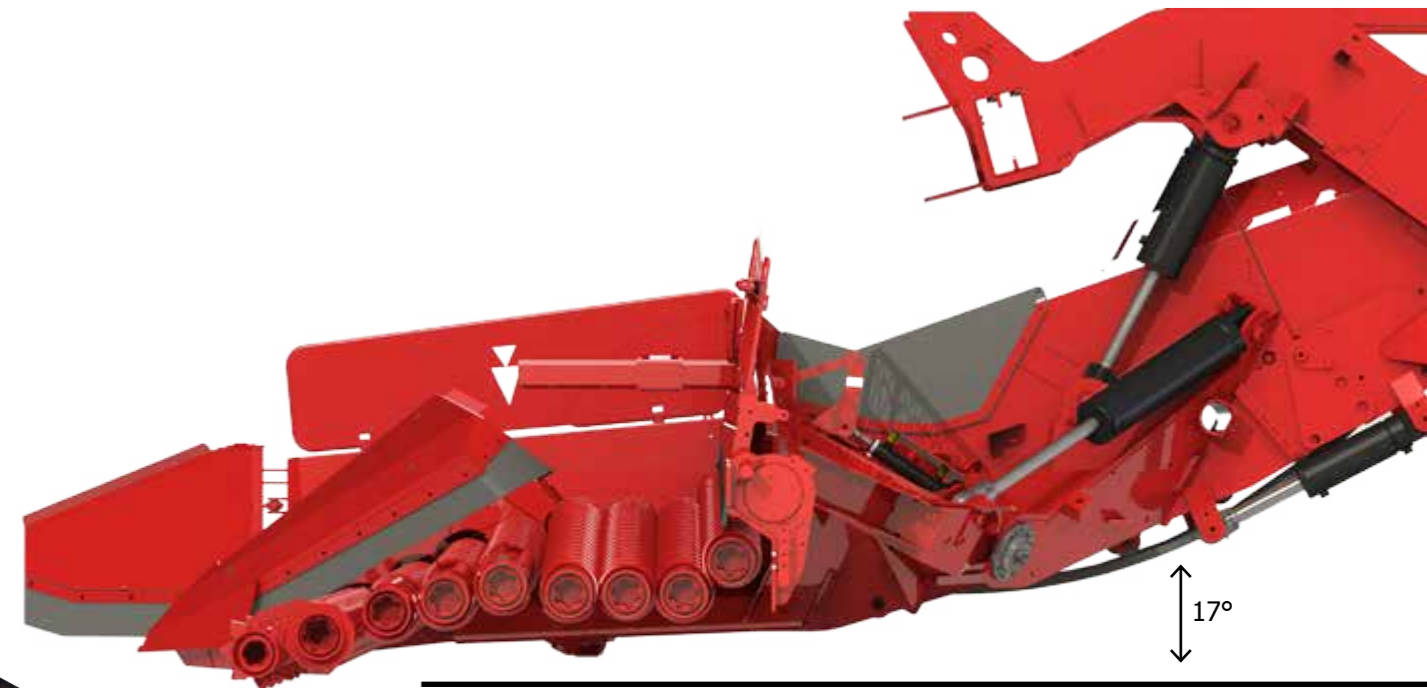

VarioPick

Unikátní rozšíření pro nejlepší nabírací mechanismus všech dob: S nově vyvinutým HOLMER VarioPick lze individuálně nastavit nejen výkon čištění, ale i úhel nabírání. S nízkým podílem nečistot zabezpečuje nízký úhel nabírání minimální spotřebu paliva z důvodu optimální plynulosti, při zvýšené míře nečistot nabízí vysoký úhel nabírání dodatečný prostor pro zeminu a plevel z čištění, Tak je důsledně vyloučeno prokluzování nabíracího mechanismu.

Perfektní čištění v každé poloze s HOLMER VarioPick:

- > Individuálně nastavitelný úhel nabírání – pro úsporu paliva a optimální čištění
- > Přestavení úhlu nabírání z 17° na 22°– pro dodatečné místo pro zeminu a plevel z čištění, aby se důsledně vyloučilo prokluzování nabíracího mechanismu

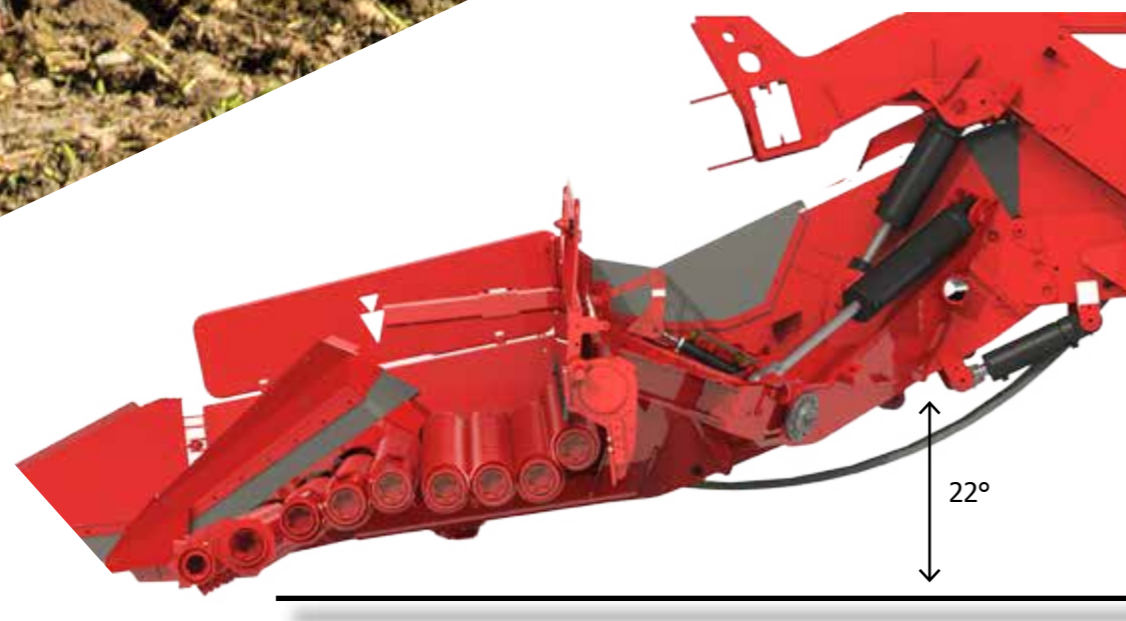



Dráha čištění

Cukrová řepa se v Terra Felis vede různými čistícími stanicemi: Nejdříve do HOLMER VarioPick, poté přes jednu ze čtyř dostupných volitelných možností dodatečného čištění.

Tyto dvě stanice jsou spojeny pásem o šířce 900 mm, který svým průchodem největším na trhu zabezpečuje výkonnou a šetrnou přepravu cukrové řepy ze sběrného mechanismu k jednotce dodatečného čištění. Promyšlený kaskádový systém zabezpečuje, že cukrová řepa se přepravuje šetrně z čistících komponentů a do nich.

Víme, co cukrová řepa potřebuje:

- > **900 mm široký pás** – pro dosud nejvýkonnější a šetrnou přepravu cukrové řepy
- > **Odolné a měkké PU unášeče včetně klapek proti nečistotám na pásu** – pro vysokou průsadu a maximální šetrné zacházení s cukrovou řepou
- > **Vyšší průsada při nižší rychlosti pásu** – pro nižší míru opotřebování a snížení ztrát lámáním
- > **Síťový pás pro odpružení stupně kaskády z pásu** – až o 30 % méně polámané řepy
- > **Flexibilně nastavitelná dráha čištění 24,4 m až max. 32,0 m** – pro přizpůsobení se dané potřebě čištění
- > **Strategie automatického vypínání pro reverzování nabíracího mechanismu a dodatečného čištění** – pro práci bez ucpání a předcházení vzniku škod

Být citlivý

> **HOLMER čistící zařízení se síťovým pásem – pro sypké zeminy**

Cukrová řepa se přepravuje zcela šetrně. Jen lehce přilepená zemina padá přes 900 mm široký síťový pás dolů. Čištění vykazuje minimální opotřebování, a proto je mimořádně ekonomické.

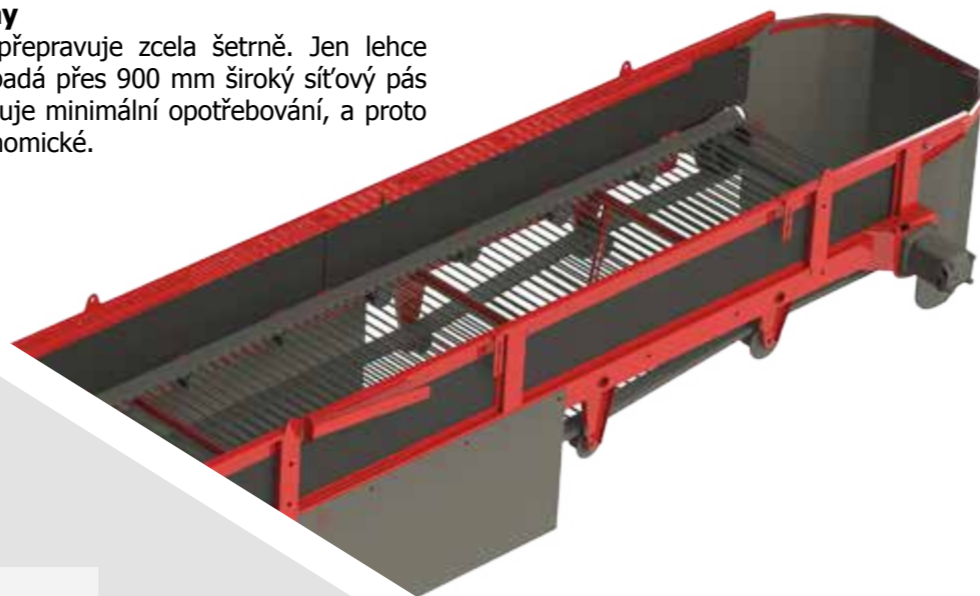

> **HOLMER Cleaner – pro střední až těžké půdy**

Jemný čistič štípacích válců zvyšuje výkon při postupu čištění – pro intenzivní čištění na téměř každém typu půdy. Vzájemná souhra se síťovým pásem snižuje ztráty lámáním na předávacích místech pomocí několika kaskád.

Ve tvaru korýtka uspořádané válce s až 4 navařenými vrstvami tvrdého kovu – pro minimální opotřebování při maximálním výkonu. Volitelně s brzdou řepy a rozprašovacím systémem vody.

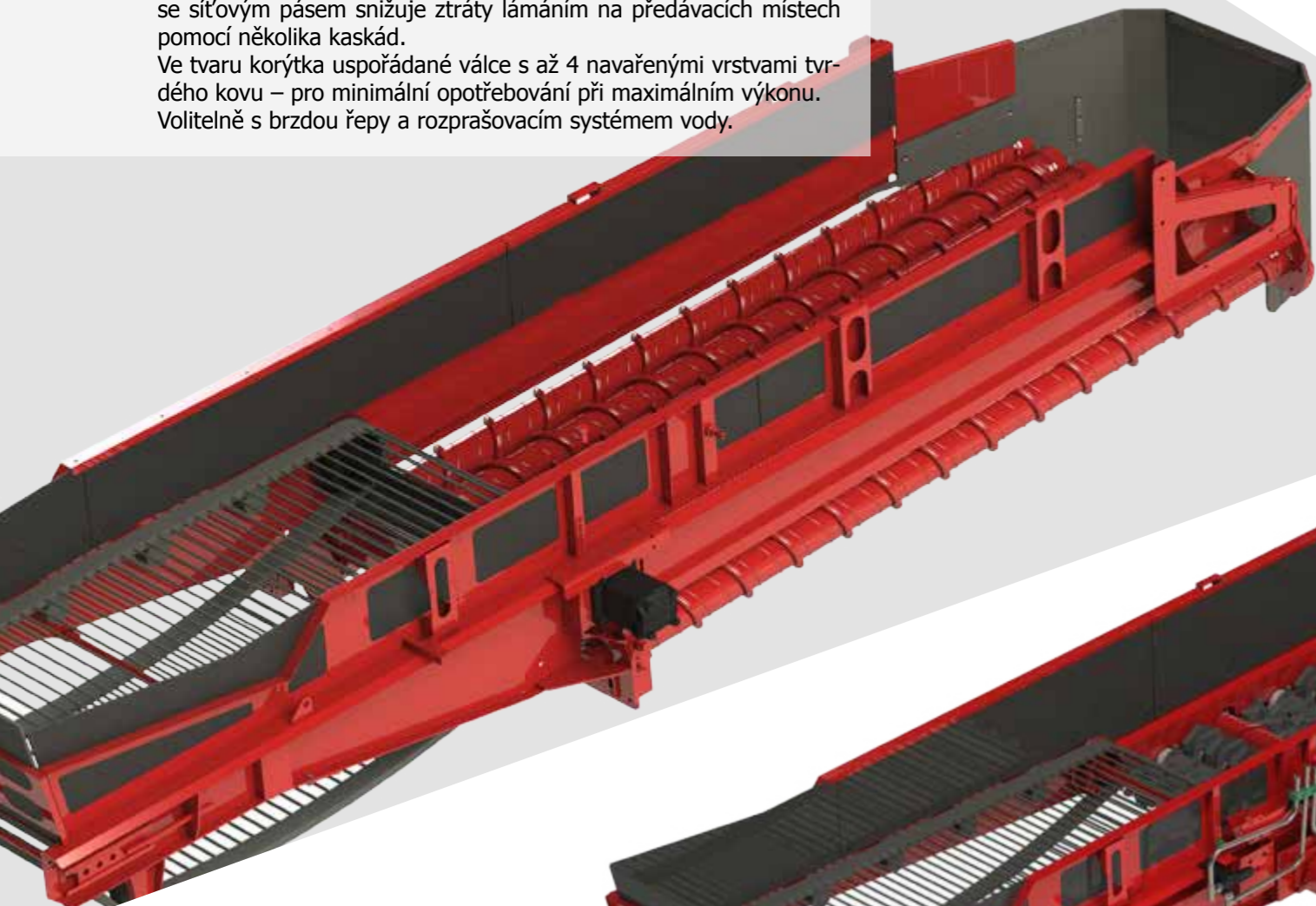

> **HOLMER CrossRoller flex – pro kamenité nebo extrémně těžké druhy půdy**

Dokonce i velké kameny a extrémně přilnavá půda se odstraní bez námahy: 3 speciálně odpružené příčné válce oddělí kameny od cukrové řepy. V případě řepy bez kamenů lze příčné válce překrýt síťovým pásem pro optimální ochranu řepy.

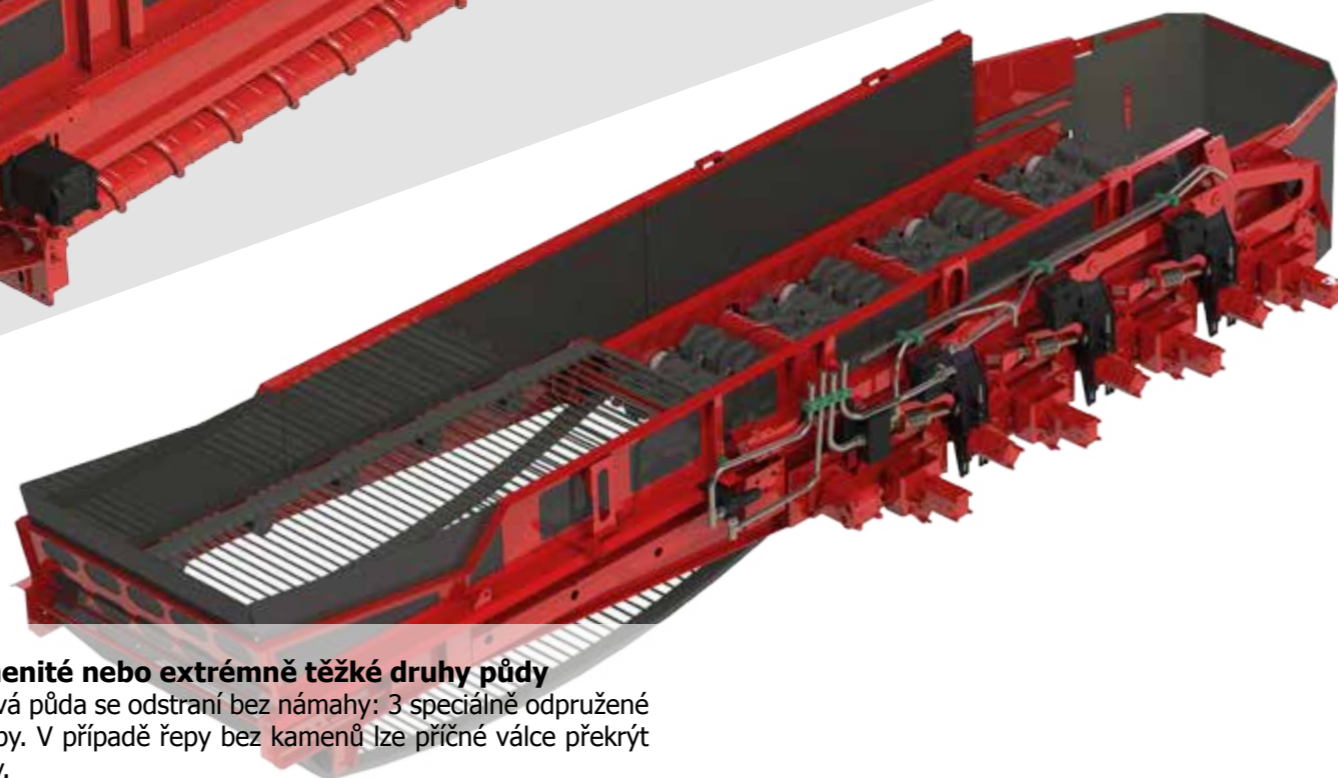

Dodatečné čištění

Různé druhy půdy, různé čištění: Vždy dokonale čisté pomocí unikátní, navzájem zesouladěné čistící jednotky HOLMER, která se skládá VarioPick, pásu a variant dodatečného čištění, jenž jsou vzájemně spojeny pomocí pružné komponenty. Exkluzivně nabízí společnost HOLMER čtyři různé dodatečné čističe, které jsou jednoduše vyměnitelné. Tak je zaručena perfektní kombinace čištění a šetrného zacházení s řepou pro každý druh půdy.

**Unikátnost samojízdných pracovních strojů:
čtyři varianty sladěné pro vaše potřeby.**

Být flexibilní

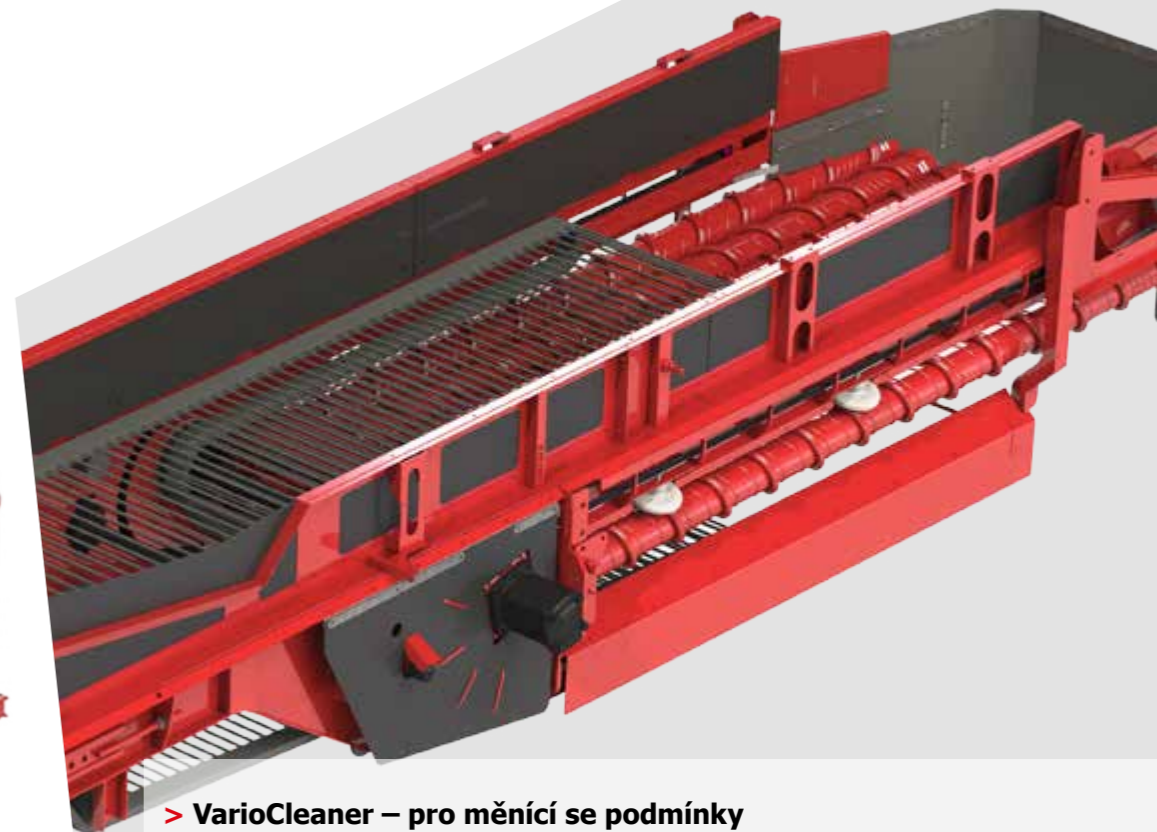

> **VarioCleaner – pro měnící se podmínky**

Cukrovou řepu můžete čistit maximálně šetrně nebo intenzivně, zcela podle vašich potřeb – pro sníženou míru ztrát lámáním.

V případě malého množství nečistot lze štípací válce částečně překrýt síťovým pásem. HOLMER VarioCleaner je tím inteligentní kompletní řešení pro nejrůznější požadavky, od těžkých a lehkých druhů půdy, až po vysoký porost plevelu.

Síťový pás lze během nakládání plynule přestavit, čímž se upraví intenzita čištění – pro flexibilní nastavení během nakládky.

Volitelně s brzdou řepy a rozprašovacím systémem vody.



Jedinečný HOLMER DynaFill snímá pomocí laserových snímačů vozidlo, identifikuje násypaný kužel a ovládá pomocí těchto informací v plnoautomatickém režimu proces plnění. Výsledkem je vždy perfektně naložený nákladní automobil, který splňuje všechny zákonné požadavky na nakládání.

DynaFill

Překládání

Těžko přístupné ložné plochy, velké vzdálenosti při překládání, velmi rozdílné výšky nakládání: S až 15 m šířkou pro překládání a výškou nad 6 m je možné pomocí dvou hydraulických otočných věnců pokrýt úhel překládání 332°. Ve zdvihací kabině má řidiče vždy vše pod kontrolou. Jedinečný HOLMER DynaFill reguluje pomocí laserových snímačů inovativním a inteligentním způsobem plnoautomatické plnění odvázejícího vozidla – enormní odlehčení řidiče a zodpovědných osob.

Protože chceme vědět, co je uvnitř:

- > Překládací rameno s 15 m šířkou překládání – pro překlenutí příkopů
- > Překládací rameno s výškou překládání nad 6 m – pro překlenutí svahů
- > Překládací rameno otočné o 332° – pro maximální flexibilitu
- > Lehká konstrukce z pevných PE desek – pro snížení opotřebování nákladů
- > HOLMER DynaFill – pro plnoautomatické, rovnoměrné plnění odvázejících vozidel
- > Zdvíhatelná kabina – pro výhled do nákladního automobilu a kontrolu nakládání pomocí DynaFill
- > Volitelné: V terminálu integrovaná váha pásu (vážicí buňky, snímač otáček, snímač úhlu, počítadlo hmotnosti) – pro nejpřesnější množství řepy
- > Optimálně umístěné vážicí válečky na rovném ohýbacím dílu – pro přesné vážení

Přesná práce



„Ať už nabírací mechanismus nebo různé možnosti čištění – Terra Felis je vysoce komplexní stroj. Nejkrásnější je, pokud u nás při výrobě prototypů vytvoří společné nápady perfektní řešení.“

**Andreas Erl
(vývojář)**



U společnosti HOLMER pracuje 400 zaměstnankyň a zaměstnanců na celém světě každý den na tom, aby byly vyráběné stroje pro vás ještě dokonalejší. Od vývoje, až po zákaznický servis dostanete u společnosti HOLMER vše z jedné ruky. Pokrok a vášně jsou charakteristické pro naši spolupráci. Náš úspěch je týmová práce. Proto jsme vedoucím členem v oblasti technologií. Na celém světě. Pro váš úspěch.

zde prosím zalomte



Sklápěcí automatika

Sklápěcí automatiku Terra Felis lze aktivovat tlačítkem, čímž se zabezpečí rychlé vyklápění a sklápění jednotlivých modulů. Moduly jsou ovládány v automaticky na sebe sladěném bezpečnostním pořadí tak, že Terra Felis lze v nejkratším čase změnit z jízdy na silnici na režim překládání. Rychlá sklápěcí automatika zaručuje nekomplikované vyklápění a sklápění a krátké doby přestavení.

Už nakládáš nebo ještě vyklápíš?

Tyto moduly jsou součástí Terra Felis sklápěcí automatiky:

- > protahovák krechtů (pracovní poloha/poloha pro silnice)
- > nabírací křídlo (vyklopit/sklopit)
- > boční plechy nabíracího mechanismu (vyklopit/sklopit)
- > ližiny k upínání (vysunout/zasunout)
- > kabina (nadzvednout a spustit nazpět/předsunout a spustit dolů)
- > překládací rameno (vysunout/zasunout)
- > rameno s protizávažím (otočit ven/otočit zpět)
- > nádrž (vyklopit/sklopit)



Volně se rozvíjet

zde prosím zalomte



Podvozek

Pohodlná, bezpečná jízda při nejlepší rovnováze – to nabízí Terra Felis 3. Od zavěšeného nabíracího mechanismu, přes rozvor až po podpěrný systém na svazích a sklápěcí nádrž nabízí společnosti HOLMER kompletní řešení pro jízdu na silnici a práce na poli.

Sklápěcí nádrž funguje při nakládání jako protizávaží s až 2 870 kg při úplném naplnění, což zaručuje stabilitu i při velkém rozpětí nakládání. Těžiště sklopné nádrže se posune až o 19 %. Protizávaží zajistí potřebnou stabilitu i při nakládání ve směru dolů ze svahu.

Chceme rychle pracovat a bezpečně stát:

- > Až do 40 km/h jízdy na silnici – pro nejrychlejší práci
- > Podpěrný systém pro svahy – pro zajištění stability
- > Pružinový systém – pro bezpečnou jízdu na silnici
- > Ideální rozložení hmotnosti díky dokonalému uspořádání modulů – pro optimální trakci na všech čtyřech kolech
- > Dvě hnací nápravy s brzdou – pro maximální bezpečnost
- > Odpružený pohodlný podvozek s 3. a 4. Nápravou pro jízdu na silnici – pro vaši bezpečnost v silniční dopravě
- > Plně automatická sklápěcí nádrž pro rozložení hmotnosti – pro optimální bezpečnost i při velké šířce překládání
- > Snadno přístupná nádrž – pro rychlé doplnění paliva i v pracovní poloze vozidla

Být vytrvalý

Motor a hydraulika

Optimální výkon při minimální spotřebě paliva: Výkonný motor Mercedes zabezpečuje úspornou spotřebu při snížených otáčkách a maximální výkonu nakládání až 560 t za hodinu. Pro vyšší sílu, např. při extrémně strmých úhlech nabírání je k dispozici HOLMER VarioPick pro případ extrémního znečištění, který zabezpečuje dostatečnou rezervu výkonu.

Terra Felis 3 splňuje emisní normu Tier 4 final. AdBlue zabezpečuje, aby oxidy dusíku, které vznikají při spalování, se při zpracování spalin přeměnily na čistý dusík a vodu – pro naše životní prostředí.

Vysoce kvalitní hydraulické komponenty Terra Felis 3 garantují bezpečnost používání. Tak se zabezpečí snížení provozních nákladů, protože moduly se opotřebovávají jen v nízké míře. Oddělení pracovní hydrauliky při jízdě na silnicích kromě toho sníží spotřebu paliva.

Dostatečná rezerva výkonu pro nejlepší výsledky čištění:

- > **354 PS / 260 kW motor značky Mercedes s Twin-Turbo – pro maximální výkon**
- > **Emisní stupeň Tier 4 final s technologií SCR (AdBlue) – pro naše životní prostředí**
- > **Schopnost startu za studena do -30°C – pro použití i za extrémních podmínek**
- > **Nakládání v optimálním rozsahu motoru při jen 1 150 ot/min – pro efektivní přenos síly**
- > **Automotivní řízení – pro snížení otáček při jízdě na silnici**
- > **Hydrostatický jízdní pohon značky LINDE s ROEGELBERG 3-stupňovou rozvodovkou – pro optimální posuv kdykoliv**
- > **Volitelná rychlost 40 km/h při jízdě po silnici při 1 400 ot/min – pro rychlou práci**
- > **HOLMER EcoPower – pro optimální výkon při minimální spotřebě paliva**
- > **Výkonná pracovní hydraulika Load-Sensing s až 162 l/min – pro simultánní funkce válců**
- > **4 uzavřené hydraulické okruhy s vysokou rezervou výkonu – pro rychlé nakládání**
- > **Optimalizovaná přístupnost k jednotlivým komponentům – pro maximální usnadnění servisu**
- > **Hydraulicky poháněný a automaticky reverzní větrák – pro čištění chladicího zařízení**
- > **Hydraulická nádrž, které je integrována v prostoru motoru, je udržovaná dlouhou teplou pomocí tepla z motoru – pro optimální viskozitu oleje i při velmi chladných okolních podmínkách**

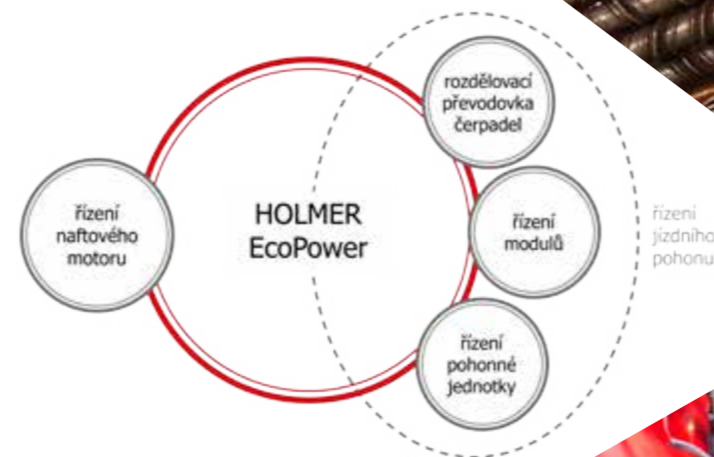

Ukázat sílu

Osvětlení

Koncept osvětlení Terra Felis udělá z noci den. I během nočního provozu je zaručen optimální výhled. Pracovní prostor stroje je osvětlený 24 LED světly až na 100 %. Tím je zajištěna maximální bezpečnost při nabírání a překládání cukrové řepy – hlavně v noci

Více světla, vyšší bezpečnost:

- > Dokonalé osvětlení pracovních ploch – pro vaši bezpečnost
- > Celkem 24 LED světlometů – pro nejlepší osvětlení na poli
- > Sériově dodávané 14 x 2500 lm a 10 x 1800 lm výkonné světlomety – pro pohodlnou jízdu v noci
- > Měkké světlo – pro ochranu očí
- > LED potkávací a dálkové světlomety – pro pohodlnou jízdu na silnicích
- > Follow me home funkce pracovních světlometů – pro bezpečné vystupování

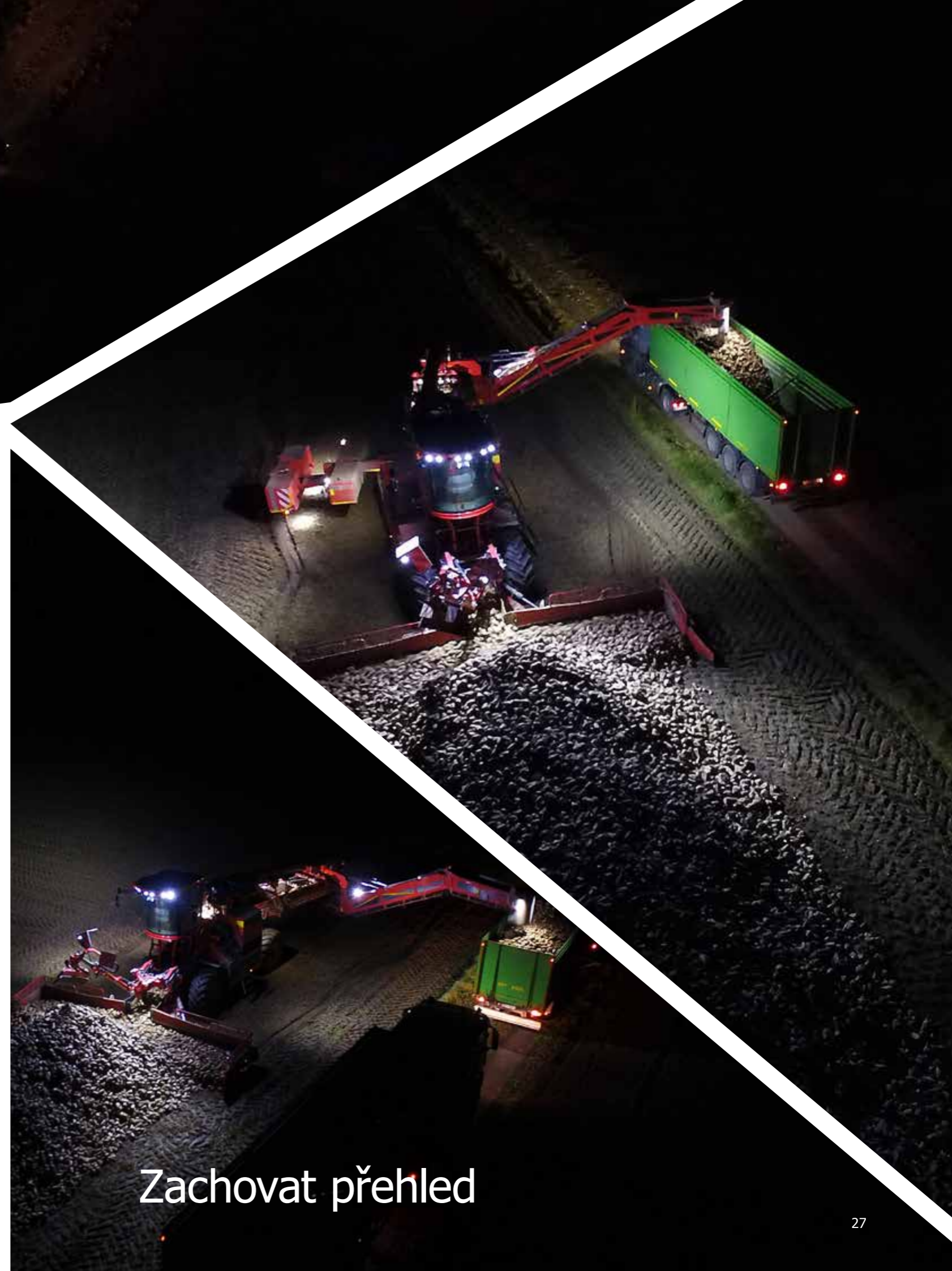

Zachovat přehled



**„Pracovat s Terra Felis mě baví.
Zdvíhatelná kabina a DynaFill jsou
přitom obrovskou pomocí.“**

**Johannes Burgmeier
(LMG Laaberrübe GbR)**

S výkonem překládání až 400 000 tun za jednu kampaň je Terra Felis absolutním efektivním strojem.
S ním budete nejlépe vybaveni pro nakládání cukrové řepy v budoucnu.

Mít profil



Kabina

Největší kabina na trhu s oblým předním sklem na úrovni podlahy spojuje optimální bezpečnost a pracovní komfort. Ize kabinu hydraulicky nadzvednout na 5,10 m. Kabina se přitom posouvá přes nejvyšší bod zdvihacího zařízení dozadu a zaručuje tak nekonečný výhled na nabírací mechanismus, pás a přepravní vozidlo. Pracoviště s izolačním sklem tak nabízí nejlepší výhled kolem sebe během celé doby – pro pohodlnou práci.

Protože řidič je náš nejdůležitější článek:

- > Kabinu lze hydraulicky zvednout na 5,10 m a spustit zpět o 1,24 m – pro perfektní výhled na nabírací mechanismus a odvážecí vozidlo
- > Nezávislé vytápění, jakož i sériové klimatizace – pro optimální pracovní klima
- > Ovládací prvky orientované na řidiče – pro ergonomickou práci bez námahy
- > Elektricky nastavitelná, vyhřívatelá vnější zpětná zrcadla – pro dokonalý pozorovací úhel
- > Optimální zvuková izolace 68 db – pro pohodlnou práci
- > Rádio s hands free zařízením – pro nejlepší spojení
- > Prostorná chladicí přihrádka – pro nejlepší zaopatření
- > Četné odkládací prostory – zařízená kancelář

OTOČNÉ SEDADLO GRAMMER

Při trvalém používání zabezpečuje otočné sedadlo značky GRAMMER speciálně vyhotovené pro společnost HOLMER dodatečný komfort během jízdy. Automaticky se přizpůsobí hmotnosti řidiče, tlumí a zabezpečuje příjemné klima větráním sedadla. Snímač polohy a snímač zrychlení snímají přitom 250 krát za sekundu polohu, jakož i zrychlení ve směru Z. Charakteristiku pružení lze zvolit individuálně kdekoliv. Ve spojení s pneumatickou bederní opěrkou a aktivním snižováním nárazů zůstává řidič v pohodlné poloze a vysoce koncentrovaný na svoji práci. Panoramatická kabina HOLMER nabízí v tomto spojení komfort pro ty nejvyšší nároky.

Naše zkušenosti pro vaše zdraví:

- > **Speciálně vyhotovené pro společnost HOLMER – protože jste středobodem našich vývojů**
- > **Aktivní odvětrávání sedadla – pro příjemné sezení bez pocení**
- > **Elektricko-pneumatické, aktivně regulované vzduchové pružení s vertikální redukcí vibrací – pro aktivní snižování nárazů**
- > **Maximální zrychlení snižené až o 75 % – pro vaše zdraví**
- > **Pneumaticky samostatně nastavitelné otočné sedadlo – tím se budete vždy dívat ve směru práce**

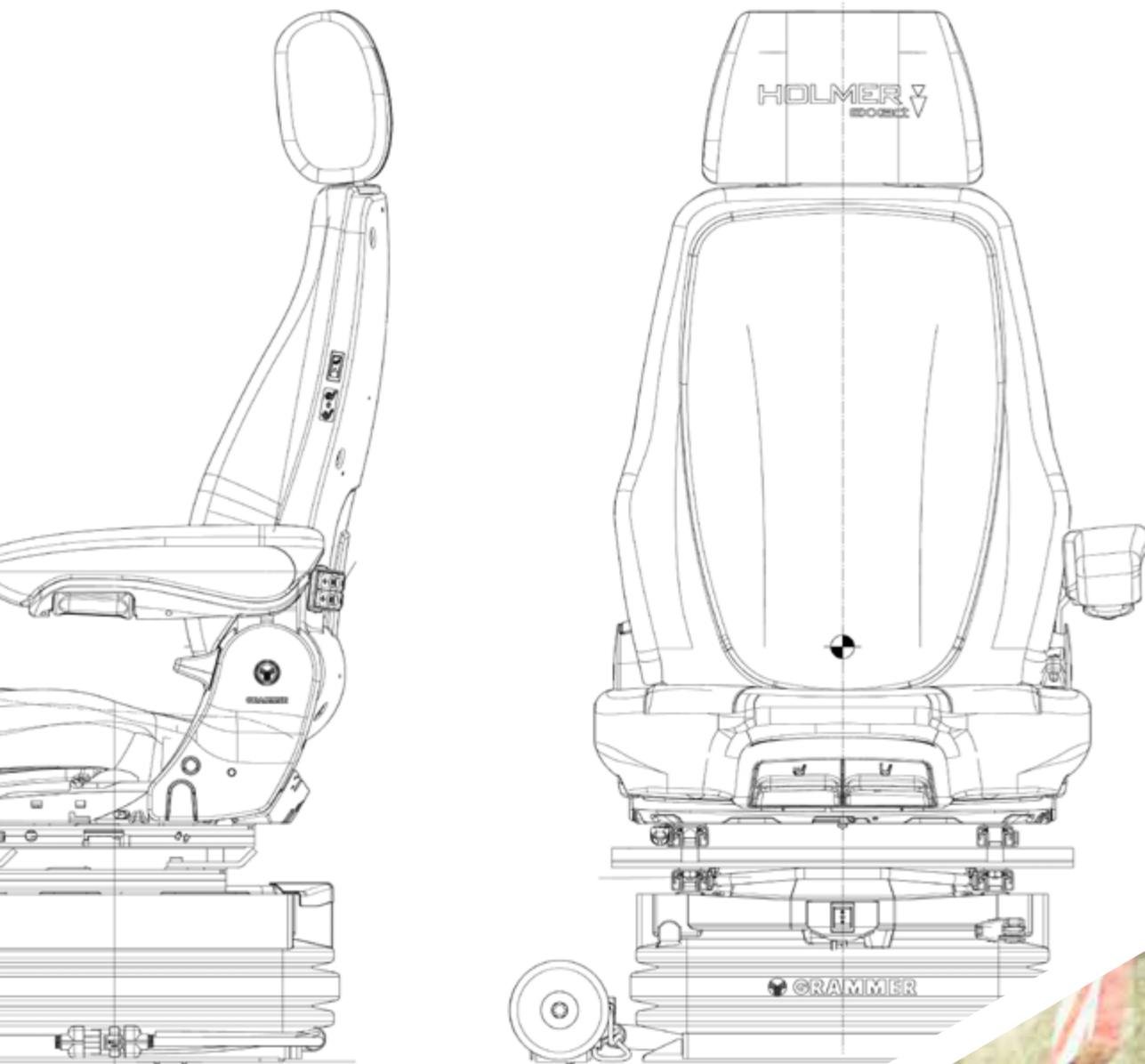

Pro páteř

HOLMER SmartDrive

HOLMER SmartDrive je intuitivní koncept ovládání pro Terra Felis. Kombinace z dotykového terminálu a joysticku zajistí, aby byla požadovaná funkce rychle a jednoduše dostupná. Volně programovatelná tlačítka a rychlé přístupy zabezpečí uvolněnou práci – protože řidič je naším nejdůležitějším článkem v celém procesu.

S HOLMER SmartDrive se stane kabina výrobku Terra Felis otočným a základním bodem celého řetězce postupu odvozu: Řidič vidí všechny údaje a procesy a upraví nastavení flexibilně a pohodlně na základě místních podmínek přímo na místě.

Řidič středobodem:

- > **Intuitivní obsluha – pro jednoduchou a bezpečnou práci**
- > **HOLMER EasyTouch 12,1-palcový dotykový terminál – všechna informace na jeden pohled**
- > **2 Proporcionální komfortní joysticky – pro ergonomickou práci**
- > **Videem kontrované vedení do hloubky a dodatečné čištění; širokúhlá kamera na překládacím zařízení a couvací kamera se standardními 4 kamerami – pro bezpečné monitorování stroje**
- > **Nejrychlejší automatika sklápění a vyklápění – pro minimální doby pro přestavení a flexibilní nakládání vpravo i vlevo**
- > **Programovatelná tlačítka – pro rychlé změny nastavení během nakládání**
- > **Možnost uložení 3 individuálních nastavení – pro maximální usnadnění práce pro řidiče**
- > **Orientace všech ovládacích jednotek na řidiče – protože řidiče a stroj jsou jednou jednotkou**
- > **Diagnostika vozidla včetně paměti chyb, možnost načtení pomocí USB klíče – pro rychlou pomoc**



Mít vše pod kontrolou

Asistenční systémy pro řidiče

Řidič je nejdůležitějším článkem v celém procesu. Neustále pracujeme na technických řešeních pro nejlepší možnou podporu a usnadnění práce řidiče – aby se mohl zcela soustředit na svůj skutečný úkol: nakládání perfektně očistěné cukrové řepy.

Asistenční systémy pro řidiče umožňují i dokumentování naloženého množství cukrové řepy, čímž zabezpečují efektivní logistický řetězec.

Pracovní náplň budoucnosti už dnes:

> HOLMER DynaFill (volit.)

S HOLMER DynaFill je zabezpečené, že se nákladní vozidla naloží vždy optimálně a podle zákonných předpisů – velké usnadnění pro řidiče a zodpovědné osoby. Pomocí laseru překládacího ramena, který snímá ložnou plochu nákladního automobilu, se posílají do softwaru stroje informace o stavu naplnění. Terra Felis otočí překládací rameno plně automaticky do správné polohy a zastaví nakládání, pokud je vozidlo rovnoměrně naložené. Inteligentní a spolehlivé řešení pro nakládání cukrové řepy.

> Rychlý výběr intenzity čištění

Pro jednodušší a rychlejší úpravu intenzity čištění existují u Terra Felis 3 tři přednastavená výběrová tlačítka. K dispozici jsou režimy pro nízký podíl nečistot, běžné nečistoty a silně znečištěnou cukrovou řepu. Řidič může kromě toho individuálně nastavit otáčky jednotlivých čistících agregátů a ukládat hodnoty. Reakční časy na rychle se měnící podmínky během nakládání se zkrátí.

> TopView (volit.)

Z obrázků 6 kamer vytváří HOLMER TopView 270° výhled kolem Terra Felis. Tím má řidič maximální přehled o okolí stroje. Při manévrování a couvání jsou tím zcela vyloučeny slepé úhly v zadní části – pro maximální bezpečnost.

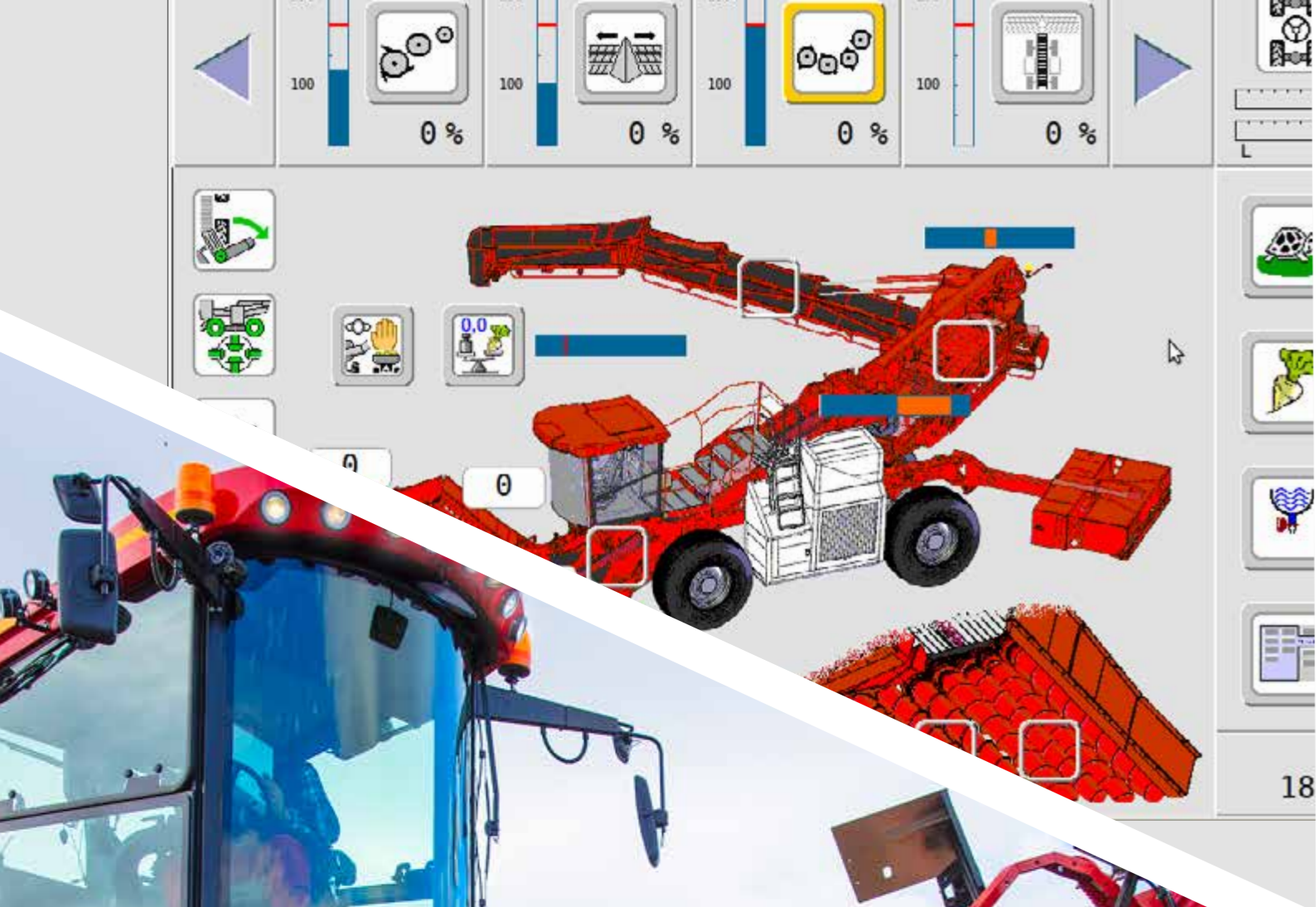

Zachovat přehled



Možnosti pro velké krechty

Ne všude lze krechty založit tak, aby byla okamžitě vhodná pro překládání s Terra Felis. Pro takové velké krechty nabízí společnost HOLMER dvě ideální řešení – pro perfektně očištěnou řepu v každé situaci.



Rozdělení krechtů

Upnout, očistit a naložit libovolně široká vozidla až do cca 10 m výšky: Rozdělení patentované společností HOLMER nabízí maximální flexibilitu a využití jen jedné pracovní síly zajistí efektivní využití personálu. Předřazené, vodorovně umístěné šnekové zařízení dopravuje řepu až po nabírací mechanismus jednotky Terra Felis a takto spolehlivě naloží velké krechty.

Rozdělení krechtů:

- > Různé možnosti vybavení pro pole, louky, štěrk nebo asfalt – pro optimální vybavení
- > Válec s prsty a předávací válec, 2 dlouhé sběrné válce, 1 kombinovaný sběrný válec s funkcí předávání, 8 krátkých štípacích válců, standardní vrstva z tvrdého kovu – pro výkonné nakládání cukrové řepy a nízké opotřebování
- > Hydraulické čisticí a podávací šnekové zařízení – pro plynulý tok cukrové řepy
- > Možnost složení na 4,50 m – pro maximální říditelnost
- > Možnost odložení na přívěs – pro jízdu na silnicích v Německu

Nabírací mechanismus zásobníku

Terra Felis 3 se může volitelně vybavit zásobníkem. Zásobník je plněný bagrem nebo kolesovým nakladačem. To umožňuje ukládání cukrové řepy do větších krechtů nebo dokonce na zpevněné plochy.

Dokonalé čištění, minimální požadavky na prostor:

- > 15 m³ zásobník s hydraulicky sklápěcími bočními stěnami – pro maximální flexibilitu
- > 9 čisticích a dopravních válců, 2 x 2 dopravní válce a šnekový čistič pod zásobníkem – pro nejlepší čištění
- > Plynulé nastavení rychlosti na drapákovém dně – pro optimální doby nakládání

Velký pohyb

Být po ruce

Servis HOLMER

Přístupný, spolehlivý, kompetentní, rychlý – přesvědčivý výkon Terra Felis najde své logické pokračování v servisu podle potřeby. Od individuální servisní kontroly až po 24 hodinovou telefonickou linku: Vždy jsme zde pro vás.

- > 28 servisních partnerů v německy hovořící oblasti a závodní servisní montéři společnosti HOLMER – pro vás nejrychlejší servis přímo na místě
- > 24hodinová telefonická linka – vždy je zde pro vás
- > Nové logistické centrum na rozloze 7 000 m² – pro perfektní zásobování náhradními díly
- > 24hodinové odeslání náhradních dílů během doby použití – abyste mohli pracovat bezpečně
- > Celý sortiment náhradních dílů pohodlně na objednávku v internetovém obchodě – kdykoliv k dispozici pro vás
- > Rozsáhlý program školení – abyste byli co nejlépe připraveni
- > Kontrola po sklizni – individuální servisní nabídky pro maximální provozní bezpečnost



Použité stroje

Díky vynikající kvalitě zpracování „Made in Germany“ a použití vysoce kvalitních komponentů si Terra Felis zachová svoji hodnotu mnoho let. I poptávka po použitých strojích je adekvátně velká.

Vysoká stabilita hodnoty a nízké provozní náklady zajišťují úspěch dodavatelů a komunit.

Hledáte i vy HOLMER Hero?
V tom případě se spojte s námi!

Stabilita

Technické údaje

Motor	Mercedes Benz OM 936 LA Tier 4 final včetně AdBlue a SCR-Kat
válec	R-6, Twin-Turbo
zdvihový objem	7,7 l
jmenovitý otáčky	1700 ot/min
jmenovitý výkon při 1700 ot/min	260 kW/354 PS
max. točivý moment při otáčky motoru 1200 ot/min	1400 Nm
	automatické, hydraulické reverzování větráku
objem palivové nádrže	cca 1400 l
objem nádrže AdBlue	cca 95 l

Pohon pojezdu	
hydrostatický pohon pojezdu	LINDE ROEGELBERG 3stupňová rozdělovací převodovka, odděleně zapojitelný plouživý chod
rychlosti	plouživý chod 0 až 1,5 m/min, plynule včetně regulace nakladacího posuvu závislého točivém momentu 1. stupeň: 0 až 16 km/h, plynule 2. stupeň: 0 až 40 km/h, plynule automotivní režim řízení včetně tempomatu a automatické regulace otáček
náhon na všechna kola	permanentně v provozu překládky manuální zapojitelné pro silniční převodový stupeň

Nápravy	planetové řídicí nápravy poháněné kloubovými hřídeli
uzávěrky diferenciálu	přední a zadní náprava pneumaticky oddělitelně přepínatelná s automatickou funkcí
podpěra pro nápravu	automatické vypnutí při jízdě na silnici hydraulicky předpínané opěrné válce na zadní nápravě zadní náprava s výkyvným odpružením

Podvozek	
druhy řízení	řízení přední nápravy, řízení zadní nápravy, řízení všech kol předvolitelné kombinace řízení včetně automatické střední polohy zadní nápravy odpružený pohodlný podvozek (3. a 4. náprava) pro jízdy na silnici, pro jízdy na poli

Pneumatiky	
	MICHELIN MegaXBIB 710/75 R 34

Brzdy	
provozní brzda	hydraulická bubnová brzda na obou nápravách
parkovací brzda	pružinová parkovací brzda

Hydraulický systém	
obsah nádrže na hydraulický olej	180 l rozvodová převodovka čerpadla včetně tlakového cirkulačního mazání
Load-Sensing hnací hydraulika max. dopravované množství	162 l/min BOSCH-REXROTH pro funkce válců včetně simultánního řízení
nabírací mechanismus a dodatečné čištění	4 x uzavřené hydraulické okruhy 4 x axiální pístová čerpadla (BOSCH-REXROTH)

Systém řízení motoru HOLMER EcoPower	
	překládka při nízkých otáčkách motoru 1150 ot/min díky optimálnímu převodu převodovky lamelové spojky řaditelné pod zatížením k odpojení čerpadlových větví při jízdě na silnici
Napájení	24 V dynamo 150 A centrální, modulární sestava palubní elektroniky s modulem základní desky s potišťnými spoji chráněná proto vodě a odolná proti vibracím, včetně násuvných systémů se sekundovým zablokováním 1 x centrální počítač a vyměnitelné moduly rozšíření 2 x 12 V zásuvky (kabina) 1 x 24 V zásuva (prostor motoru) 2 x 12 a 24 V pevný přípoj (pro rádiové přístroje atd.)

Panoramatická kabina	
	3,5 m ³ prostor zvuková izolace 360° výhled, zasklení kolem dokola a vyklápěcí boční okna dá se hydraulicky zvednut na 5,10 m a zpět spustit o 1,24 m automatická klimatizace a nezávislé topení 4 x stěrače na předních, bočních a zadních sklech včetně intervalové a mycí funkce Stereo CD rádio s Bluetooth a free hands zařízením otočné sedadlo GRAMMER a pneumatická aretace stisknutím tlačítka rolety proti slunečnímu záření prostorová chladicí příhrádka a odkládací příhrádky pro požadače
inovativní ovládací koncept HOLMER SmartDrive	12,1-palcová dotyková obrazovka terminálu HOLMER EasyTouch 2 x ergonomické joysticky s integrovanými mini joysticky pro stále používané funkce nastavení všech agregátů pomocí programovatelných tlačítek, možnost obsluhy a uložení funkce rychlé volby intenzit čištění pomocí volně obsazených programovatelných tlačítek funkce paměti chyb a menu diagnostiky včetně exportování pomocí USB rozhraní

Osvětlení	
světlomety	2 x potkávácí světlo LED (1950 lm) 2 x dálkové světlo LED (1950 lm) 2 x zadní světla techniky plně LED a dynamická směrová světla
pracovní světlomety	14 x LED (2500 lm) kabina, rotační 10 x LED (1.800 lm) čisticí agregáty, překládací zařízení 3 x rotační svítidla energeticky úsporné LED osvětlení prostoru motoru

Kamerový systém	4 kamery série: kamera pro vedení do hloubky, dočištění, překládání a couvání, rozdělení obrazovky: 1, 3 a 4nás., monitor zabudován na otočném sedadle
------------------------	--

Centrální mazání	BEKA-MAX, elektronicky řízené intervalové mazání a manuální ovládání nastavitelné pomocí terminálu
-------------------------	--



Nabírací mechanismus	VarioPick patentovaný firmou HOLMER šířka 9,50 m (vnitřní) 3 na sobě nezávisle nastavitelné druhy válců automatická a manuální reverzní funkce protimrazový prostředek přestavení od 17° do 22°
úhel	4 x upínací válce (Válce s prsty a předávací válce) 6 x válce pro předčištění (Rozvodné válce) 8 x válce hlavního čištění (Štípací, příp. sběrné válce) průměr trubky 140 mm, průměr vinutí 20 mm ze speciálního materiálu odolného proti opotřebování v dopravovaném směru v závislosti na speciálním pancéřování na vinutích sběrných válců, max. 3-vrstvové standardně s až se 4 navařenými vrstvami z tvrdého kovu mezi vinutími integrované uložení na průchozí trubce sběrného válce bez stoupání včetně desky z tvrdého kovu na konci vinutí automatické přizpůsobení otáček na překladač 4 pomalý chod vyměnitelného hrotu a na dva díly rozdělený kryt
válce	teleskopická trubka včetně kyvného vyrovnání a automaticky sklopitelné světlometry proporcionální řízení pomocí minijoysticku automatika pro zbývající cukrovou řepu včetně funkce ofsetu
Střední hrot	
protahovák krechtů	

Pás	šířka 900 mm, rozteč 50 mm odolné, měkké PU unašeče včetně klapky proti kamínkům a nečistotám funkce čištění se zdvojením rychlosti pásu u lepivých zemin kanál pásu s PU deskami pro ochranu proti opotřebování
------------	---

Dodatečné čištění	8 x válce dodatečného čištění se speciálně zušlechťným zdvojeným povlakem kaskády 680 až 780 mm (Pás pro dodatečný čistič) kaskády 640 až 720 mm (Dodatečný čistič na překládacím zařízení) síťový pás (série), 900 mm široký včetně 50 mm rozteče HOLMER Cleaner (volit.), 1.100 mm šířka HOLMER VarioCleaner (volit.), 1100 mm šířka HOLMER CrossRoller flex (volit.), 1100 mm šířka brzda na cukrovou řepu (volit.)
--------------------------	---

Překládací rameno	šířka pásu 800 mm výška překládání nad 6,00 m šířka překládání max. 15,00 m lehká konstrukce s velmi odolnými PE deskami otočné doprava nebo doleva až do úhlu 332°
--------------------------	---

Rameno protizávaží	integrována sklápěcí nádrž na motorovou naftu max. 2.870 kg (plná nádrž motorové nafty) s přesunem těžiště o až 19 %
---------------------------	---

Sklápěcí automatika	Vykývnout a sklopit automatické sklápění nabíracího mechanismu, kabiny, překládacího ramena včetně protizávaží pracovní poloha nebo jízda na silnici stisknutím tlačítka, předvolitelná doprava nebo doleva
----------------------------	--

Dráha čištění Čisticí plocha	min. 24,4 m až max. 31,3 m max. 35,5 m ² strategie vypínací automatiky pro reverzní nabírací mechanismus a dočišťovací zařízení
-------------------------------------	--

Systém vážení (volit.)	Pásová váha značky Pfreundt se 2 vážícími buňkami an překládacím zařízením a řízením menu v termínu, vážící kolečka na rovném ohýbacím dílu
-------------------------------	---

HOLMER DynaFill (volit.)	plně automatický plnicí proces nákladního automobilu patentované laserové snímače překládacího ramena včetně rozpoznání sypného kuželu
---------------------------------	---

Vodní postřikové zařízení (volit.)	až 1200 l 4 trysky v nabíracím mechanismu 6 trysek v dočišťovacím zařízení trvalý a intervalový provoz řízení závislé na tlaku samostatné předvolení dob postřiku a přestávek Zapínání vpravo/vlevo
---	---

Rozměry a hmotnosti	
celková délka	14,8 m
šířka	3,08 m při 710/75 R34
výška	4,00 m
rozvor	4,80 m

Speciální vybavení	kamerový systém TopView IF 800/70 R 32 MICHELIN 182 A8 TL CerexBib (vnější šířka 3,27 m) Stereo CD rádio s Bluetooth free hands zařízením a DAB+ nabírací mechanismus zásobníku rozdělení krechtů; šířka uchycení 3,70 m
---------------------------	--

Jsou vyhrazeny změny, které slouží technickému pokroku; převzato institucí TÜV a profesním družstvem; odpovídá předpisům CE



10/2017

HOLMER Maschinenbau GmbH
Regensburger Straße 20
84069 Schierling/Eggmühl

TEL.: +49 (0) 94 51/93 03-0
FAX: +49 (0) 94 51/93 03-31 32 00

info@holmer-maschinenbau.com
www.holmer-maschinenbau.com

HOLMER 
exxact