



Terra Dos T4

HOLMER 
exxact



HOLMER pancar sökümünde daha üst bir seçenek yok ve biz bunu 25 senedir söktüğümüz pancar ile kanıtıyoruz.

**Sebastian Binder
(ZRG Weserbergland)**

1969 yılında Alfons Holmer babasının köyündeki hangarı devraldı. 1974 yılında, ilk kendinden motorlu 6 sıralı pancar söküm makinasını geliştirdi ve bu tarım sektöründe dönüm noktası oldu. Holmer yaklaşık 50 yıldır tarım piyasasının ortağı oldu. Şeker pancarı söküm makinası Terra Dos T4, 2013 yılında Agritechnica tarım fuarında tanıtıldı. 2013 yılından bu yana Eggmühl'de sürekli geliştirilmeye devam ediyor. Örneğin; otomatik olarak çalışan EasyLift sayesinde söküm bıçakları tarlanın zeminine göre kendini ayarlar ve pancarlarını en doğru şekilde sökülmesini sağlar, bu sebepten dolayı Terra Dos T4 makinamız iki kez yılın makinası seçilmiştir.





Pancar Sökümü Bizim İçin Kolay

Terra Dos T4, pancar hasadı teknolojisinde çağ açan ve 2013'ten beri her sene yeni standartlar belirliyor: İster 2015 dünya rekoru olsun, ister DLG gümüş madalyası olsun. Ayrıca SmartTurn olan uydu sistemiyle herşey daha kolay.

2014 ve 2016'da yıllık makinesi olan çiftçileri, toplulukları ve müteahhitleri ve şeker endüstrisini ikna ediyor. Dünya çapında 45'ten fazla ülkede de HOLMER çok büyük ilgiye neden oluyor. HOLMER 1974'ten bu yana, kendinden motorlu, ilk 6 sıralı pancar hasat makinesi geliştirdi, temel fikri ve yapısı aynı kalmıştır, ama TerraDos T4 teknik donanım ve özellik olarak çok büyük bir ilerleme kaydetmiştir.

Terra Dos T4, Almanya'da üretilen bir kalitedir. HOLMER araçlarını Bavyera eyaletinin Eggmühl şehrinde geliştirir ve kurar. Yaklaşık 50 yıllık bir makine mühendisliği ve tarım ortağı tecrübesine sahiptir. Müşteri hizmetleri, yedek parça sevkiyatları, satış HOLMER'de her şeyi bir kaynaktan alırsınız ve bu güçlü, yenilikçi bir ailen olmanın bir avantajıdır.

Tutku ve takdirle, gelişmiş çözümler üzerinde çalışıyoruz ve böylece Terra Dos T4 olan makinamız müşterilerimizin daha çok ilgisini çekmeye devam ediyor. Makinalarımız dünya çapında teknolojik olarak öncülük etmektedir ve bu başarı sizin ilginizden ve alakanızdan ileriye gelmektedir.

Bir Bakışta Terra Dos T4:

- > 7 rulolu HR söküm tabla birimi – en iyi söküm kalitesi için
- > Otomatik tek sıralı derinlik kılavuzu HOLMER EasyLift – sayesinde parça aşımı azalır ve düşük yakıtla yüksek performans sağlar.
- > Minimal baş kesimi HOLMER DynaCut – sayesinde pancarlarınız zarar görmez.
- > Düşünülmiş olan optimum sürüş konsepti sizi söküm esnasında stabilize söküm yapmanızı sağlar.
- > Sistematik yapılmış olan makinanın hafifliği tarlanıza zarar vermez.
- > Sezgisel çalışma konsepti olan HOLMER SmartDrive – verimli ve ergonomik kullanım sağlar.
- > Benzersiz çekiş sürüş konsepti HOLMER EcoPower – daha az yakıt tüketimi için geliştirilmiştir.
- > 2 veya 3 akisli modeller sizin için en iyi çalışma şeklini sağlar.

Standartları Biz Belirleriz.





„TerraDos T4 bizim şimdiye kadar ürettiğimiz en iyi pancar söküm makinasıdır. Özellikle sürüş konseptinden gurur duyuyorum.“

Dr.-Ing. Michael Gallmeier
(AR_GE)

Profesyonellerden Profesyoneller İçin

HOLMER, 40 yılı aşkın süredir başarılı şeker pancarı hasat makineleri üretmektedir. Deneyimimiz başarınızdır.

Mükemmel şekilde tasarlanmış akıllı ağı Terra Dos T4'ün gelişimine bütüncül bir yaklaşımdır. T4 için geliştiricilerimiz tüm uzmanlıklarını bu alana aktardı. Akıllı tasarımlar ve modern kullanım, yüksek mukavemetli çelikler, optimum malzeme kullanımı ile en yüksek sağlamlığı garanti eder.

İşte bu yüzden Terra Dos T4 sadece bir makine değildir. Sürdürülebilir ve modern bir kavramdır. Şeker pancarı hasadı esnasında zamandan tasarruf etmenizi ve işleme için gereken zamanı azaltmanızı sağlar.

Terra Dos T4, Eggmühl'de (Bavaria, Almanya) geliştirildi:

- > Başarı için sürdürülebilir genel yapı
- > Tutarlı hafif yapı – zemin koruması, araç ağırlığı ile başlar.
- > Yüksek mukavemetli çelikler S700 – en zorlu koşullardaki stabilite için
- > Mükemmel hidrolik tasarım – kullanımda azami performans için



Sürdürülebilirlik.

Modüler Sistem

Kolay kullanım ve özdeş tasarım size en iyi hizmeti garanti eder. Terra Dos T4, modüler bir ilke üzerine kurulmuştur: Üniform işletim konsepti, uygulama yenilikleri, tüm yaygın parçalar ile doğrudan yedek parça tedarikini optimize eder. HOLMER Terra Dos T4, ister 2, ister 3 akslı olsun, en iyi pancar hasat makinasıdır.

Aynı Yapımların Kullanımı Hayatı Kolaylaştırır:

- > 626 hp / 460 kW ile Mercedes motor – ekonomik çalışma için
- > Geniş asansör, boğaz ve boşaltma bantları – en yüksek verim için tasarlanmıştır
- > Eşit enine ve uzunlamasına kazıyıcı zeminler – mümkün olan en hızlı boşaltma için
- > Sezgisel çalışma konsepti HOLMER SmartDrive – ideal sürüş konforu için
- > Otomatik kontrollü doğrudan tahrikli akslar – eğimli ve zorlu arazilerde bir adımda istikrarlı çekiş için

Terra Dos T4-30

- > 2 akstan tahrik – kolay ilerlemek için
- > 30 m³ pancar deposu hacmi
- > Opsiyonel: MICHELIN IF 900/60 R 38 CerexBib ile ön tekerlekler ve MITAS SFT 1250/50 R 32 ile arka tekerlekler – sınıfındaki en büyük lastik izi için

Terra Dos T4-40

- > 3 akstan tahrik
- > 45 m³ pancar deposu hacmi
- > Süspansiyonlu üçüncü dingil – her engebe derecesi için
- > İlave boyuna kazıyıcı zemin – arka pancar deposu alanını boşaltmak için
- > Bölmeli ve ayrılabilir depo içi pancar yerleştiren helezon – dengeli bir dolum için
- > Merkezi olarak düzenlenmiş boşaltma bantı – yaklaşık 50 saniyede hasarsız bir boşaltma işlemi için



Dünya Rekoru

Eduard Richer (geliştirici) ve etrafındaki ekibi 2015 sonbaharında, HOLMER 12 sıralı söküm birimi HR 12'yi piyasaya sundu ve derhal zorlu bir teste tabi tuttu. HR 12 dünya üzerinde pancar hasadı rekorunu kırdı! 28 Eylül 2015'te saat 12:01'de, HR 12 ile bir HOLMER Terra Dos T4-30, bu dünya rekoru girişimi başlattı. Liepen (Mecklenburg-Vorpommern) Baltic Agrar'da 24 saat içinde 85.6 ha şeker pancarını hasat etti.



Yaprak Kırıcı

Tamamen yeni, HOLMER EasyLift'in otomatik derinlik kontrolünün yaprak kırıcısı üzerindeki uzantısı ile Terra Dos T4'ün yaprak kırıcısı kullanma ve ayar alanına bağlı olarak yaprak sapının, yaklaşık olarak 5-7 cm'si kalana kadar kesilir.

Bu işlemi söküm tablasının yüksekliği değiştirildiğinde de yaprak kırıcının yüksekliğini otomatik olarak ayarlar bu işlemi elektronik ve hidrolik sistemin koordinesi ile yaparak operatörün üzerinden büyük bir yük alır.

Çeşitli yaprak kütlesi ve çeşitli uygulama koşulları için HOLMER Integral Schlegler HS I ve HOLMER Kombi-Schlegler HS KO çözümleri mevcuttur:

- > 600 mm çaplı dövme gövdesi ve dövme T-bıçakları – minimum aşınma ile optimum yaprak parçalaması sağlar
- > Düşük devirle söküm yapma ayarıyla – düşük yakıt tüketimi sağlar
- > Tamamen vidalı ve sac çelik konstrüksiyon sayesinde sizinde kolay bir bakım yapmanızı sağlar
- > Yaprak tarayıcı kabinden hidrolik olarak katlanabilir özeliğine sahiptir
- > Otomatik hızlı kaldırma – güvenliğiniz için
- > Arazide ve yolda titreşim azaltma özeliğine sahip süspansiyon tüpleri

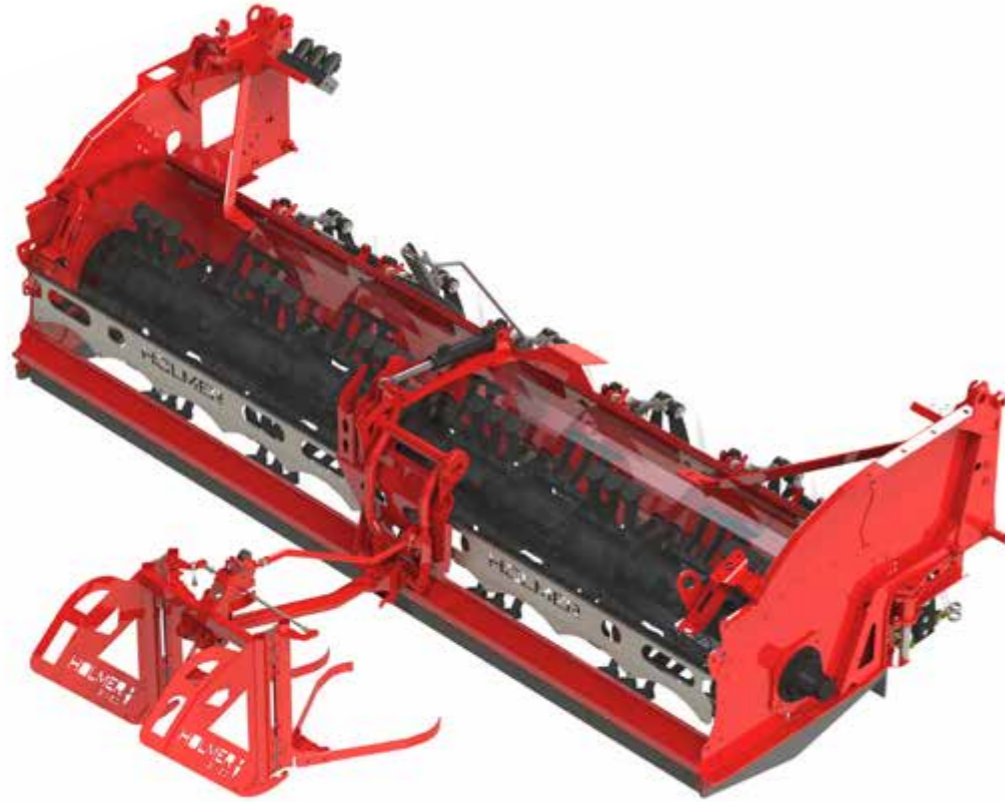

HS I

HOLMER yaprak parçalayıcı bıçaklar sayesinde kıyılmış yaprakları sıranın üstüne değil kenarına atılmasını sağlar:

- > Daha geniş bir bakış açınız olur böylece otopilotsuz söküm yapmak mümkündür.
- > Yaprakların besini yerde kalır – tarlaya organik gübre olması için
- > Toprak örtüsünün eşitliğini bozmaz ve koruma sağlar
- > En hafif tabla çeşidi – toprak zeminini korumak için

Opsiyon: HS KO

HOLMER HS KO yaprak kırıcı, pancar yapraklarını temizler ve parçalanmış yaprakları sökülmiş olan tarlada eşit oranda dağılımını yapar.

- > Ayarlanabilir söküm çeşitleri oturduğunuz koltuktan rahatça yapılabilir, bu da sizin daha konforlu ve esnek pancar söküm yapmanızı sağlar
- > Hidrolik sistem ile emniyetli bir çalışma sağlar ve bu yaprak parçalayıcı sayesinde büyük ve sert olan yaprakları sorunsuz giderirsiniz
- > Yaprakların besin maddeleri toprak yüzeyinde kalır – organik gübre olarakta kullanım sağlamak için
- > HOLMER yaprak bandı sayesinde yaprakları bir araya toplar ve sizin onu kullanmanızı sağlar.



Kesin Sonuç.

Baş Kesimi Yap.

Minimal pancar başkesimi DynaCut

HOLMER minimalist DynaCut sayesinde pancar yaprağı kesme tekniğini mükemmelleştirir, pancarınızın söküm esnasında yapraklarından mükemmel temizler.

Pancar Baş Kesiminiz Çok Önemlidir:

- > Azalan ağırlık ile başkesimin çevik davranışı – güvenle ve minimum düzeyde yüksek hızlatemizlik yapar
- > Bir düğmeye basarak ayarlanabilir baş kesim seviyesi – optimum söküm sonuçları sağlamak için
- > Pancarlarınızın fazla kesim dönemi bitti çünkü sizin pancarınız bizim için önemli
- > Kolay bakım ve düşük servis maliyetleri – sizin karınız için tasarlandı



DynaCut 



Opsiyon: Yaprak Temizleyici

Toplam 50 kauçuk tamponlu, karşı dönen iki temizleyici mil, sürüş yönü boyunca azaltılmış bir hızda çalışır. Standart flaş şaftı ve HOLMER DynaCut başkesim ile kombinasyon halinde pancar yaprakları kalanlar olmadan bir bütün olarak hasat edilir. Karşılaştırılabilir tekniklerden farklı olarak sunulur. HOLMER kombine ettiği sistemde artık çapraz değil, seyahat yönünde çalışır.

Hasat Edilmesi Gerekeni Hasat Edin:

- > 2 karşıt temizlik dalgaları – mükemmel bir temizlik sonucu için
- > Şaft başına 50 kauçuk – nazik bir pancar eksfoliyasyon ve en düşük aşınma için
- > Daha az yakıt tüketimi için en aza indirilmiş çalışma devri
- > Seyahat yönünde düzenleme – kauçuk vurucunun daha uzun bir çalışma yolu için ve böylece daha iyi sonuçlar elde etmek için
- > Daha kolay ayarlanabilirlik – sürücü rahatlığı için
- > HOLMER DynaCut ile kombinasyon mümkündür – mükemmel bıçak çıkarımı için
- > Daha yüksek verim – karınız için



Söküm Çeşitleri

2009'da HR söküm birimi DLG tarafından bir gümüş madalya aldı: o zamanlar söküm bıçaklarının her çifti için tek sıra derinlik kılavuzu devrim niteliğindedi. O zamandan beri HOLMER'in söküm ünitesi sürekli gelişen HOLMER EasyLift ile, tek sıralı derinlik kılavuzu 2015'ten beri otomatik olarak çalışmaktadır. Bunu altı, sekiz, dokuz ya da on iki sıra için uygulamaktadır. HR kaldırma ünitesinin başarısının reçetesi, tek tek ayarlanabilir sıralı tek sıra birimlerden oluşan modüler yapısıdır.

Tek Sıralı Derinlik Rehberini İcat Ettik:

- > Söküm esnasında tablanın içi görünür bir şekilde tasarlanmıştır – yaptığınız sökümü takip edebilirsiniz için
- > Kolların aktif hareketi – en yumuşak pancarların gevşetilmesi ve böylelikle daha az kök kırılması sağlar
- > Vücudun çekilmiş düzenlemesi – düşük taslak gereksinimi için
- > 70 mm kenarlar tüm vücut parçalarının hareketi – esnek yükseklik ayarı için
- > Her bir sıra için entegre hidrolik, bakım gerektirmeyen taş koruması
- > Yüksekliği ayarlanabilir bıçaklar ve baş kesimler – her zemin şartlarında mükemmel söküm sağlar
- > 7 ad söküm ve temizleme ruloları – daha fazla temizleme yüzeyi için
- > Sadece 300-600 dev/min ayarlanabilir çalışma deviri – böylece daha korunaklı bir söküm için
- > 22-30 mm yüksek spiral kıvrımlarla söküm silindirleri – maksimum söküm performansı için
- > Söküm esnasında otomatik tersine çevirme özeliği – biriken taşların çıkarmak için
- > Farklı çeşitlerde seçilebilen rulolar – en küçük pancarınızı bile aradan kaçırmaz
- > 750-800 mm çaplı demir tekerler – tablanızın zemine göre otomatik olarak inişini ve kalkışını sağlar

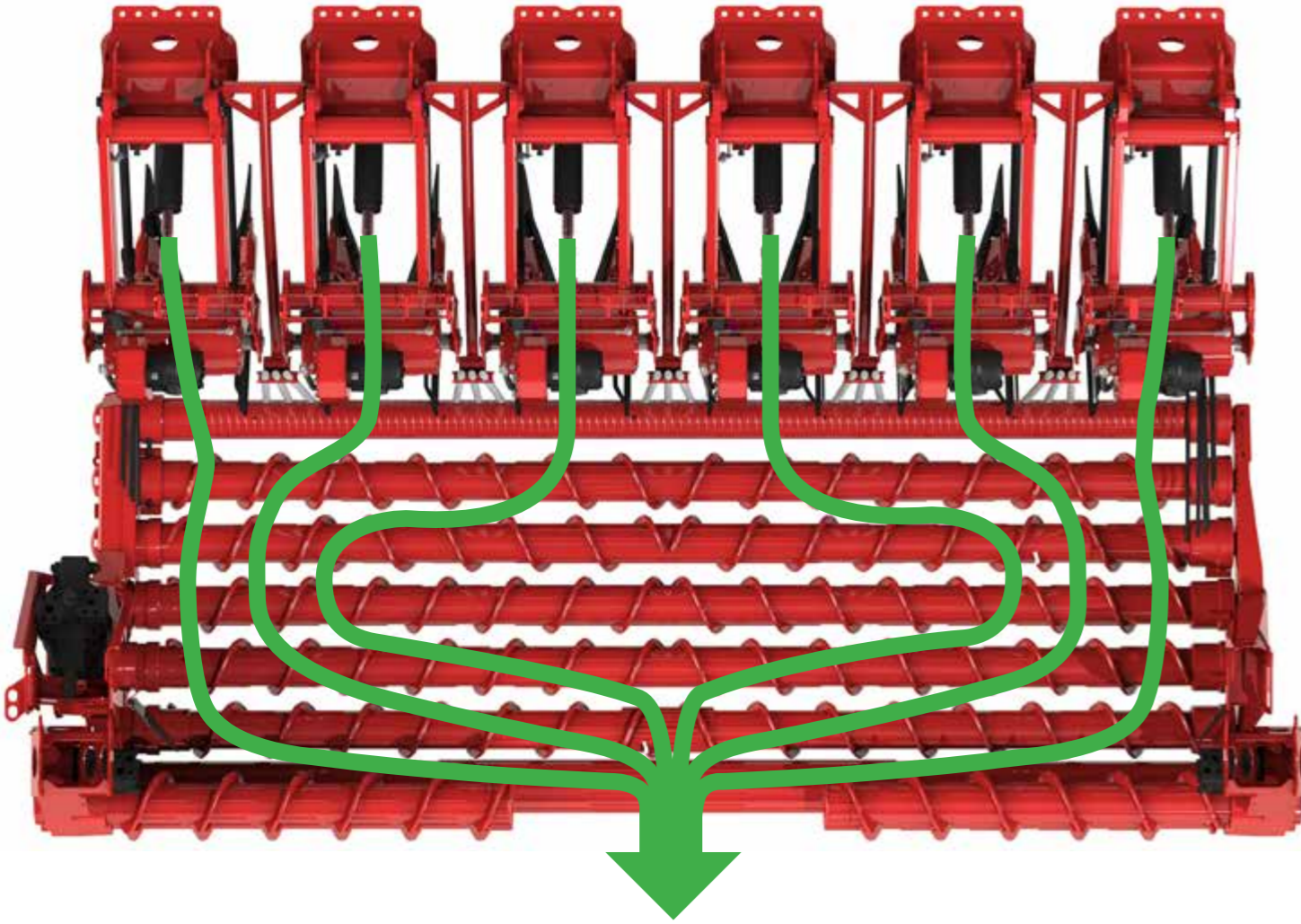

1. Pancar Kılavuz Çubukları
2. Buz Kırıcı Bıçaklar
3. Söküm Bıçak Gövdesi
4. Titreşim Şanzmanı
5. Söküm Bıçak Ara Şase
6. Şase Bağlantı Kepi
7. Hidrolik Silindir

En İyi Sonucu Alın.



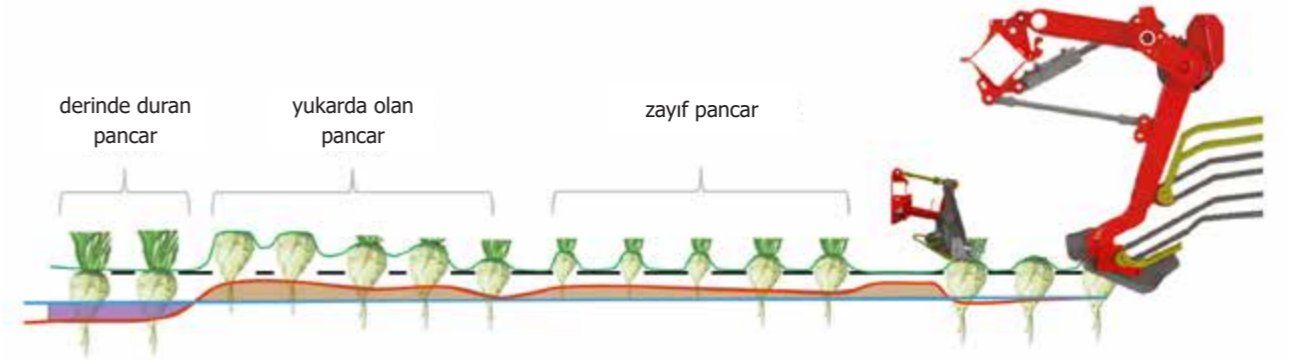

Yeşil Çizgi: Olması gereken başkesim
Siyah Çizgi: Toprak zemin
Mavi Çizgi: EasyLift olmadan çalışma derinliği
Kırmızı Çizgi: EasyLift ile çalışma derinliği

Gereksiz Toprak Alımı Önleme Potansiyeli:
> **Düz sökülme!**
Hasar Görmemesi İçin Potansiyel:
> **Derin Temizleme!**

EasyLift 
Die neue Leichtigkeit des Rodens.

Opsiyonel: EasyLift

HOLMER tarafından geliştirilen EasyLift, sayesinde sökülme bıçakları kendini tek tek pancarın derinliğine göre kendini otomatik olarak ayarlar ve böylece pancarınızın zarar görmemesini sağlar. Makinanın içinde olan terminalden sökülme derinliğini takip edebilirsiniz.

Pancar Sökümü'nün Yeni Hafifliği:

- > Seviye ayarını tam olarak ayarlar – pancarı kırmamak ve fazla kesmemek için
- > Gereksiz derin sökülme yapmaz – hem parça aşımını engeller hemde çok daha az yakıt tüketimi sağlar
- > Demir tekerleklerden otomatik – HR optimum adaptasyon için
- > Sürücünün üstünden çok yük alır ve onun çok daha rahat çalışmasını sağlar.
- > Çeşitliliğe bağlı olarak verimdeki dalgalanmalara rağmen mükemmel sonuçlar elde edildi. Pancar şekilleri, alan kenarı veya oluklarındaki darbeler, şeritler, yüksek pancar stokları ve hava ve yere bağlı toprak koşullarında kaliteli sökülme ile sizin karınız için tasarlandı.

„EasyLift olmadan Őu an pancar skm yapmak istemezdim, nk bu teknik sayesinde ok daha rahat alıŐma yapabiliyor ve yaptığım skme daha iyi konsantrasyon olabiliyorum.“

Rauno Uhlit
(ZRG Weserbergland)



Pancar skm bu gnlerde ok hızlı ve seri yapılması gerektirilen duruma gelmiŐtir hem sklmesi hemde transportu ile bu iŐlemlerin abuk ve seri olmasını sađlayan bi etkense makinamızın hem temiz ve seri skmesi hem abuk boŐaltmasıdır.

- > **Őeker pancarı hasat makinası pancar hasadının ana makinası olmaya devam etmektedir. Geerli olandır ve optimal olarak kullanılır. GeniŐ skm birimleri, alan performansını artırır. Yani hektar başına dŐen maliyetleri azaltır. Aynı zamanda yksek alıŐma geniŐliđinden dolayı sıra başında ki geiŐlerden de byk oranda kurtulundu. Bu nedenle daha fazla toprak koruma sađlandı.**
- > **Toprak tasarruflu ve gl taŐıma teknolojisi, alan kenarında kiralama iŐleminin ayrı bir proste kaldırılmasını ve depolanmasını sađlar.**

Bu nedenle, daha kısa hasat zamanı aısından en uygun Őekilde kullanılabilir.

Opsiyon: Geniş Söküm Tablaları

8, 9 veya 12 sıra olsun: Geniş HR söküm üniteleri, uygulamada yıllardır kendini kanıtlamıştır. HR 12 kaldırma birimi ile pancar hasadında dünya rekoru kanıtıyor. İlave sıra artışı nedeniyle Terra Dos T4'ün alan performansı önemlidir. Bu, verimli olmayan zamanı azaltmaya ve sıra başı geçişlerinde fazla zamandan kurtarmaya yardımcı olur.

Çünkü daha fazla sıra daha fazlasını elde eder:

- > İlk kez güvenli sürüş mümkündür – toprak hasarını önlemek için
- > Modüler tasarım – kolay bakım için
- > Büyük söküm performansının temeli – yakıt tasarrufu ile olur
- > Eşit oranda yük – aktif zemin koruması için
- > Yüksek söküm hızları – daha fazla alan performansı için
- > Hasat sırasında 4.00 m yüksek aktarma araçlarına kadar hızlı yüklenme – tutarlı bir lojistik konsepti
- > Hava süspansiyonlu uygun HOLMER arabası – karayolu taşımacılığı için
- > Ön aksda daha geniş lastikler mümkün – en iyi ağırlık desteği için
- > Entegre helizon HSI hidrolik olarak 180 ° katlanabilir – kolay nakliye pozisyonu için



Daha Fazlasına
Sahip Ol.

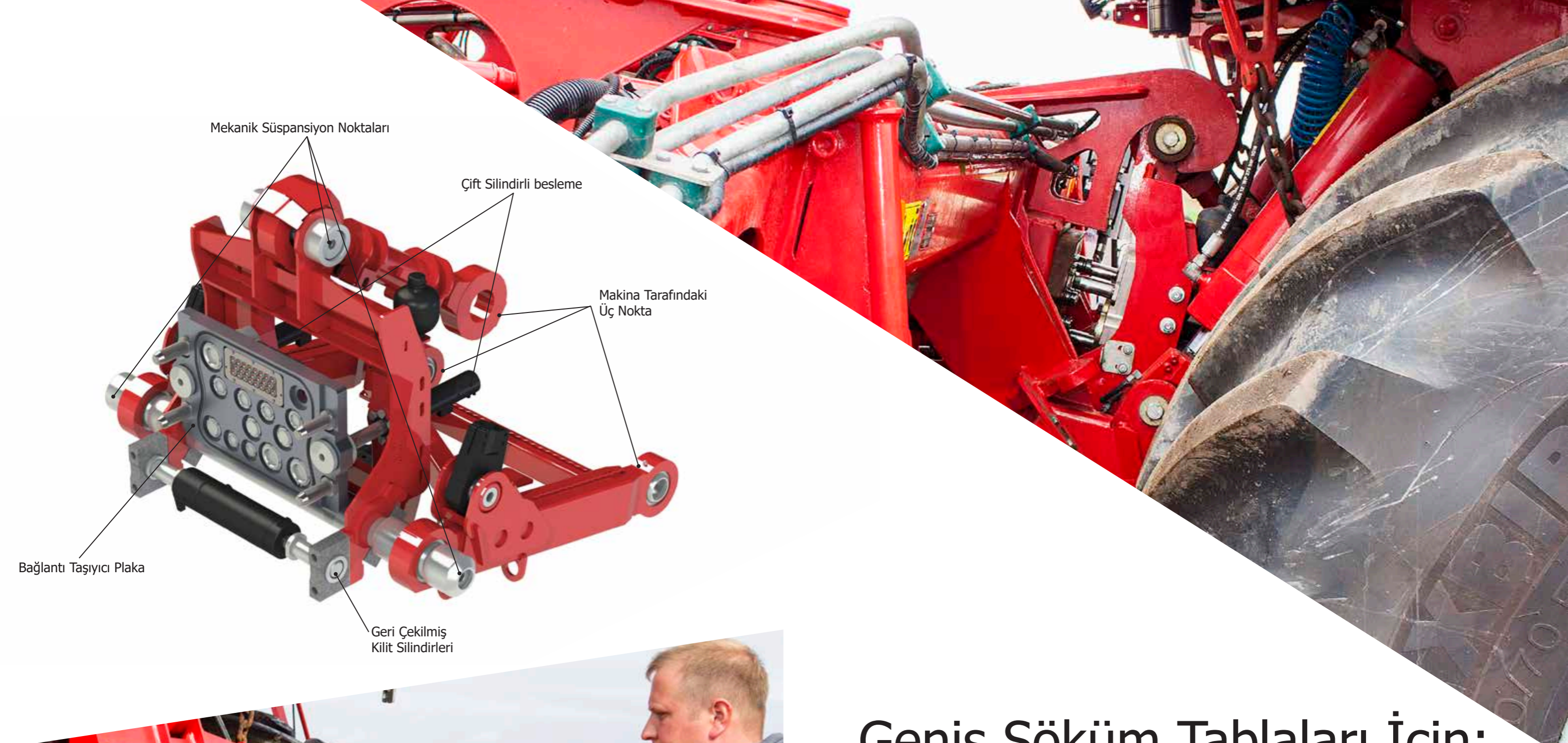

Mekanik Süspansiyon Noktaları

Çift Silindirli besleme

Makina Tarafındaki
Üç Nokta

Bağlantı Taşıyıcı Plaka

Geri Çekilmiş
Kilit Silindirleri



Düzenli Olmak.

Geniş Söküm Tablaları İçin: EasyConnect

HOLMER tarafından geliştirilmiş ve korunan HOLMER EasyConnect hızlı bağlantı sistemi, şimdiye kadar bilinen hidrolik ve elektrik besleme arayüzüne sahip mekanik sistemler aralığını genişletiyor.

Birleştirme Çok Kolay Olabilir:

- > Bir adam ile prosedürün 1 dakikadan daha kısa bir sürede birleştirilmesi – minimum kurulum süreleri için
- > Sürücü koltuğundan konforlu kavrama ve ayırma (mekanik, hidrolik ve elektrikli) – insan ve makinenin güvenliği için
- > Ağır ve sert elemanların manuel olarak birleştirilmesi – mükemmel kullanım kolaylığı için
- > HR 8 / HR9 / HR 12 otomatik tanıma – farklı kaldırma ünitelerinin kolay kullanımı için

Geniş temizlik.

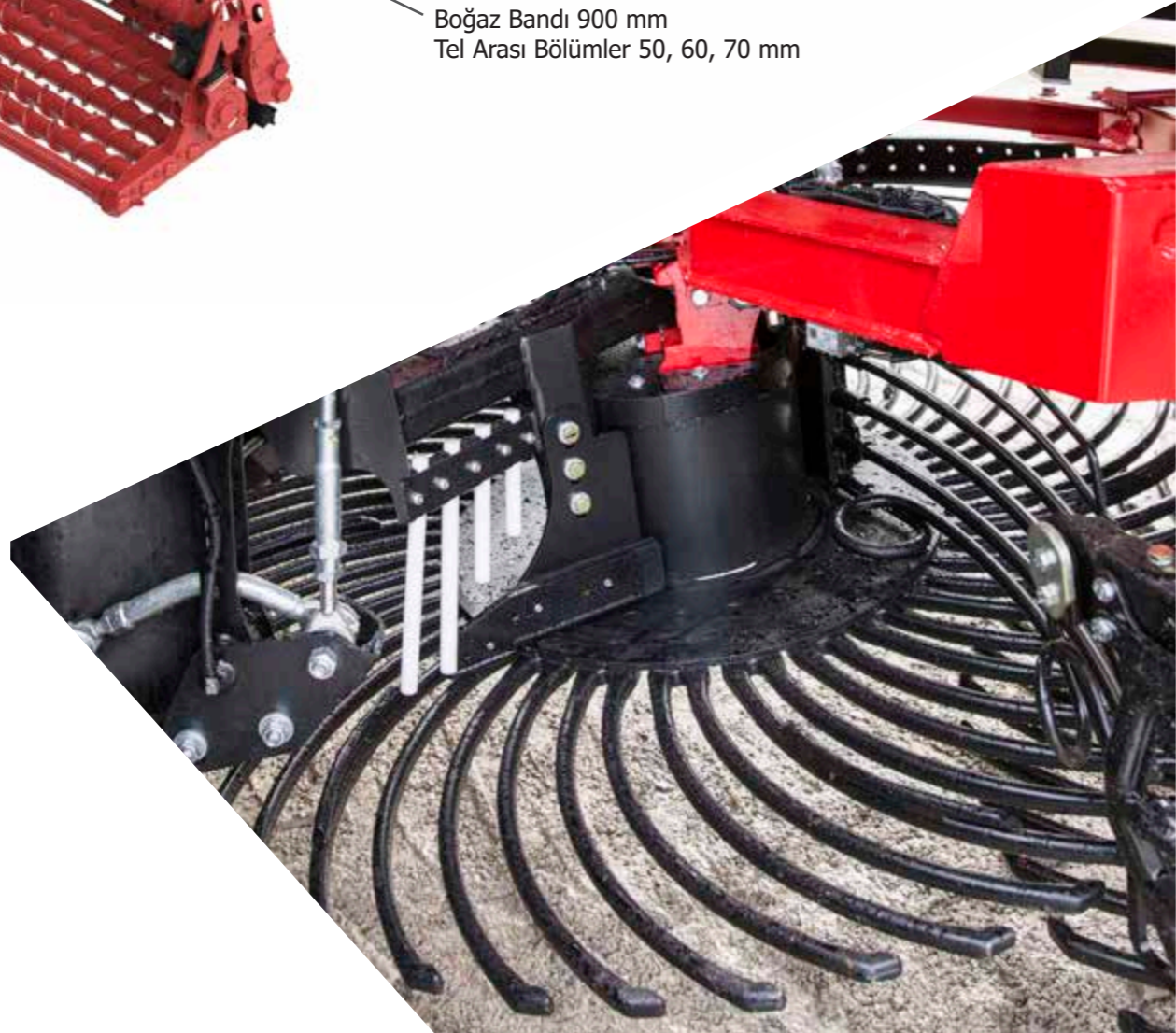
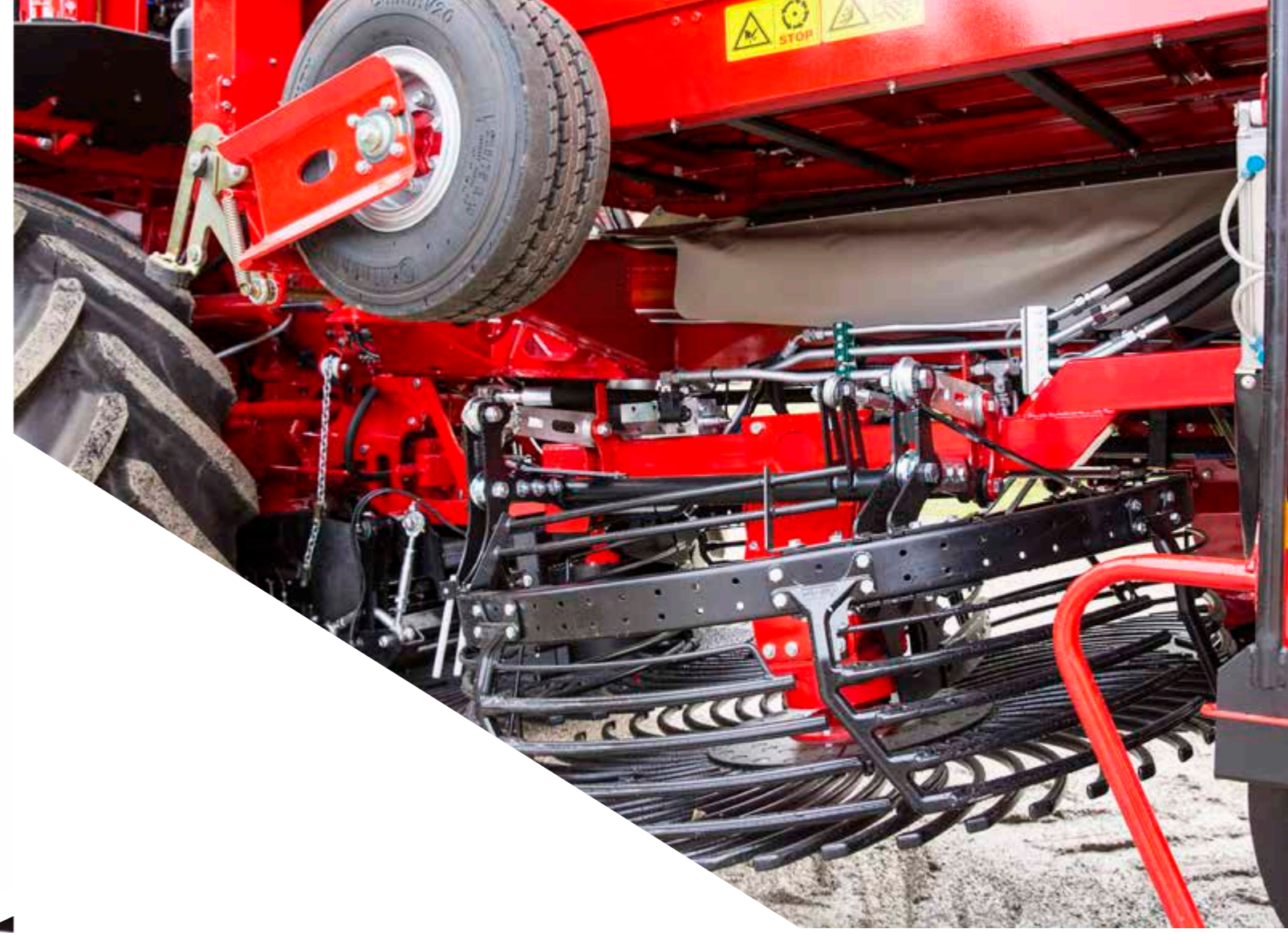
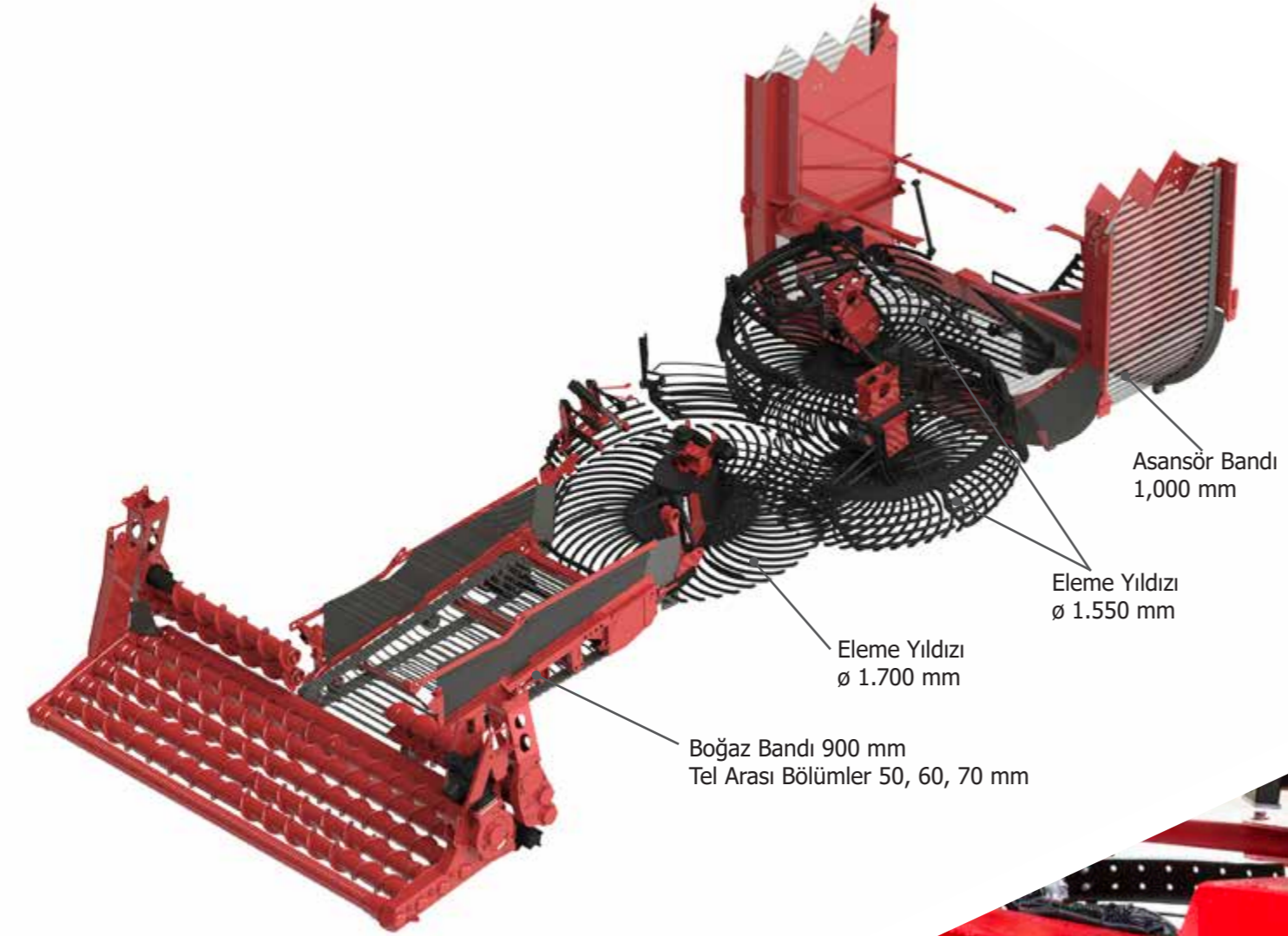

Temizlik

Temiz, bozulmamış pancar nakit para demektir. Terra Dos T4 bunun için mükemmel bir temel oluşturuyor. Tüm temizleme ve taşıma ekipmanları (boğaz bandı, elek yıldızları veya asansör gibi) en iyi şekilde iş hacmi ve mükemmel temizlik esgüdümü için tasarlanmıştır. Yeni portal eksenini ve tek dingilli sürüş konsepti önceki modellerle karşılaştırıldığında boğaz bandındaki geçişi % 40 artmıştır.

Çünkü sadece temiz pancar sizin kazançınızdır:

- > Sürücü koltuğundan kademesiz olarak ayarlanabilir sboğaz bandı hızı, ve elek hızı sizin daha temiz pancar toplamanızı sağlar
- > 900 mm genişliğinde boğaz bandı (50, 60, 70 mm) bölmesi ve yıldızları (bahar çatalları veya sürgülü ızgaralar) seçilebilir – farklı hasat koşulları için
- > Otomatik uyarlamalı temizleme, bant ve elek yıldızlar bağımsız sürücüler ile basınç kontrollü takip edilebilir – hızlı, güvenilir, yüksek temizleme ve konveyör performansı için
- > Dövlmüş kılavuz ızgaralar, yedi noktalı dirsekler ve asansör bandında ki tutunma – daha az aşınma ve daha az ağırlık için
- > Opsiyonel: Elek ızgaraları için hızlı değiştirilebilir çerçeve – kısa kurulum süreleri için
- > 1000 mm genişliğinde asansör kademesiz hız ile – pancarların hızlı depo içine taşınması

Pancar Deposu

Otomatik olarak kontrol edilen, deęiřtirilebilir pancar deposu ile pancar optimum seviyede depoda daęıtılır ve seviye 2 ultrasonik sensör tarafından izlenir. Her zaman böylece ideal aęırlık daęılımı ve maksimum çekiş garantisi sağlar. Terra Dos T4-40'da depo ayrıca bölünür: deponun arka kısmı doldunda otomatik olarak öne devam eder böylece pancarlarınız zarar görmez. Ekstra uzun boşaltma bandı, boşaltma sırasında pancarları rahat bir şekilde dökülmesini sağlar.

Pancarları doęru bir şekilde teslim edin:

- > Pancar deposu hacmi 30 m³ veya 45 m³ – her piyasa ebatı için
- > 2 adet ultrasonik sensör – verim tahmini ve seviye tespiti için
- > Terra Dos T4-40: 2 bölmeli deposu burgusu – en iyi yükleme için
- > Vidalı depo kazıma taban lamaları – kolay bakım ve uzun ömür için
- > Kazıyıcı zemin ve boşaltma konveyörü arasında toprak eleme şaftı – ek temizlik için
- > 1.800 mm genişliğinde boşaltma bandı – hafif PU alınması ile 40 veya 50 saniyeden az boşaltma süreleri için
- > Terra Dos T4-40: Merkezi olarak düzenlenmiş boşaltma bandı – üniform yükleme için boşaltma bandı
- > Üç katlı katlanır boşaltma bandı – sahada düşük araç yüksekliği için
- > Boşaltma bandının açılır son parçası – maximum yükseklik sağlayabilmek ve pancarınızın boşaltma esnasında zarar görmemesi için tasarlanmıştır
- > 4,00 yüksekliğinde olan transport araçlarınızı bile kolayca yükler ve söküme ara vermeye gerek duymazsınız
- > Katlanır otomatik ile basit ve hızlı deęişim sağlayabilirsiniz. Mesela hemen yol sürüşünden tarla sürüşüne çevrilebilir özelięe sahip olursunuz



Cömert Olmak.



„Söküm esnasında makinanın yanında bulunmayı seviyorum. Böylece müşterilerimizin şikayetlerini ve isteklerini hemen değerlendire biliyorum. Yeni bir makina geliştirileceğinde müşterilerimizin isteğini değerlendiriyoruz. Benim hedefim her zaman makinamızı en iyi şekilde yapmaktır.“

**Eduard Richer
(Entwicklung)**

HOLMER 400 çalışanıyla her gün dünya üzerinde sizin için çalışıyor. Makinelerimiz daha iyi yapmak için. HOLMER, gelişmeden müşteri hizmetine kadar her şeyi tek bir kaynaktan yapıyor. İşbirliğini ilerleme ve tutku tanımlar. Başarımız bir ekip çalışmasıdır. Bu yüzden dünya çapında teknolojik olarak lider biziz.

EcoPower



HOLMER tarafından geliştirilen kendinden itmeli makineler alanında kesinlikle benzersizdir. EcoPower halihazırdaki uygulamaya (hasat veya devir) göre HOLMER eco dizel motor ile çekiş sürücüsü haritasında optimum aralığı güçlendirir. En düşük yakıt tüketimi ile daima optimum performans ve güç sağlaması bu şekilde garanti edilir.

Tasarufu bir şekilde yakıt kullanıyoruz çünkü:

- > Pompalar kullanılmadığında ayrılırlar
- > Dizel motorun optimum çalışma noktası
- > Tüm montaj tahriklerinin ve çekiş tahrikinin artan verimliliği
- > Çok sayıda pompa ve dolayısıyla verimlilik artışı pompa ve modül arasındaki optimum koordinasyon
- > Bütüncül enerji yönetim optimizasyonu

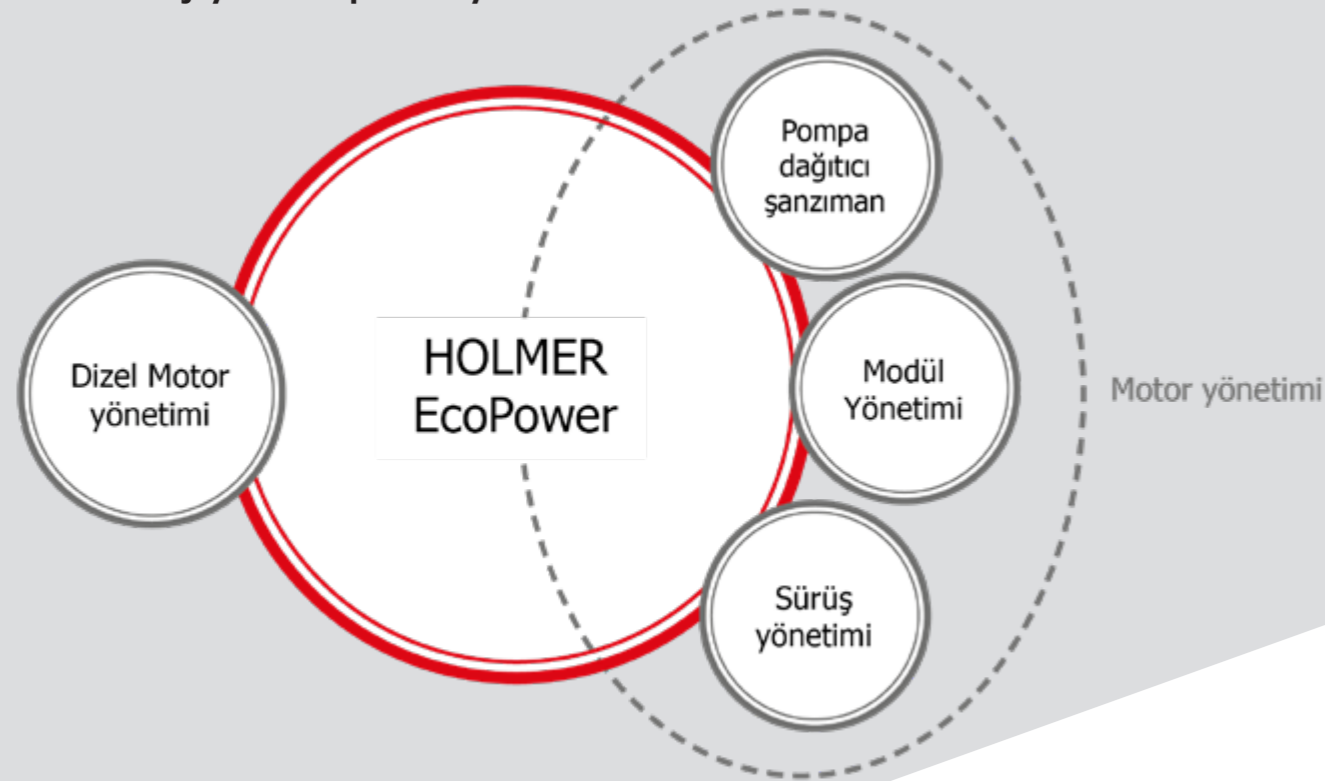

Motor ve Hidrolik

Mercedes Benz'in motor teknolojisi, Terra Dos T4'ü en etkili şeker pancarı hasat makinası yapar. İki veya üç dingil: 626 hp / 460 kW ile Terra Dos T4, çok çeşitli uygulamalar için verimli bir şekilde donatılmıştır. Çalışma koşulları ve yeterli güç rezervleri Terra Dos T4, Tier 4 nihai emisyon standardını karşılar. AdBlue, yanma prosesinde çevreci bir hasat yapılmasını sağlar.

Azot oksitleri egzoz sonrası muamele sırasında saf azot ve suya dönüştürülür. Böylece çevre dostu olur.

Daima mükemmel şekilde eşleştirilir:

- > 626 hp / 460 kW – her yerde güç tasarrufu ve işletme güvenliği için
- > Emisyon seviyesi tier 4 final – çevre kirliliğini azaltmak hepimizin yararınadır
- > Söküm esnasında motorun 1.150 ve 1.550 dev / dak arasında güç bağımlı, otomatik hız kontrolü – tüketime yönelik operasyon için
- > Güçlü, yük algılayan hidrolik sistem – tümünün (hidrolik işleri, tahrik ve direksiyon) ekonomik olarak tedarik edilmesi için
- > Optimum, dengeli tork eğrisi – motor gücünü verimli kullanmak için
- > Maks. 1,300 rpm'de 2.900 Nm tork – düşük hızlarda da canlılık için
- > Zaman kontrollü hidrolik tersinir fan – temiz soğutma elemanları için



Etkili Çalışın.



Şasi Tasarımı

Terra Dos T4, sürekli hafif yapı ve modüler konsept ile üretilmektedir. S700 yüksek mukavemetli çelikten düz bir orta boru çerçevesi – tek parça halinde yapılır – formlar, güvenilir, ağırlık açısından optimize edilmiş omurgadır. Ana aracın ön kısmı 60°, nin üzerinde ana çerçeveye bağlanan ayak bileği mafsalı ile her durumdaki çevikliğinin ve optimum ağırlık dağılımının temeli budur.

Akıllı Sürüş:

- > En fazla manevra kabiliyeti için 60°, nin üzerinde viraj aralığı
- > Sadece 6,50 m'lik dönüş dairesi (iç) – kısa boş saatler için
- > Portal ön aks ön eğimli destek sistemi – geniş boğaz bandı geçidi ve her konumda stabilite için

Terra Dos T4-40 için:

- > Şaseye sabitlenen merkezi eksen – yüksek bir temel istikrarlı makine için
- > Arka aks, bir sarkaç ile bağlanır – maksimum arazi düzeltmesi için
- > Hidrolik olarak dağıtılmış arka süspansiyon ve otomatik, hidrolik yük dengeleme – en iyi sürüş konforu için
- > Pancar depo seviye fonksiyonu olarak aks yük kontrolü – optimum ağırlık dağılımı için



Kararlı Ol.

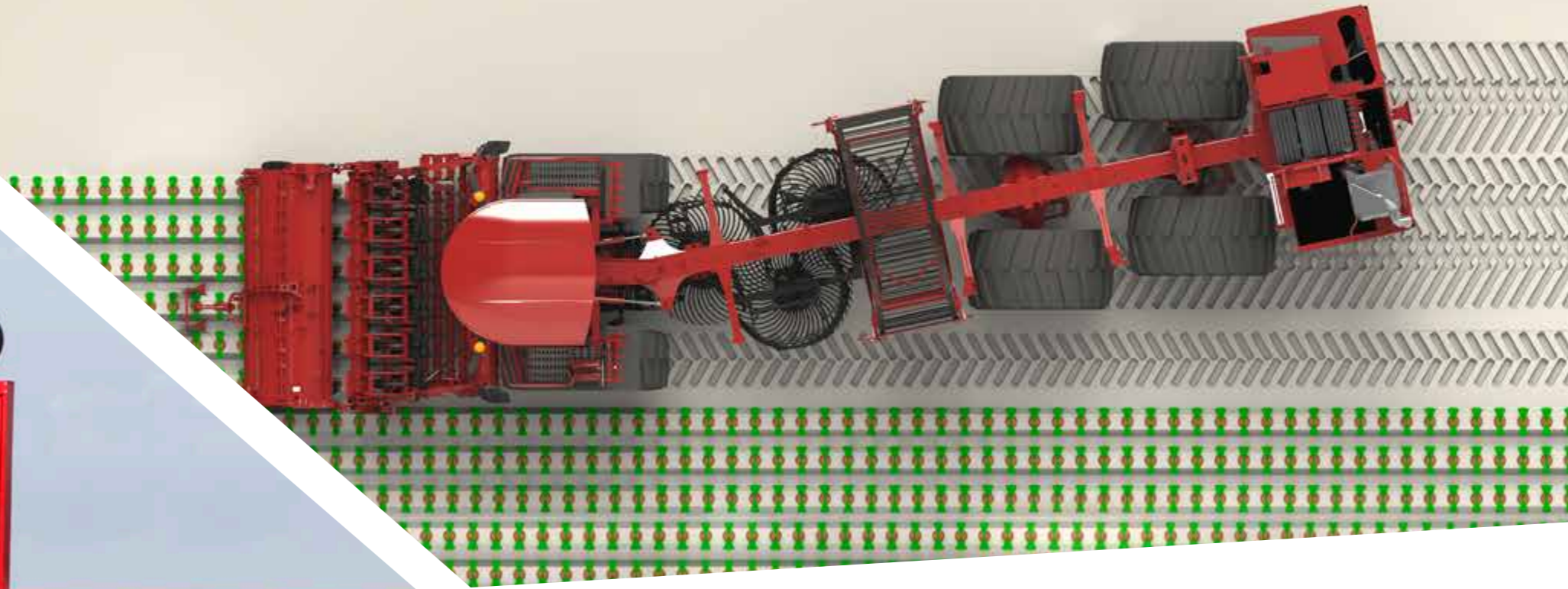

Gerçek Manevrayı Keşfedin.

Manevra

Hasat sırasında daha az basınca maruz kalan toprak kolay çift sürümünü garanti eder. Terra Dos T4-30 her tekerleğin kendi izi vardır. Böylece toprak sıkışması hasar sürekli olarak engeller. Geniş temas yüzeyleri kuvvetleri ve yük dağılımını geniş bir alana yayar. Seyahat lastik optimum kayma değerleri aynı anda iletilir. Gerçek ölçüde toprağı korur.

Terra Dos T4'ün Direksiyon Modları:

- > Dört tekerlekten direksiyon – yüksek manevra kabiliyeti için
- > Belden kırma sayesinde maximum dönüş sağlar
- > 2 kademeli seçilebilir sola / sağa kaydırma – geniş yüzey haddelme için ve yan yamaçlarda da istikrarlı sürüş davranışı sağlar
- > Seyahat dönüş kombinasyonu – optimum toprak koruması için
- > Aralıksız söküm için 6 sıralı tabla çeşitleri
- > Manuel direksiyon – arka aksın joystick ile bağımsız olarak yönlendirilmesi için
- > Yol sürüşü (sadece ön aks, direksiyon üzerinden çalıştırılır) – Kademesiz 40 km/sa.'te kadar (Mafsallı direksiyon ile 13 km / sa.'te kadar) sürüş hızları için

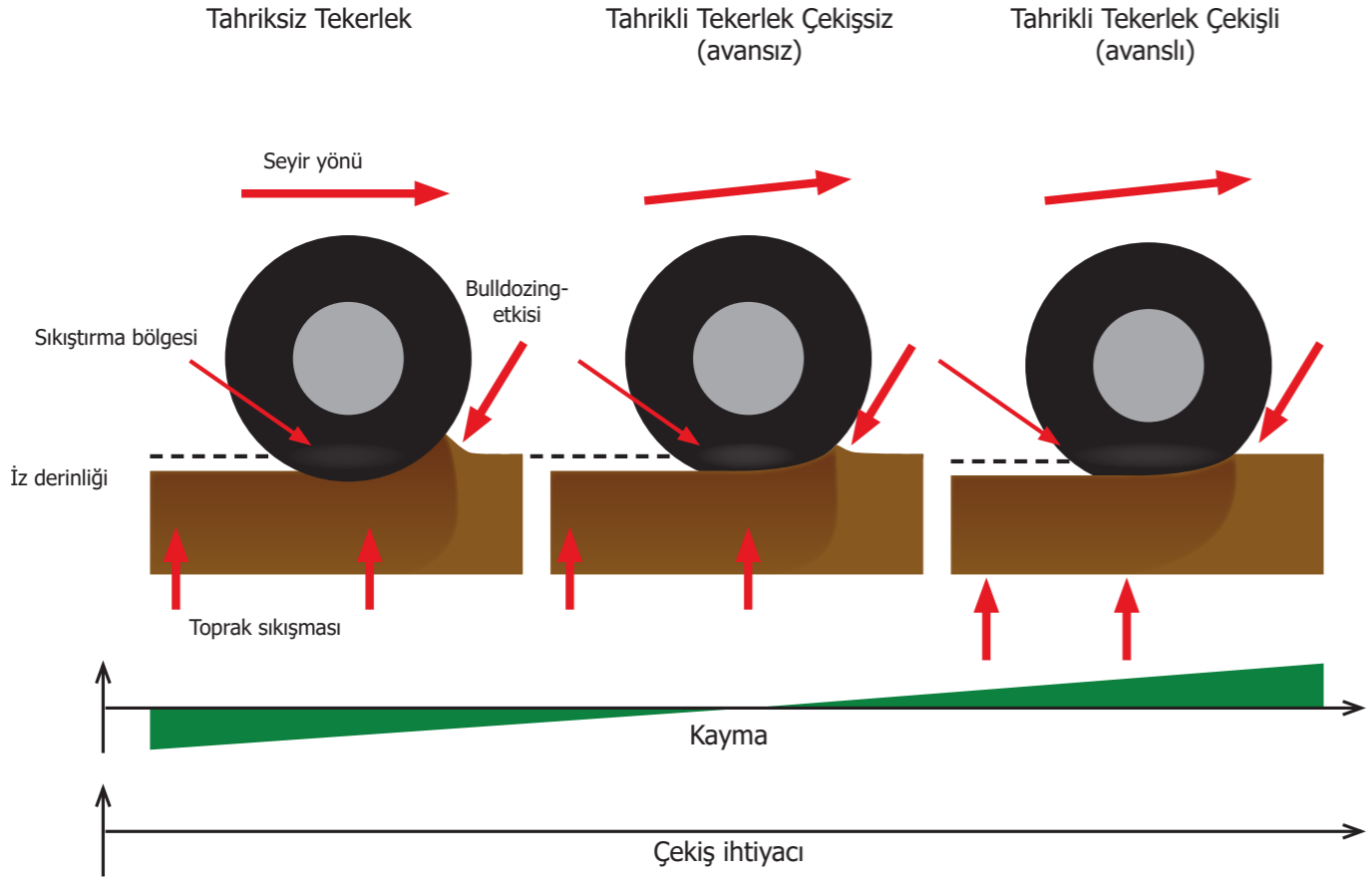

(nach Prof. Renius & Prof. Volk)

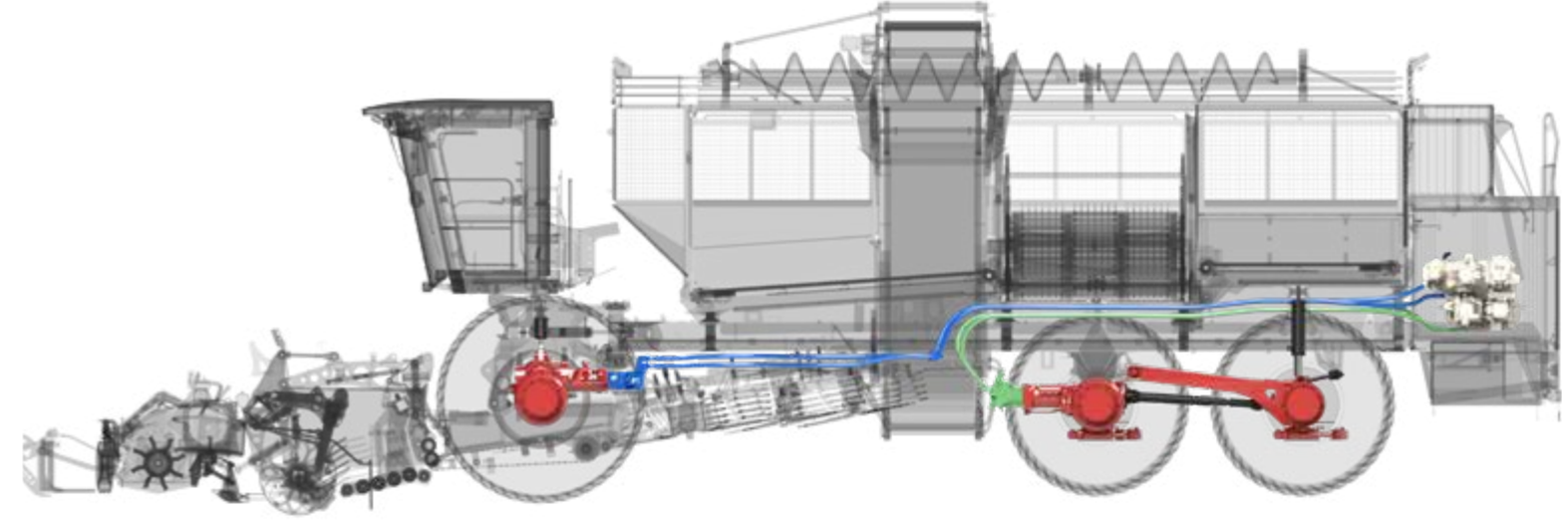

Sürüş Düzeni

Yan yamaçta sürüş konforu, yön stabilitesi ve istikrar Terra Dos T4 için öncelikli kalkınma hedefleri idi. Yüksek etkili eğik eksenli motorlara sahip doğrudan hidrolik tahrikli akslar, en verimli güç iletim ve maksimum güç sağlar. Terra Dos T4'ün yenilikçi seyahat konsepti, eğim sensörü ile birlikte otomatik olarak seçer. Bu sayede her durumda ideal gerekli ilerleme gerçekleşir.

Gerektiği yerde kuvveti kullanın:

- > Hidrolik eğik eksenli motorlar ile verimli bir etkinlik için eksen tahriği
- > Otomatik eğim adaptasyonu – en iyi çekiş için
- > Sıfır patinaj ile yoldaki ilerleme – lastik aşınmasını ve yakıt tüketimini azaltmak için

Tam Eğim Stabilizasyon Sistemi:

- > Düşük ağırlık merkezi tasarımı – maksimum temel stabilite için
- > Ön aksa yakın bükme konumu – ağırlık merkezinin en ufak bir kayma yapmaması için
- > Asma sensörü – eğim açısının gerçek zamanlı algılanması için
- > Otomatik eğim desteği – eğimde güvenli sürüş için
- > Ön yada arka aksın aşırı beslemesini otomatik ayarlama – dönüş manevraları sırasında şev stabilitesi



Samimi olmak.



“Toprak koruması bizim için önemli bu nedenle HOLMÉR kullanıyoruz.”

Fridolin Mayr
(ZRG Mering)

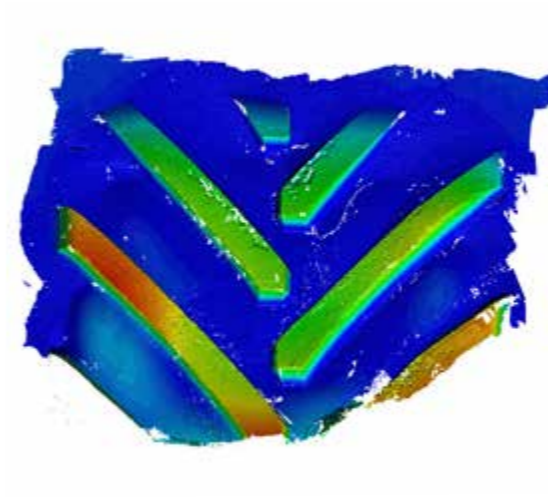

Michelin MegaxBib

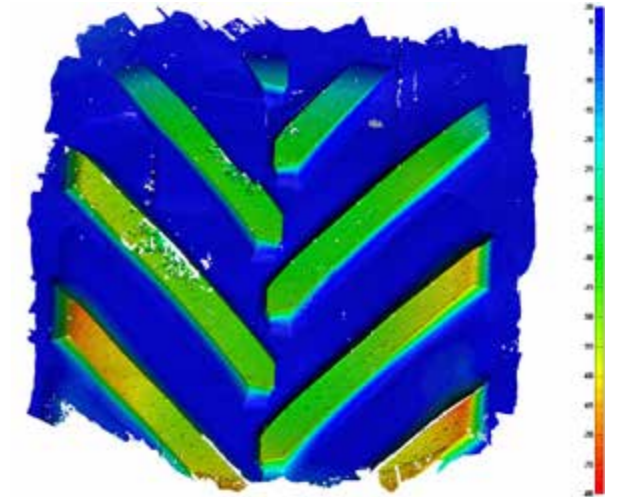

Michelin CerexBib

Lastik

Terra Dos T4 için farklı lastik çeşitleri mevcuttur. Sistematik hafif yapı ve modern lastik teknolojileri ile bağlantılı olarak min. 1,3 bar mümkün.

Çünkü Toprağımızı Çok Seviyoruz:

- > Düşük lastik basıncı – en iyi zemin koruması için
- > Farklı lastik boyutlarının otomatik tanınması – esnek lastik seçimi için
- > Opsiyonel: MICHELIN CerexBib IF 1000/55 R 32 ile tekerlek başına 0,86 m²'ye kadar geniş temas alanları – Hasar sıkıştırmasını önlemek için
- > Opsiyonel: Terra Dos T4-30 (sıra aralığı 50 cm) ön tarafta MICHELIN IF 900/60 R38 ve MITAS SFT 1250/50 R 32 ile arka – maksimum ayak izi için

Büyük İz Bırak.



Aydınlatma

Terra Dos T4'ün aydınlatma konsepti geceyi gündüze çeviriyor. Garanti edilen en iyi görünüm. Makinenin çalışma alanı, 28 LED spot tarafından %100'e kadar aydınlatılmıştır. Bu, söküm, demontaj ve dönüş sırasında maksimum güvenlik sağlar.

Daha fazla ışık, daha fazla güvenlik:

- > Çalışma alanlarının mükemmel şekilde aydınlatılması – güvenliğinizi için
- > 3400 lm'ye kadar toplam 28 LED çalışma lambası – arazide en iyi aydınlatma için
- > Beyaz ışık – gözleri korumak için
- > 4 x 1,950 lm yüksek performanslı LED kısa far ve uzun huzmeli farlar – rahat yol sürüşü için
- > Enerji tasarruflu şerit LED aydınlatma – karanlıkta bile bakım çalışmaları sırasında güvenlik için



Perspektifini Korum.

Kabin

Kısa skm sezonu sk sk uzun alıřma gnleri gerektirir. Daha nemli olan srcnn alıřma ortamının optimum olmasıdır. Bu nedenle, HOLMER Comfort Cabin II'de tm kontroller ergonomiktir. Tamamıyla ses yalıtımlı kabin ve sırlanmıř, derin ekilmıř ve tek para olan eęimli n camı ile skm bıakları ve temizleme merdanelerinin mkemmel bir grnts. Bylece, kanıtlanmıř HOLMER Comfort Cabin II, makinenin etrafındaki her řeyi rahat bir řekilde kontrol edilmesini garanti eder.

nk řfr Bizim En nemli Adamımız:

- > Mkemmel grř aısına sahipseniz bař kesim bıaklarını veya ruloları yada bořaltma bandını oturduęunuz yerden takip edebilirsiniz bylece topladıęınız pancarın temiz ve dzenli sklmř olduęundan emin olursunuz
- > Src ynlendirmeli kontroller – ergonomik alıřma iin
- > Hidrodinamik kabin sspansiyonu – optimum srř konforu iin
- > Sadece 63 db ses ile mkemmel grlt azaltma – rahat alıřma iin
- > Elektrikli olarak ayarlanabilen, ısıtmalı dıř aynalar – mkemmel grř aısı iin
- > Raf ieren cmert alanlar – kiřisel zgrlk iin
- > Gl klima kontrol ve renkli camlar – serin bir alıřma alanı iin
- > Isıtma – Soęuk gnlerde sıcak alıřma ortamı iin
- > Kademesiz ayarlanabilir direksiyon kolunu – bireysel adaptasyon iin
- > Opsiyonel: Veri yazıcı – evrakları hemen oluřturulması iin



Profil Sahibi Ol.

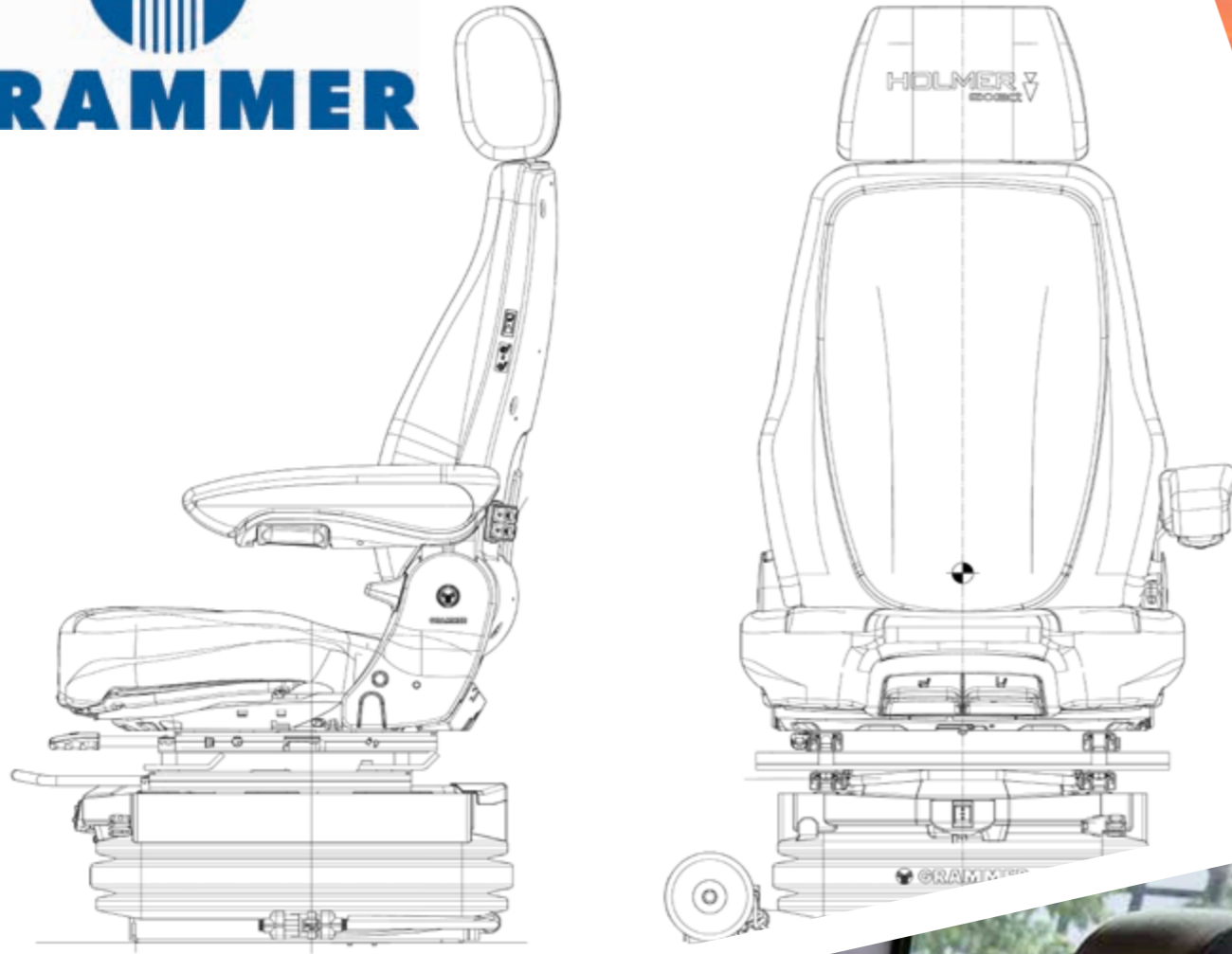

GRAMMER Aktif Koltuk

Kalıcı kullanım için GRAMMER tarafından özellikle HOLMER için yapılan aktif koltuk, konforlu sürüş sağlar. Sürücünün ağırlığına göre otomatik olarak ayar yapar, aktif koltuk havalandırması yoluyla nemlendirir ve konforlu bir iklimi garantiler. Bir konum sensörü ve bir ivme ölçer saniyede 250 kez konum ölçümü yapar ve başlatılan hızlanma Z yönünde ayarlar. Pnömatik bel desteğiyle bağlantılı olarak ve darbelerin aktif azaltılması sayesinde sürücü rahatlığını sağlar ve iş üzerine yoğunlaşır. HOLMER Comfort Cab II yüksek talepler ile en yüksek sürüş konforu için yapılmıştır.

Sağlığınız İçin Deneyimlerimiz:

- > Özellikle HOLMER için üretilmiştir – çünkü gelişmelerinizin merkezi sizsiniz.
- > Aktif koltuk havalandırması – terlemesiz rahat oturma için
- > Koltuk ısıtması – soğuk çalışma günleri için
- > Düşey titreşim azaltımı ile elektro pnömatik olarak aktif olarak kontrol edilen hava süspansiyonu – etkinin aktif olarak azaltılması için
- > Maksimum ivmeler, sağlığınız için % 75'e varan oranda azaltılır

Konfor Sahibi Ol.

Her Şeyi Kontrol Et.

HOLMER SmartDrive

HOLMER SmartDrive, Terra Dos T4 için sezgisel kullanım konseptidir. Dokunmatik terminal kombinasyonu, Joystick ve Jog-Dial, arzulanan her fonksiyonun hızlı ve kolay erişilebilir olmasını sağlar. Hızlı erişim, rahat çalışmayı sağlar. Çünkü operatör en önemli adamımızdır.

Operatör Ön Plandadır:

- > Sezgisel çalışma – kolay ve güvenli bir çalışma için
- > HOLMER EasyTouch 12,1 inç dokunmatik terminal – tüm bilgilere bir bakışta görün
- > Jog-Dial ve Joystick ile ergonomik çok fonksiyonlu kol dayama yeri – uygun araç operasyonu için
- > Bir hizada olan tüm çalışma birimleri – sürücü ve makine arasında iyi bir iletişim için
- > Boşaltma konveyörü sol kol dayama yerinde, kademesiz kontrol enine ve uzunlamasına kazıyıcı tablaların otomatik sıralı kontrolü – sezgisel ve ergonomik çalışma için
- > 6 ayrı ayrı ayarlanabilen temel makine ayarları için bellek fonksiyonu (kuru - normal - ıslak - yokuş yukarı - düz - yokuş aşağı) – rahat çalışmak için
- > 28 LED far için yapılandırılmış kontrol paneli – hızlı çalışma için
- > Hız sabitleme sistemi – saha ve yol sürüşü için
- > Araç teşhisi – hızlı yardım için

Terra Dos T4'te kendinizi çok rahat hissediceksiniz. Kolaylıkla kullanımı ve ferah dışarıya bakışıyla çok eğlenceli bir çalışma yapmanızı sağlıyor.

Alfred Wimmer
(ZRG Mering)

Sürücü Destek Sistemleri

Terra Dos T4 otomatik olarak bıçak gövdesinin ayarlanması: ekran sayfasından izleme ve pancar sökme sırasında kumanda edebilme özelliği bulunur.

Bu ve diğer birçok teknik çözümler, sürücüyü rahatlatmak ve desteklemek, göreve odaklanmak ve nihayetinde mükemmel hasat kalitesi sunmak içindir.

Geleceğin İş Kolaylığını Bugünden Sağlıyoruz:

- > Mini Joystickler ile söküm bıçakları ve yaprak kırıcıyı kılavuzlama – otomatik idare etmek için
- > HOLMER TerraControl – söküm ünitesi otomatik açma ve kapama için
- > Cruise control – konforlu tarla ve yol sürüşü için
- > TeraData – veri ihracatlı veri yönetim sistemi - en basit dokümantasyon için
- > Opsiyonel: HOLMER EasyLift – otomatik tek sıralı derinlik rehberliği için
- > Opsiyonel: HOLMER Smart Turn – otomatik sıra sonu manevraları için
- > Opsiyonel: Boğaz bandında, makine kuyruğunda ve boşaltma bandının uç kısmında 6 renkli kameralar. Yanı sıra HOLMER TopView ile max. 360° çok yönlü bir görünüm – mükemmel bir genel bakış sağlar

Takip Et.

REICHHARDT[®]
electronic • innovations



1. Sürücü SmartTurn'u etkinleştirir. Akustik bir sinyal duyular ve artık otomatik manevra sistemi aktiftir. Terra Dos T4 sıra sonunda sökülme tablasını ideal noktada kaldırır ve takımları otomatik olarak durdurur.
2. Aynı zamanda GNSS direksiyonu dönme sürecini devralır. İdeal bir dönme yolu geçilir. Sistem otomatik olarak doğru ve en yakın yolu izler.
3. SmartTurn, sökülme tablasını ideal ve otomatik olarak ayarlar. Sonra direksiyonu devralır. Kanıtlanmış seri sistemi makineyi çizilen yol üzerinde kontrol eder ve sıraya yeniden başlar. Bunların dokümantasyon ve değerlendirme için REICHHARDT SMART CONTROL tüm verileri kaydeder.

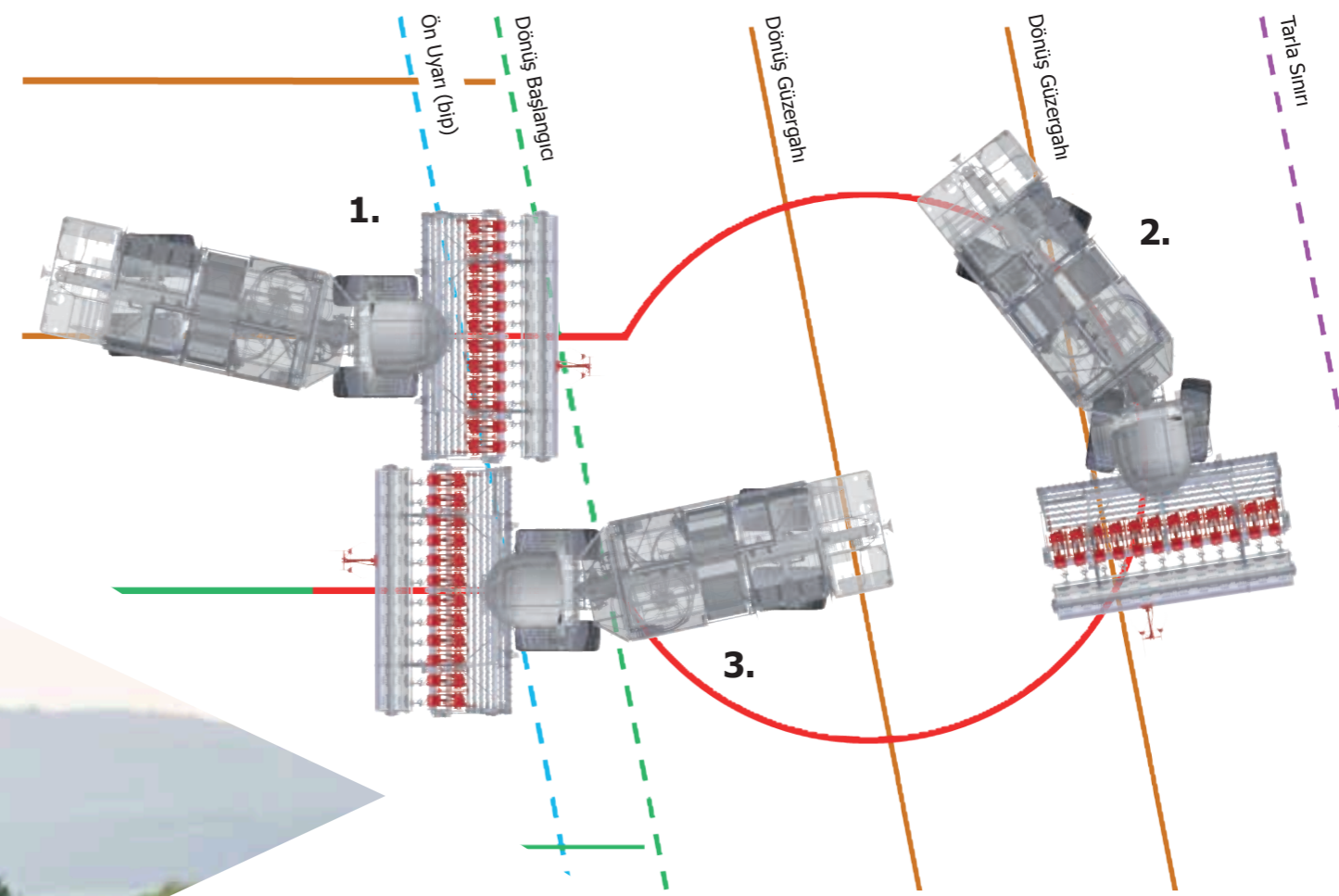

SmartTurn 
Die schlaue Art zu wenden.

Opsiyonel: SmartTurn

Kendinden tahrikli biçerdöverler için ilk kara yolu yönetimi: SmartTurn- TerraControl, pancar hasat makinesi üzerinde mekanik sıralı direksiyon sistemi ve kara yolu yönetimini ilk kez birleştirir. Traktör teknolojilerinden anlaşıldığı gibi, GNSS kontrollü baş yastığı dönüşünü sağlamaktadır. Bunu ilk kez sökülme ünitesini kaldırma ve yeniden yerleştirme dahil olmak üzere otomatik olarak mümkün olan yerlerde çalıştırma hem de gerekli direksiyon manevralarını sağladı. REICHHARDT ve HOLMER'in ortaklaşa geliştirilmesi Terra Dos T4'ü modern, otomatik direksiyon ve akıllı pancar hasadı ve toprak korumasını optimize ettiği için sisteme DLG tarafından bir gümüş madalya verildi.

Dönmenin Akıllı Yolu:

- > Aracın GNSS veya hat sensörü vasıtasıyla otomatik kontrolü – dolayısıyla sürücü sökülme kalitesini izlemeye odaklanması için
- > Gereksiz manevra yapmadan arazide her zaman optimum ve en kısa yolculuk yolları – olası en iyi toprak koruması için
- > Sökülme ünitesinin otomatik kaldırma ve optimum sürede yerleştirilmesi – aşınmayı ve yakıt tüketimini azaltmak için
- > Saha üzerinde daha hızlı dönme – verimli olmayan en kısa süreler için
- > Sağdaki sıraya otomatik ekleme – sürücüyü rahatlatmak ve mahsup kayıplarından kaçınma için

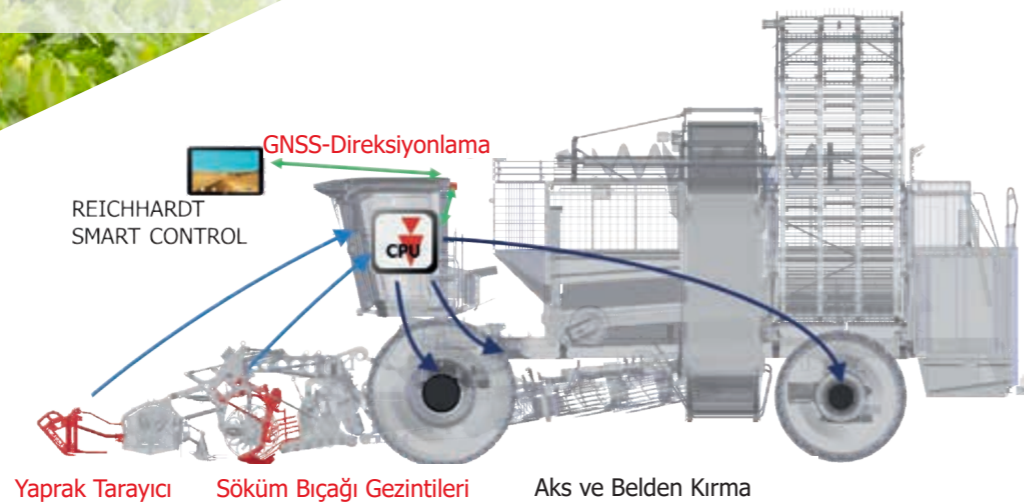

Akıllı Olmak.



INNOVATION
AWARD
AGRITECHNICA
SILVER MEDAL

Opsiyonel : EasyHelp 4.0

HOLMER Bosch ve Arvato Systems ile telematik çözüm EasyHelp 4.0'ı geliştirdi. HOLMER için uzaktan teşhis ve bakım için geliştirilmiş ve genişletilmiş bir hizmet çözümüne ek olarak servis, EasyHelp 4.0 ek olarak bilinen FarmPilot çiftlik yönetim sistemine bağlı. Böylece sipariş verileri bilgisayardan makineye rahatça ve hızlı bir şekilde çevrimiçi olarak iletilebilir. Aynı anda Terra Dos T4, mevcut makine ve sipariş verilerini dispatcher'a bildirir.

Bugün İnternetle Yapılanlar:

- > Makine verileri hakkında eksiksiz şeffaflık – kolay kurulum planlaması için
- > Sipariş verilerini doğrudan Terra Dos T4'e online olarak aktarma – verimli ve kullanışlı makine kullanımı
- > Yazılım güncellemeleri doğrudan fabrikadan makineye aktarılabilir – basit bir hizmet işlemi için
- > Bir arıza durumunda, parametrelerin HOLMER Servisi tarafından derhal değerlendirilmesi – basit problem tanımlama, en hızlı servis ve mükemmel yedek parça temini için



EasyHelp 4.0

Online Ol.

Bakım

Maksimum verimlilik Terra Dos T4'ün merkezi özelliğidir. Konsept aynı zamanda bakım ve erişilebilirlik tutarlı bir şekilde uygulanmıştır. Uzun süreli kullanımlar için hızlı ve karmaşık olmayan bakım sistemi temeldir.

Saat Gibi İşliyor:

- > Elektronik kontrollü merkezi yağlama sistemi, zaman kontrolü ile – otomatik tüm önemli rulmanların yağlanması için
- > LED aydınlatmalı çok erişilebilir bir motor dairesi – en iyi görünümü elde etmek için
- > Söküm bıçakları için bakım pozisyonu – ergonomik bıçak değişimi için
- > Motor bölmesindeki cömert depolama alanı – takım ve metaryaller için
- > Motor bölmesine entegre edilmiş merdiven – motora, hidrolik bileşenlere ve pancar deposuna kolay erişmek için
- > Şanzuman, mafsallı kısım ve gövdede bakım gerektirmeyen rulmanlar – uzun kullanım ömrü için



Açık Ol.



Kararlı Ol.



Kullanılmış Makineler

Mükemmel işleme kalitesi „Almanya’da yapılmış” ve yüksek kaliteli bileşenlerin kullanımı nedeniyle Terra Dos T4 yıllarca değerini korur. Ayrıca kullanılan makinelere olan talep bu nedenle büyüktür.

Müteahhitler ve topluluklar için yüksek değer istikrarı ve düşük işletme maliyetleri başarı sağlıyor.

HOLMER Hero’yu mu arıyorsun?

Hemen bize ulaşın!

... ve gerçek değerinde HOLMER tarafından kullanılan makine garantisinden yararlanın.

Yanınızda
Olmak.



HOLMER Servisi

Müşteriye yakın, güvenilir, yetkin, hızlı - Terra Dos T4'ün ikna edici performansı sonucunu buluyor. İhtiyaçlara dayalı hizmette devam ediyoruz. Tek bir telefon ile 24 saate kadar servis hizmeti... Biz hep sizin için burdayız.

Her Zaman Sizin İçin Buradayız:

- > 28 farklı ülkede servis ağı ve fabrika ile HOLMER servis mühendisleri – Sizin için en hızlı servis için sitede
- > 24 saat hizmet hattı – her zaman hizmetinizde
- > 7.000 m²'lik yeni lojistik merkezi – mükemmel bir yedek parça temini için
- > Hasat sezonu sırasında 24 saat yedek parça nakliye – bu sayede güven içinde çalışıyorsunuz
- > Tüm yedek parça programı çevrimiçi mağazada rahatça sipariş edilebilir – sizin için daima kullanılabilir
- > Kapsamlı eğitim programı – iyi hazırlanmanız için
- > Hasat sonrası kontrol – en iyi işletme güvenliği için bireysel hizmet teklifleri
- > Uzun bakım aralıkları – düşük bakım masrafları için

Teknik Veriler

	Terra Dos T4-30	Terra Dos T4-40
Motor	Mercedes-Benz OM 473 LA, Abgasnorm Tier 4 final inkl. AdBlue und SCR-Kat	
Zylinder	R-6	
Motor Hacmi	15,6 l	
Max. Devir	1.700 U/min	
Motor Gücü 1.700dev/dk	460 kW/ 626 PS	
Maximum Tork (1.300dev/dk'de)	2.900 Nm	
	Otomatik, hidrolik fan geri dönüşümü	
Mazot Deposu	ca. 1.150 l, Tanker dolumuna ek bağlantı	
AdBlue Deposu	ca. 95 l	
Sürüş Tahriki		
Hidrostatik Tahrik	Ön ve arka akslarda açılı hydromotor sayesinde yukarı ve aşağı hareket esnasında çekiş üstünlüğü sağlar.	Ön ve orta eksende hidrolik tek akslı tahrik, her durumda eğik eksenli motor ve planet dişli vasıtasıyla güç aktarımı yukarıya doğru taşınması mümkün. Orta eksen den tahrik vasıtasıyla tahrik edilen arka aks.
Sürüş Hızı	Söküm ve seyahat esnasında eğime bağlı aşırı beslemenin otomatik olarak ayarlanması sayesinde sıfır patınaj Kapalı otomatik kalibrasyon yada bir bağlı kaldırıcı (HR 8,9,12) Tarla vitesinden, yol vitesine faz kavramalı Shift-On Fly ile değiştirin	
	1. vites: 0 - 13 km/s, kademesiz 2. vites: 0 - 40 km/s, kademesiz Yol sürüş modu, otomatik hız reddinin yanı sıra hız sabitleme kontrolü (1. ve 2. vites)	
Akisler	Ön: Planet portal aktarımlı direksiyon aksı Arka: Planet aksı	Ön: Planet portal aktarımlı direksiyon aksı Orta: Planet aksı Arka: Süspansiyonlu çift aks ile yükün eşit paylaşımını sağlayan otomatik denge sistemi mevcuttur.
Diferansiyel Kilitleri	Tüm tekerlekler için diferansiyel kilidi	Tüm tekerlekler için diferansiyel kilidi
Süspansiyon		
Direksiyon Modları	Belden kırma dizaynı oval tüp şeklinde tasarlanmıştır. Tüm tekerlerden direksiyon, kombine sürüş pozisyonu (belden kırma dahil), başlangıç sürüş pozisyonu (sabit sürüş), sağa / sola çapraz yürüyüş (2 kademeli seçilebilir) direksiyon kombinasyonları Belden kırma ile kombine sürüş (13km/s'e kadar) Terra Dos T4-30: 3. dingil, (Terra Dos T4-40: 4. dingil) ile sahada sarsıntısız bir yolculuk için yürüyen aksam süspansiyonu	
Lastikler	Ön: 800/70 R 38 Arka: 1050/50 R 32	Ön: 800/70 R 38 Orta: 1050/50 R 32 Arka: 1050/50 R 32
Frenler		
Sürüş Freni	Hidrolik kampanalı fren	
Park Freni	Park için yağ basıncı ile açılan tersinir fren	
Hidrolik Sistem		
Hidrolik Yağ Deposu	150 l Basınç sirkülasyonlu yağlama dahil olmak üzere Stiebel pompa distribütörü dişli kutusu Yükü algılayan çalışma hidroliği 5 x kapalı hidrolik devreler 5 x eksenel pistonlu pompalar (Danfoss) Sökücü tabla ana hidrolik besleme hattında ek basınç filtreleri sistemi	
HOLMER EcoPower	Dizel motor ve sürüş dinamikleri ile çekiş yönetim sistemi 1.150 dev/dk gibi düşük devirlerde söküm Yolda seyir ederken, kullanılmayan pompaların sistemden ayrılması	
Elektrik Kaynağı	24V alternatör 150A Merkesi sistem kutusunda su ve titreşime dayanıklı kilit bulunduran kutular. 2 x 12 V priz (kabin içi) 1 x 24 V priz (motor bölümü)	

Konfort Kabin	
	Oval Cam Tek parça üretilmiş çitasız cam Mükemmel görüş açısı 2 x su fiskiyeli ön cam silecekleri Bluetooth ve handsfree özellikli stereo CD radyo Otomatik klima Kalorifer Optimum ses yalıtımı ve titreşim sönümlemesi için hidrodinamik kabin süspansiyonu Karartılmış arka cam GRAMMER aktif koltuk
Yenilikçi Çalışma Konsepti HOLMER SmartDrive	12,1 dokunmatik ekran HOLMER EasyTouch Jog-Dial ve Joystick'i, içeren ergonomik çok fonksiyonlu kol dayama ve hızlı erişim tuşlarıyla tüm aksamın çalıştırılması ve ayarlanması mümkün Değiştirilebilir tüm ayarlar için fonksiyonel kullanım Yaprak kırıcı, sökücü ve temizleme sisteminin bütün ayarlarını kaydedebileceğiniz 6 ayar seçimi Yan kol konsoluna entegre edilmiş hızlı erişim tuşları Hata belleği işlevi ve teşhis menüsü USB ara birimi üzerinden bilgi aktarımı Boşaltma konveyör kontrolü ve bunker boşaltma için sol taraftaki kol dayamada, döner potansiyometre ile otomatik kademesiz boşaltma

Aydınlatma	
Farlar	2 x kısa far (1,950 lm) 2 x uzun farlar farlar (1,950 lm) 2 x arka lambalar dinamik dönüş sinyalleri ile tam LED teknolojisinde
Çalışma Lambaları	4 x LED (2,500 lm) kabin 4 x LED (3,400 lm) kabin 2 x LED (3.000 lm) kabin, alt taraf 2 x LED (1,800 lm) Tabla 2 x LED (1,800 lm) kesim bıçakları 2 x LED (1,800 lm) temizlik 4 x LED (1,800 lm) pancar deposu 2 x LED (1,800 lm) arka aks 2 x LED (1,800 lm) boşaltma konveyörü 2 x LED (3.000 lm) arka üst 2 x LED (1,800 lm) arka alt 2 x yanıp sönen ışıklar enerji tasarruflı LED motor bölmesi aydınlatması

Kamera Sistemi	6 renkli kamera HOLMER TopView 360 ° çok yönlü görüntü (isteğe bağlı)
-----------------------	--

Merkezi Yağlama	BEKA-MAX, elektronik kontrollü Aralıklı yağlama ve elle çalıştırma terminal üzerinden ayarlanabilir
------------------------	--

Yaprak Kırıcı	Otomatik yükseklik yönlendirmesi ve emniyet çubukları işlevi sayesinde tekerleksiz Joystick ile ayarlanabilir cm cinsinden yükseklik ayarı Joystick üzerinde bir tuşla hızlı kaldırma Yaprak kırıcı seçenekleri: HS I (I =Toprağa gömme), 6-12 sıra HS KO (KO = ister toprağın içine, ister yüzüne, ister yaprak yükleme için değiştirilebilir), sadece 6 sıra için Opsiyonel HS I ve HS KO için Baş kesim'den sonra 2 karşıt temizleyici, 6-12 sıra için 45 ila 50 cm sıra aralığı için de mevcut
Yaprak Yükleme Bandı	Yaprak bant ile HS KO yaprak kırıcı için bağlantı elemanı ile çabuk monte edilebilir. Karayolu taşımacılığı için taşıma arabası ile Yükleme yüksekliği 3,70 m (isteğe bağlı 4,00 m)

Baş Kesim Bıçağı	HOLMER DynaCut - otomatik kesme özelliğine sahip optimize edilmiş salıncak sistemi Tüm bıçakların ilk yüksekliği, sürücü koltuğundan merkezi olarak ayarlanabilir Değişik pancar türleri için yüksek hızlı çevik baş kesim davranışı Yüksek çubuk hızlarında dahi optimum kesme İlk aşamada yay üzerine ayarlanabilir 3 aşamalı başkesim sertliği Zirhli bıçaklar
-------------------------	--

Söküm Tablası	Bağımsız olarak ayarlanabilen bireysel söküm sıraları 7 silindrii temizleme ve yüksekliği ayarlanabilir silindirler. 4 x kısa toplama silindiri Son silindiri kabinden terse çevirme Hızı ayarlanabilir söküm silindirleri (300-600 dev/dk) Aşırı batmaya karşı demir tekerlekler ile derinlik kontrolü ve tabla otomatığı
----------------------	---

	<p>Eğimli arazilerde denge sensörü vasıtasıyla otomatik stabilizasyon Tersine dönme sökülme merdaneleri ile otomatik geri alma Standart elmas kaplı sökülme bıçakları Standart kaplanmış sökülme silindirlere 70 mm bıçak gezintisi EasyLift: otomatik tek sıralı derinlik kılavuzu (3.30 m üzerindeki çalışma genişlikleri için standart) Sökülme işlemi, sökülme tablasının indirilmesi / kaldırılması ve açılması ve kapatılması da dahil olmak üzere HOLMER TerraControl yer kontrolü aracılığıyla bir düğmeye dokunarak etkinleştirilebilir</p> <p>Sökülme tabla sürümleri: HR 6'dan 12'ye 45 cm sıra aralığı, sabit HR 6'dan 12'ye 50 cm sıra aralığı, sabit Değişken sıra aralığı 45 olan VHR 6; 47.5; 48; 50 cm Aracın soluna veya sağına HR 6 ve VHR 6 sökülme tablalarını otomatik olarak kaydırma</p> <p>3.30 m'den daha fazla çalışma genişliğine sahip sökülme tablaları: Nakliye konumu için 180 ° katlanabilir ayrılmaz kızaklı versiyon (karayolu taşımacılığı) Hızlı Bağlantı Sistemi HOLMER EasyConnect Karayolu taşımacılığı için hava süspansiyonlu tabla arabası</p>
--	---

Temizlik	
Boğaz Bandı	Tersinir çalışabilir 900 mm genişliğinde bant,(50, 60 veya 70 mm tal aralıkları ile)
Elek Yıldızları	1. 1,700 mm çaplı elek yıldızı 2. 1,550 mm çaplı elek yıldızı 3. 1,550 mm çaplı elek yıldızı
	Otomatik hız denetimi ve ayarlaması ile uyarlanabilir temizleme Harici kontroller Aşınmaya dayanıklı dövme çiftli elek parmakları, Artan pancar aktarımı için ilk elekte lastik pedler (isteğe bağlı)
Elek Izgaraları	Kısmi parçalı izgaralar veya yay izgaraları, hızlı değiştirme çerçeveleri ile de kombine edilebilir Tüm eleklerin yüksekliği terminalde merkezi olarak ekran ile ayarlanabilir kademesiz olarak ayarlanabilir
Asansör	1.000 mm bant genişliği Dövme çelik götürücülerle çift şeritli bant Kademesiz hız kontrolü

Pancar Deposu	
Dolum	Düzenli depo dolumu için 2 parça kıvrımlı depo içi yerleştirme helezonu 2 ultrasonik sensör vasıtasıyla elektronik seviyede izleme otomatik bunker dolumu, manuel olarak değiştirilebilir
Pancar Götürücü Zemin Kazıma	her biri 4 yüksek dayanımlı tahrik zincirlerinden oluşan 1 boyuna ve 1 enine çizilmiş zemin kazıması, Merkezi yağlanma otomatik hidrolik zincir gerdirme Vidalı değiştirilebilir depo içi taban saçları
Boşaltma	Otomatik ve el ile değiştirme mümkündür Basınç kontrollü kazıyıcı zemin kontrolü Boşaltma konveyörü hızı ayarlanabilir; Ayrıca enlemesine ve uzunlamasına kazıyıcı zeminlerin otomatik kontrolü Yaklaşık 40 saniye içinde 30 m ³ boşaltma bandının her iki tarafından optimal yüklenmesi boyuna kazıyıcı zeminlerin beslenmesi ile yaklaşık 50 saniye içinde 45 m ³
Boşaltma Bandı	2 hidrolik katlanır bükümlü (XL boşaltma bandı) Bellek fonksiyonuyla kaydedilebilir boşaltma yüksekliği Son bükülme kısmı konum için hafıza fonksiyonu kontur: sökü pozisyonundayken bandın duruş şeklini siz belirleyin Genişlik: 1.800 mm Yürüyüş sırasında eşlik eden araçlara tam yükleme: Otomatik modül HOLMER EcoPower ile tam yükleme maksimum dolum performansını sökülme sırasında açma işlemi ve ayarlanabilir boşaltma bandı hızı

Pancar Deposu Hacmi	Yaklaşık 30 m ³ / 21 t	Yaklaşık 45 m ³ / 31 t
Yükleme Yüksekliği	4,00 m	
İkaz Cihazı	Terminalden tüm sökülme ve temizleme elemanlarının hız ve basınçlarının izlemesi Terminal ve sesli ikaz sinyalleri üzerinden hidrolik yağ ve motor kriterlerini inceleme	
Temizlik Yolu	max. HR 6'da 25,20 m	
Temizleme Yüzeyi	max. İK 6'da 22.90 m ²	

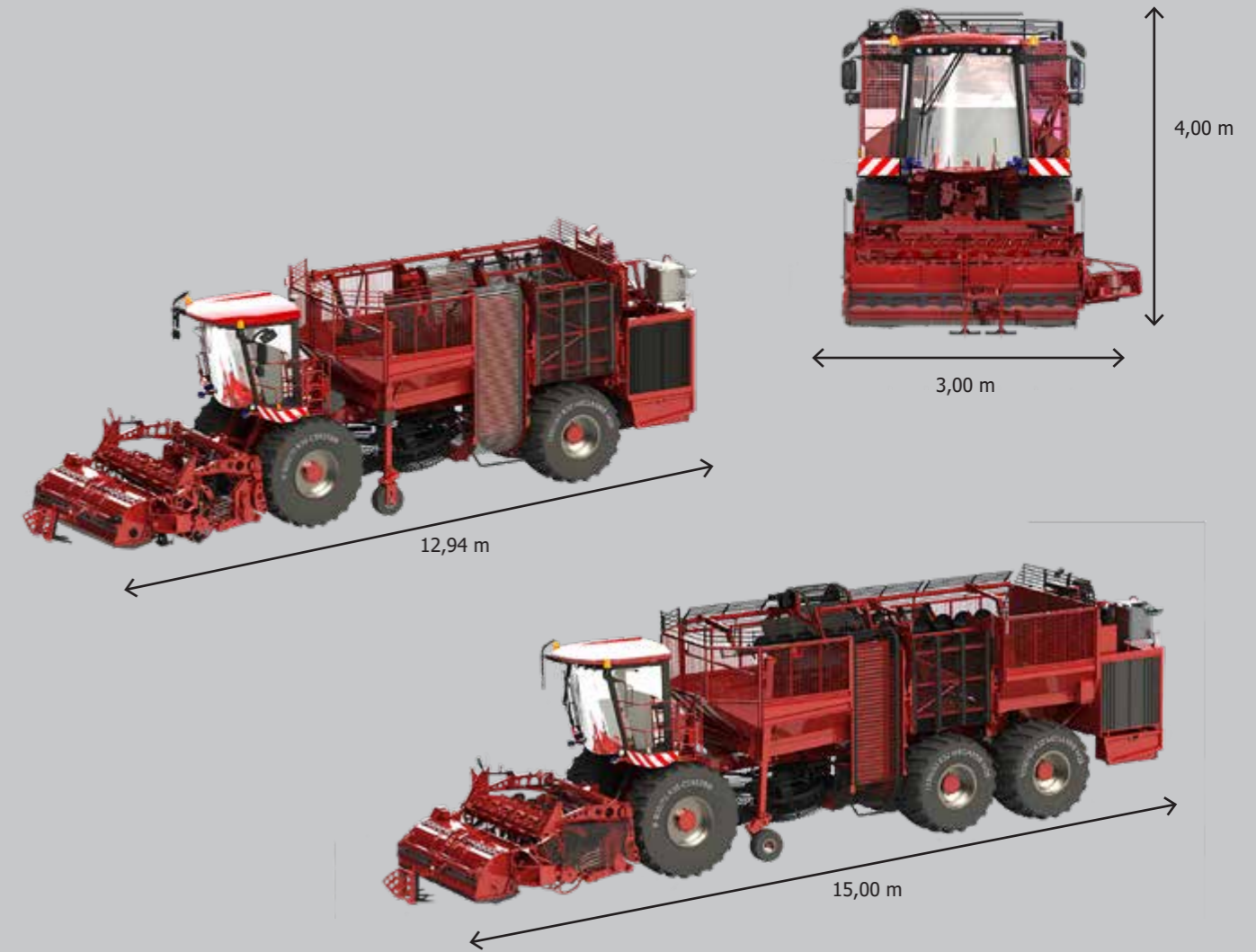

HOLMER SmartTurn (Opsiyonel)	HOLMER TerraControl'da Entegrasyon ile sıra sonunda dönüş işlemi için otomatik mod Zaten temizlenmiş alanı koruman için daha az çığneme	
Hasat Performansı	3,6 ha/s'e kadar (tabla sınıfınıza bağlı)	
Boyutlar		
Toplam Uzunluk:	12,94 m	15,00 m
Genişlik	3.00 m, sıra aralığı 45 cm	3.00 m, sıra aralığı 45 cm
Yükseklik	4,00 m	4,00 m
Dingil Açıklığı	5,73 m	5,73 m /2,12 m
En Küçük Dönüş Dairesi (iç kısımda)	6,50 m	6,50 m
İlave Donanım	<p>Bluetooth handsfree ve DAB + ile stereo CD radyo Taşınabilir mini buzdolabı „TerraDat“ ile USB stick ile veri aktarımı Uzaktan arıza tespit ile HOLMER EasyHelp 4.0 online sistemi Yıldız eleklerini hızlı değiştirme kiti Sarmaşık ve türlü yabancı otlar için ek donanım</p> <p>Ön Lastikler: MICHELIN IF 800/70 R 38 CFO 184A8 TL CerexBib MICHELIN IF 900/60 R 38 CFO 188A8 TL CerexBib (dış genişlik 3.20 m)</p> <p>Orta veya Arka Lastikler: MICHELIN IF 1000/55 R 32 CFO 188A8 TL CerexBib (dış genişlik arka aks 3.00 m)</p> <p>Sadece arka lastikler Terra Dos T4-30: Mitas SFT 1250/50 R 32 TL 194 A8 (dış genişlik 3.30 m)</p>	

Teknik ilerlemeye mahsus değişiklikler HOLMER'de saklıdır. TÜV ve profesyonel dernekler tarafından kabul edildi. CE yönetmeliğine uygundur.



02/2018

HOLMER Maschinenbau GmbH
Regensburger Straße 20
84069 Schierling/Eggmühl

TEL.: +49 (0) 94 51/93 03-0
FAX: +49 (0) 94 51/93 03-31 32 00

info@holmer-maschinenbau.com
www.holmer-maschinenbau.com

HOLMER Türkiye Otomotiv
Fevzi Çakmak Mah. Kenitra Cad. 6E
Karatay / Konya

TEL.: 0332 / 502 04 90
FAX: 0332 / 502 04 89

info@holmer.com.tr
www.holmer.com.tr

HOLMER 
exxact