



# Terra Dos T4

**HOLMER**   
**exact**



エム・エス・ケー農業機械株式会社



お客様からのメッセージ

"HOLMERのハーベスター無しにビート収穫は行えないよ。過去25年にわたって彼らの素晴らしいリフティング性能に何度も納得させられてきたからね。"

Sebastian Binder  
(ZRG Weserbergland)

1969年、Alfons Holmerが父親が営む村の鍛冶場の鉄工所を引き継ぎました。  
1974年、自走式6畦ビートハーベスター初号機を開発-農業技術における傑作の完成でした。  
以来HOLMER社は約50年にわたり農業機械部門において信頼性の高い皆様のパートナーとして存在し続けます。ビートハーベスターTerra Dos T4シリーズは2013年AGRITECHNICAショーにて初登場しました。  
今日においてHOLMER社の本拠地であるEggmühl地方で継続的かつ更なる開発が行われていますー各畦毎に自動的で深度調整を行うEasyLift(イージーリフト)を初め数多くの特長が備わりました。  
これらによりTerra Dos T4はこれまで2度の“マシン・オブ・ザ・イヤー”の受賞歴を誇ります。



# MILESTONES OF AGRICULTURAL ENGINEERING

農業機械開発における私達の傑作を



## ビート収穫を簡単に

Terra Dos T4は数々のビート収穫技術を駆使した最高傑作で2013年登場以来、毎年新たな基準を生み出してきました。2015年に世界最高の収穫記録達成、さらに2017年にはAGRITECHNICAショーでSmartTurn(スマートターン)枕地管理システムでDLGシルバーメダルを獲得しました。

2014年、2016年の二度にわたるマシン・オブ・ザ・イヤー受賞歴が農家の皆様、地域社会、コントラクター、そしてビート産業全体、世界45カ国以上で証明された結果です。HOLMER社が自走式6畦ビートハーベスターを始めて開発した1974年以降、シェアからビートをリフトする基本的な考え方は今も変わらず残っています-Terra Dos T4にはこれにさらなる発展と進化が加わったのです。

Terra Dos T4はドイツ品質設計でHOLMER社はバーバリア地方のEggmühlにて製造を行っています。約50年の経験と共に農業機械の製造メーカーでありパートナーであり続けます。カスタマーサービス、スペアパーツの供給、営業活動-HOLMER社は全てを1つに、強く革新的な皆様にとっての家族であり続けます。

情熱と感謝の意を持って、Terra Dos T4が皆様の気持ちを高揚させる最先端の技術を継続的にお届けできるよう取り組み続けます。私たちの一歩先行く機械技術を、世界中で、皆様を成功に導きます。

### Terra Dos T4の概要:

- > HR2 7本ローラー付きリフターユニット - 最適なリフティング能力を発揮
- > 各畦毎に自動で深度調整を行うHOLMER EasyLift(イージーリフト) - 磨耗部品を減らし、燃費を削減しながら収量を増加
- > HOLMER DynaCut(ダイナカット) / フィラーホイールスカルパー - 皆様の収量を確保
- > 考え抜かれたシャーシのコンセプト - 傾斜地での最適な安定性と正確な走行性
- > これまでと変わらぬ本体軽量設計 - 本機の重量が土壌保護の始まり。軽量設計による踏圧を軽減
- > HOLMER SmartDrive(スマートドライブ)による直感的な操作性 - 効率よく人間工学に基づくオペレーション
- > HOLMER EcoPower(エコパワー)によるユニークなドライブコンセプト - 低燃費に貢献
- > 2軸・3軸アクスル共にモジュラー設計を採用 - 高効率な機械をお手元に



新たな基準の構築



開発責任者からのメッセージ

"Terra Dos T4はこれまで私たちが設計してきた中で秀逸なリフターを備えます。時代を一步先行くコンセプトを持った、このハーベスターを強く誇りに思います。"

Michael Gallmeier  
(開発本部長)



持続可能なビート産業を...

## 私達プロフェッショナルから 皆様プロフェッショナルへ

HOLMER社は40年以上にわたりビートハーベスター生産において成功を収めてきました。私たちの経験が皆様に成功に導きます。

優れた設計、機械全体にわたる聡明な一体感 - Terra Dos T4を開発する上で重要なアプローチ。開発者のあらゆる専門知識を注ぎ込んで来ました。インテリジェントなデザイン、時代に合った操作性、高強度スチール材が最大限の安定性を維持し、部材そのものが有効活用されています。同時に、機械全体が連動し、ドライバーアシストシステムを通じオペレーターの作業負担を軽減します。

Terra Dos T4は決してシンプルな機械ではありません。持続可能で最先端をコンセプトにしたビートハーベスターです。土質を保護しながら時間効率の良い処理を可能にします。

Eggmühl(ドイツ・バーバリア)地方で設計開発されたTerra Dos T4

- > “持続可能”をコンセプトに - 皆様の成功に貢献
- > “軽量設計”を - 土壌の保護はハーベスター本体にかかっています。
- > 高強度スチールS700 - 厳しい作業条件下で安定性を発揮
- > 無駄のない油圧設計 - 作業時本機の高いパフォーマンスを発揮

# モジュラー設計

HOLMER Terra Dos T4はどのような条件下でも素晴らしいリフティング性能を発揮します - 2軸・3軸設計を問いません。これはTerra Dos T4がモジュラー設計を採用している事にあります。実践に基づく技術革新があらゆるモデルに採用されています。さらに旧モデルから互換性のあるパーツが採用されスペアパーツの管理のしやすさ、全てが1つに連携した操作コンセプトがオペレーターにやさしく、そして理想的な設計でサービス・メンテナンスを最適に行う事ができるのです。

## 同じモジュールで異なるモデルへの適応:

- > メルセデスベンツ製エンジン626HP / 460kW - 経済的な作業に貢献
- > 幅広いエレベーターコンベアー、搬送ウェブ、排出エレベーター - 高い生産性を提供
- > 縦横等間隔のスラットコンベアー - 可能な限り早いビートの排出
- > HOLMER SmartDrive (スマートドライブ) コンセプトによる直感的な操作 - 理想的かつ快適な走行が可能
- > リード率を自動で制御する駆動アクスル - 傾斜地で正確なけん引力を発揮

## Terra Dos T4-30

- > 2軸4輪アクスル - 容易なタイヤ回転
- > タンク容量 30m<sup>3</sup>
- > タイヤ選択肢: フロントアクスル  
MICHELIN IF 800/70 R 38  
リア MICHELIN 1050/50 R 32  
-クラス最大の接地面

## Terra Dos T4-40

- > 3軸6輪アクスル
- > タンク容量 45m<sup>3</sup>
- > 3軸アクスルにはスラストチューブサスペンションを採用し自由自在な角度調整
- > タンク後方部分のビートも残さずしっかり排出するための横方向のスラットコンベアー
- > ビートをやさしく扱い、トレーラーワゴンへしっかり送出すためのオーガー
- > 車体の中心部に配置された排出エレベーター - 約50秒でタンク内部のビートをやさしく排出



ここで折曲げるとT4-40が30になります。

# 世界記録樹立

2015年秋、HOLMERは広い12畦リフターユニットHR12を登場させました。  
開発チームが連携し困難な作業条件下での実地試験を行いました—そこでビートのリフティング技術の世界記録を樹立しました!  
2015年9月28日12:01、HOLMER Terra Dos T4-30 にHR12リフターを装着した本機は世界記録樹立に向け走り出し  
Liepen地方のBaltic Agrarで24時間で85.6haのビート収穫を達成しました。



# タッパー

Terra Dos T4はビートや収穫条件に合わせて茎葉を約5-7cmの一定した長さに切断し、設定調整に合わせて残った葉を細断します。

さらに新たな革新技術によりHOLMER EasyLift(イージーリフト)リフターの深度が調整されると自動的にタッパーの深度も調整されます。高さも同様に自動で調整され、オペレーターが事前に設定したcm単位の長さに茎葉を切断していきます。事細かな調整はもう必要ありません。ローラー回転速度が変更されると、タッパーも自動的に再調整されます。タッパー高さは油圧シリンダーにより調整され、これまで装着されていたタッパー前方のサポートホイールは不要になりました。

HOLMER一体型タッパーHS-IとHOLMERコンビタッパーHS-KOが大量の葉の処理や異なる作業条件に適応するソリューションをお届けします。

- > 600mm径のタッパーシャフトと鋳物製のT型ブレード - 部品の磨耗を最小限にしながら最適な茎葉の切断能力を発揮
- > 低速回転タッパー - 低燃費に貢献
- > 完全ねじ穴留め式スチールプレート設計 - メンテナンスも簡単
- > 葉のセンサーはキャビン内部から油圧操作で折畳み可能 - 設定時間を最大限短縮
- > 自動で素早い排土 - 安全性を配慮
- > 移動時や圃場作業時の振動を減少 - 本機にかかる衝撃を減少

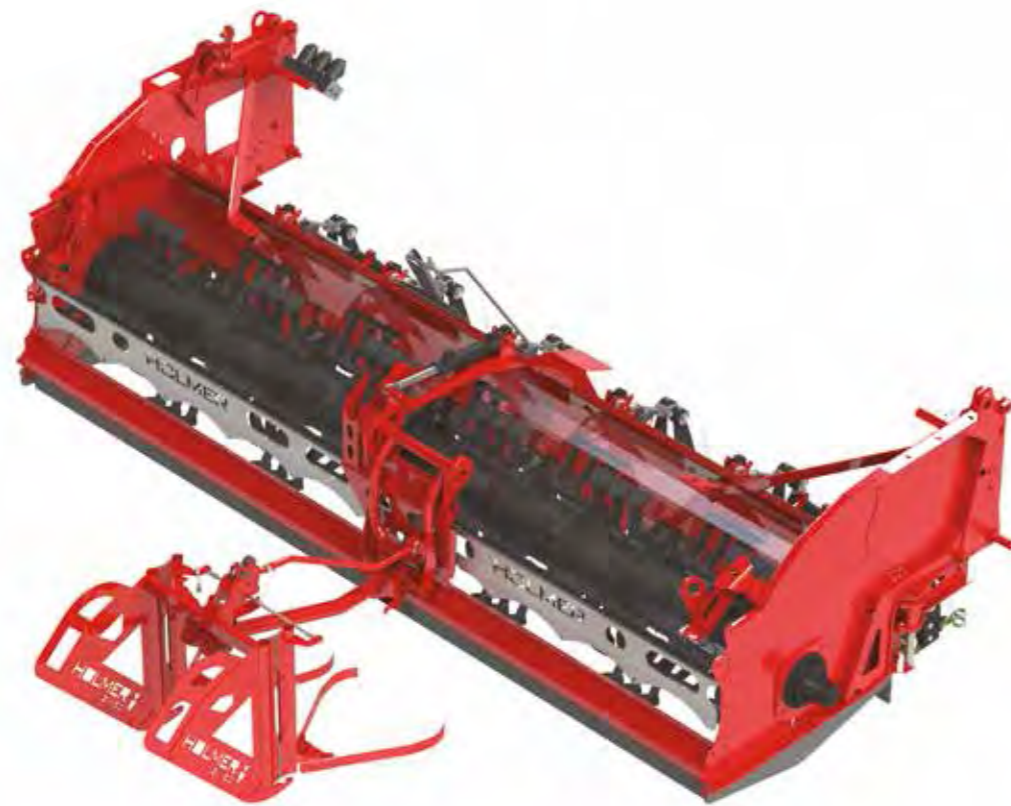

## HS-I

HOLMER一体型タッパー、細断された茎葉はビートの畦間に落とされます。

- > それぞれの畦間に合わせたリフティングが可能 - キャビンからの高い視認性
- > 土壌の栄養素を確保 - 有機肥料としての効果
- > 均質に土質全域を網羅 - 圃場の耕起から播種作業に適した土質条件を維持
- > やさしいタッパー - 土壌を保護

## HS-KO

HOLMERコンビタッパーは切断した葉をビートの畦間に落とすか、リーフスプレッターにより収穫済みの場所へと散布し雑草が多い時に役立ちます。

- > リフティング作業時にこれらの機能はオペレーターシートから切替可能
  - 快適で柔軟性の高い機能
- > 油圧駆動式ブレードオーガーと横送リスプレッターの安定性を維持 - 大容量の葉と雑草を均質に散布
- > 土壌の栄養素を確保 - 有機肥料としての効果
- > HOLMERフォリエッジバンド(葉のバンド)により葉がついた状態での収穫が可能
  - バイオマス用途への適応

※フィルターホイールスカルパー選択時ブレードオーガー・横送リスプレッターは装着できません。



正確に

## 茎葉を完全に切断

## DynaCut(ダイナカット)スカルパー

HOLMERは新たなDynaCutテクノロジーの採用により完全な茎葉の切断を可能にしました。  
幾何学に基づく新たなDynaCutにより葉を残す事無くビートを収穫していきます。

カット品質は、皆様の収量に直結します。

- > スカルパーの重量を軽量化した事で、より機敏な切断処理が可能に - 高速作業でも信頼性の高いビート収穫に貢献
- > ボタン操作1つでヘッドレベルの調整が可能 - 最適なリフティング性能を獲得
- > 低すぎる作業深度を防ぎビートの打撲を減少 - 収量を確保
- > 簡単な、メンテナンスとサービスコストの削減 - 利益を確保



## フィルターホイールスカルパー

日本の移植ビートに対応すべくMSKとHOLMERが連携しT2の時代にフィルターホイールスカルパーを開発。日本のやわらかい土質に適応していきます。

おさえながらしっかりビートをスカルピング。

- > ホイールがビート高さに合わせて稼働し、ビートの頭をしっかりと切断
- > 前方に押し倒す事無く、スムーズなリフティングに向けた前処理
- > 軽量設計コンセプトにより、内側は空洞。地面にかかる踏圧を減少

**DynaCut**







## コンビ デフォリエーター

前後2列、左右逆方向に回転する1列あたり合計50枚装着されたラバー製ピーターは走行速度に合わせて回転速度を減速させます。標準装備のタッパーシャフトとHOLMER DynaCut(ダイナカット)/フィラーホイールスカルパーとのコンビネーションで葉の付着がないビートが収穫されます。他社が採用する機構と比べHOLMER社のコンビデフォリエーターは進行方向と異なる横方向に回転します。

### 生育した作物をしっかりと収穫。

- > 前後左右異なる2本のクリーニングシャフト - 完全な茎葉処理
- > 各シャフトに装着された1本あたり50枚ピーター - ビートから茎葉をやさしく取除き、部品の磨耗も減少
- > 超低速回転ピーター - ハーベスターの低燃費に貢献
- > 進行方向全体を網羅するラバーピーターの配置 - ピーターの可動範囲が広く優れた処理結果を生み出す
- > より簡単な調整 - オペレーターにかかる負担を軽減
- > HOLMER DynaCut / フィラーホイールスカルパーとのコンビネーション - 葉を完全に除去



ビートの頭を正確に切断



# リフターユニット

2009年初頭、DLGにてHRリフターユニットは銀メダルを受賞しました。当時、1列毎、それぞれのリフティングコルターによる深度調整は革新的な技術となりました。以来、HOLMER社はさらなるリフターユニットの開発にひたむきに取り組んできてきました。HOLMER EasyLift(イージーリフト)は1列毎の深度調整を作業時自動的にコントロールし、2015年以降、4・6・8・9・12列まで対応が可能になりました。

HRリフターユニット成功の鍵は、ビートの場所に合わせて自動的に1列1列が適応していくモジュラー構造にあります。

## 1列毎の深度・追従の開発結果。

- > オペレーターシートから確認できる視認性の高いリフターユニット
  - リフティング品質のモニタリングに理想的な設計構造
- > シェア部分の積極的なリフティング動作 - 根にかかるダメージを減らしやさしいビートの拾い上げ
- > 押すのではなく引き上げる形状に配置されたシェアボディ - けん引力を最小限に抑制
- > 左右35mm、合計70mmの範囲で横方向に自由に伸縮できるシェアボディ- 柔軟な畦間の調整
- > 油圧駆動一体型のメンテナンスフリーのストーンガードを各畦に標準装備 - オペレーションに最適な安全装置を標準装備
- > シェア部分の視認性/フィラーシャフトとローラー回転速度は個々独立して調整可能
  - あらゆる圃場・収穫条件に適應できるリフティング機構
- > 7本のリフティング・クリーニングローラーを装着 - 広いクリーニング範囲を獲得
- > 300-600rpmの間で増減速可能なローラー回転 - やさしいビートの取込み
- > 22-30mm径、高い螺旋形状のリフティングローラー - ビートを運び出す容量を最大限に
- > リフティング時に自動で後方にピボット動作 - 石を除去
- > オプション: 第2・第4リフティングローラー径は様々なサイズから選択可能 - 小型や特殊形状のビートの取りこぼしを防止
- > 750-800mm径フィラーホイール - リフティングユニットと連携しビートの取りこぼしを防止

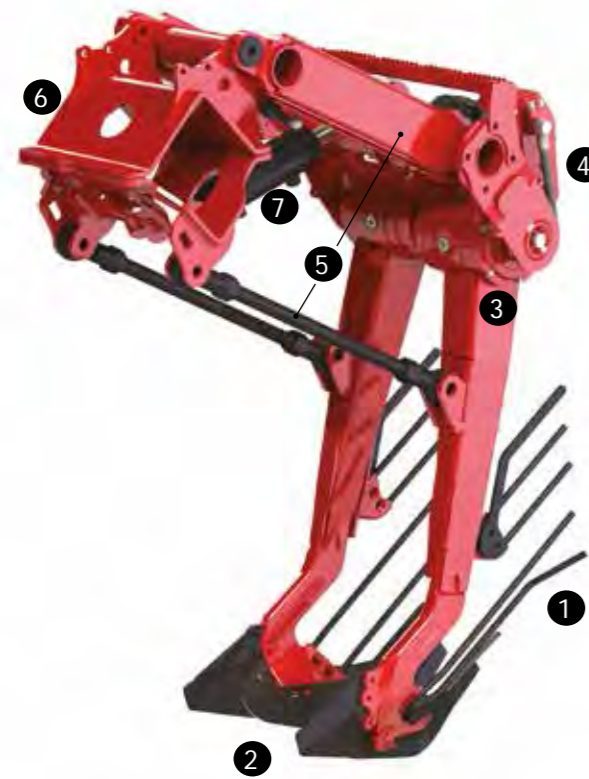
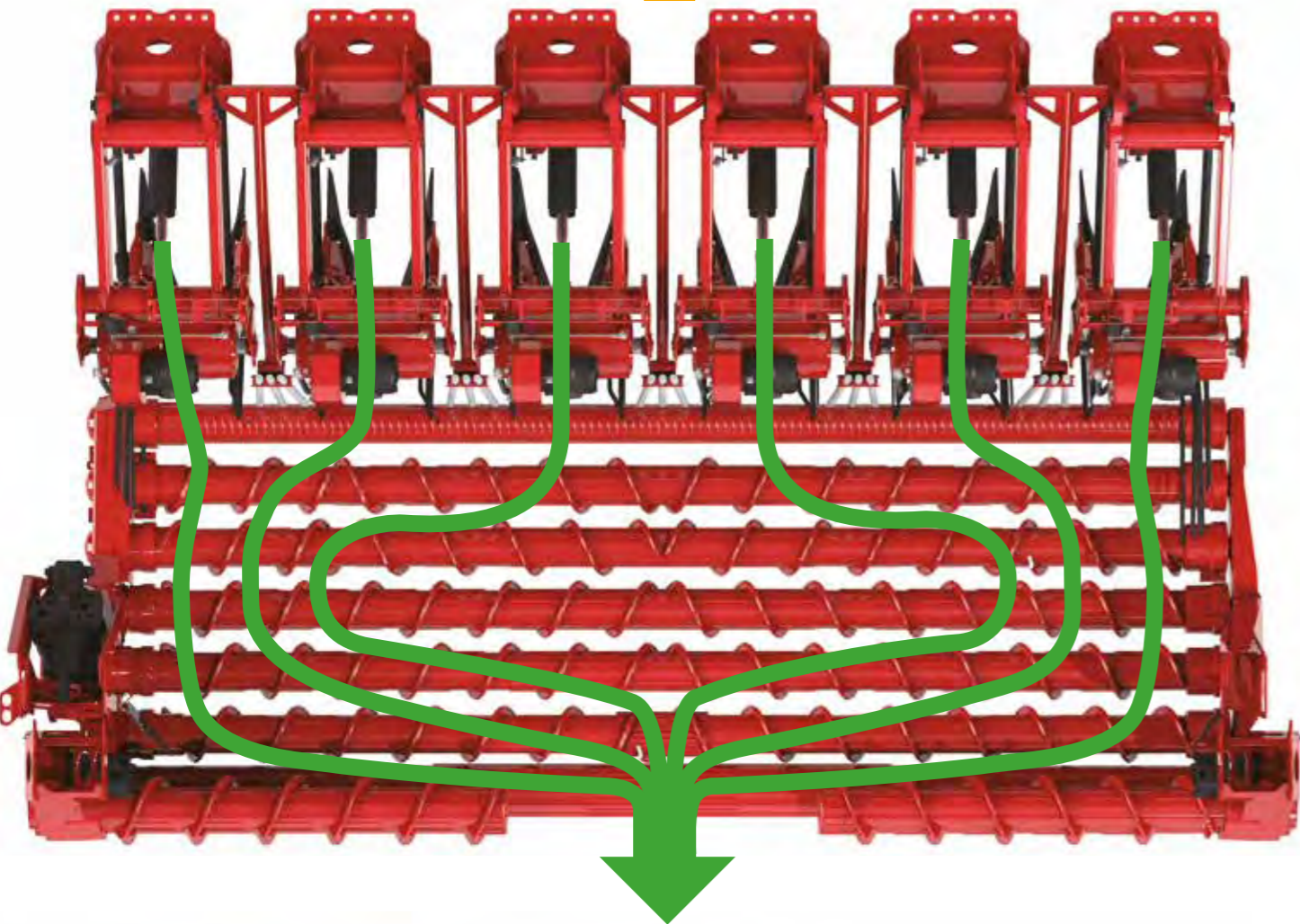

1. ビートガイドロッド
2. 2列ペアのシェア
3. シェアボディ
4. ギヤボックス付きシェアドライブ
5. パラレログラムのリンケージ
6. フレーム固定用のクランプカラー
7. リフトコントロールと石の処理を行うための油圧シリンダー

最高を獲得



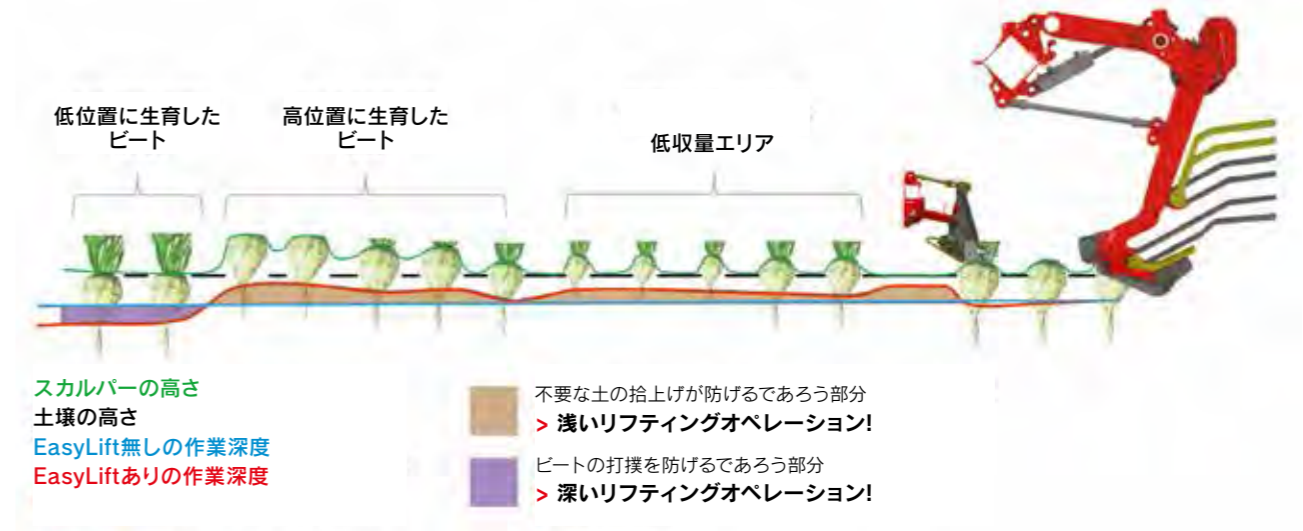

# EasyLift

リフティングにあらたな1ページを

## EasyLift(イージーリフト): リフターユニット

HOLMER社が開発したEasyLiftは個々のシェアボディを独立して自動的に深度調整し、常に個々のビートを最適な深度でリフティングしていきます。この目的を達成するために、オンボードのコンピューターが計測されたビート位置から最大にあるビート高さを算出し自動的にシェアボディの作業深度を調整します。この自動化のおかげによりHRリフターの持つ全ての可能性と信頼性の高い作業能力を引き出す事ができるのです。

### リフターユニットに新たな簡易性。

- ＞ 過度に低い作業深度は一切無し - ビートへの打撲や損傷を防ぎ収量のロスを防止
- ＞ 不要な低深度リフティングを防止 - 土質への負荷軽減し低燃費に貢献
- ＞ 自動傾斜対応システム - 傾斜地でもHRリフターユニットは高い適用性を発揮
- ＞ オペレーターにかかる負荷を軽減 - 快適な作業に貢献
- ＞ スムーズなリフティングがビート品質・形状の違いから収量に増減があるところ、枕地含む不均質な圃場端、走行ライン、生育のムラ、天候・立地による土質といった作業時でも安定した性能を発揮

オペレーターからのメッセージ

"EasyLift(イージーリフト)無しにリフティング作業は行えないね。今ではよりリラックスして作業が行えるよ。結果、収穫作業に集中できるようになったからね。"

Rauno Uhlit  
(ZRG Weserbergland)



ビート収穫作業時の課題、それはハーベスターをいかに安全に運ぶか。圃場でヘッド部分を着脱する事で、この課題は解決できます。トレーラーへの積み込み時間を短縮する事も、物流網を効率化させる上で重要なポイントとなります。

- > ビート収穫においてビートハーベスターは重要な役割を果たしています。そして常に最適な状態で稼働しなければなりません。幅広いハーベスターは収穫面積を拡大し、ヘクタールあたりのリフティングコストを削減できます。同時に何度も圃場を走行する必要が無く低燃費で枕地回転数も軽減できます。-これにより土壌を保護する事が可能になります。
- > Terra Felisとのコンビネーションで圃場端に積み上げられたビートをしっかり除土しながらワゴンに排出可能です。

これらの技術によりこれまでにない程、短時間で最適な収穫作業が可能になります。

# さらに広いリフティング ユニットの選択

さらなる畦数の選択、9畦または12畦。幅広いHRリフターユニットはこれまで長きにわたる試験と実証結果から改良を続け、それは12畦のHRリフターユニットがビートルリフティングで世界記録保持者となった証です。広い畦数によりTerra Dos T4は収穫面積を大幅に拡大可能です。作業停止回数と圃場走行回数の減少にも貢献します。

より多くのシェア-より多くをリフトできるから。

- > 畦の入り口からオフセット走行が可能 - 圃場にかかる踏圧を軽減
- > モジュラー設計 - 直感的かつ容易なメンテナンス
- > 積極的な掘取り作業 - 燃料消費量を大幅に削減
- > 圃場走行回数の減少 - 土壌保護に貢献
- > 早いリフティング速度 - より広域な収穫可能面積
- > 収穫と最大高4.0mのワゴンへの素早い積み込み同時作業が可能 - 一貫性のある作業
- > 道路走行時にトレーラーワゴンの役割を果たすサスペンション機構付きのハーベスター
- > フロントアクスルに幅広タイヤを装着可能 - 機体重量を最適な状態でサポート
- > 一体型タッパーHS IIは油圧操作で最大180°傾ける事が可能 - 容易な搬送



全てを通じてより多くを

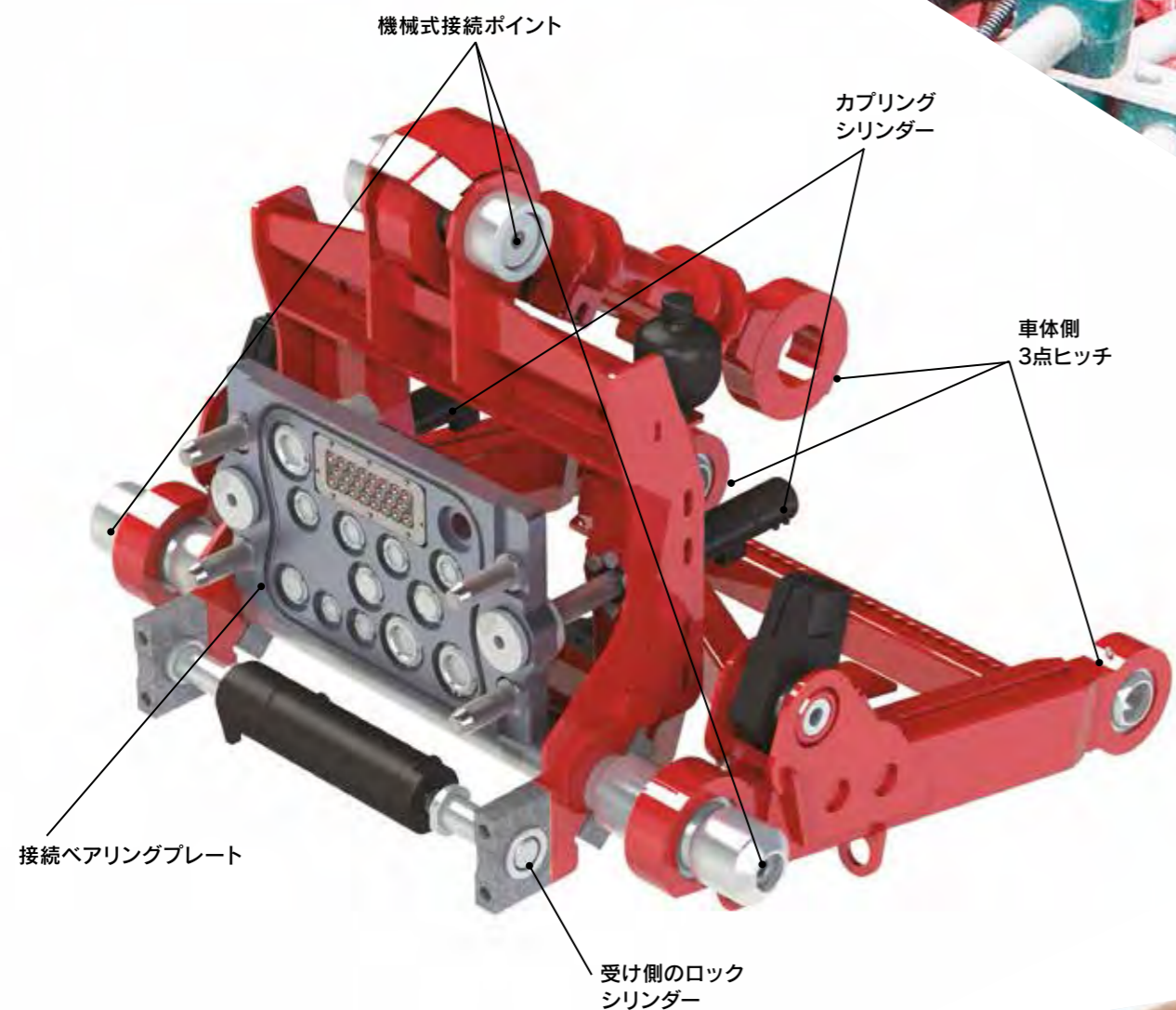

正確である事

## 幅広いリフターユニット EasyConnect (イージーコネクト)

HOLMER社が特許を有するEasyConnectは素早いフレームの着脱が行えるよう開発され、キャビン内部から電動または油圧で自動的にフレームは着脱可能になります。

着脱をより簡単に。

- > ワンマン操作で1分以内での着脱作業 - 設定時間を短縮
- > 着脱は運転席から操作可能 (機械式、油圧式、電動操作)
  - 人と機械に安全な設計
- > 重量のある機器構成物の手動接続は一切不要 - 非常に快適な操作
- > HR8/ HR9/ HR12リフターを自動認識 - 異なるリフターユニットも簡単装着

キレイなままで

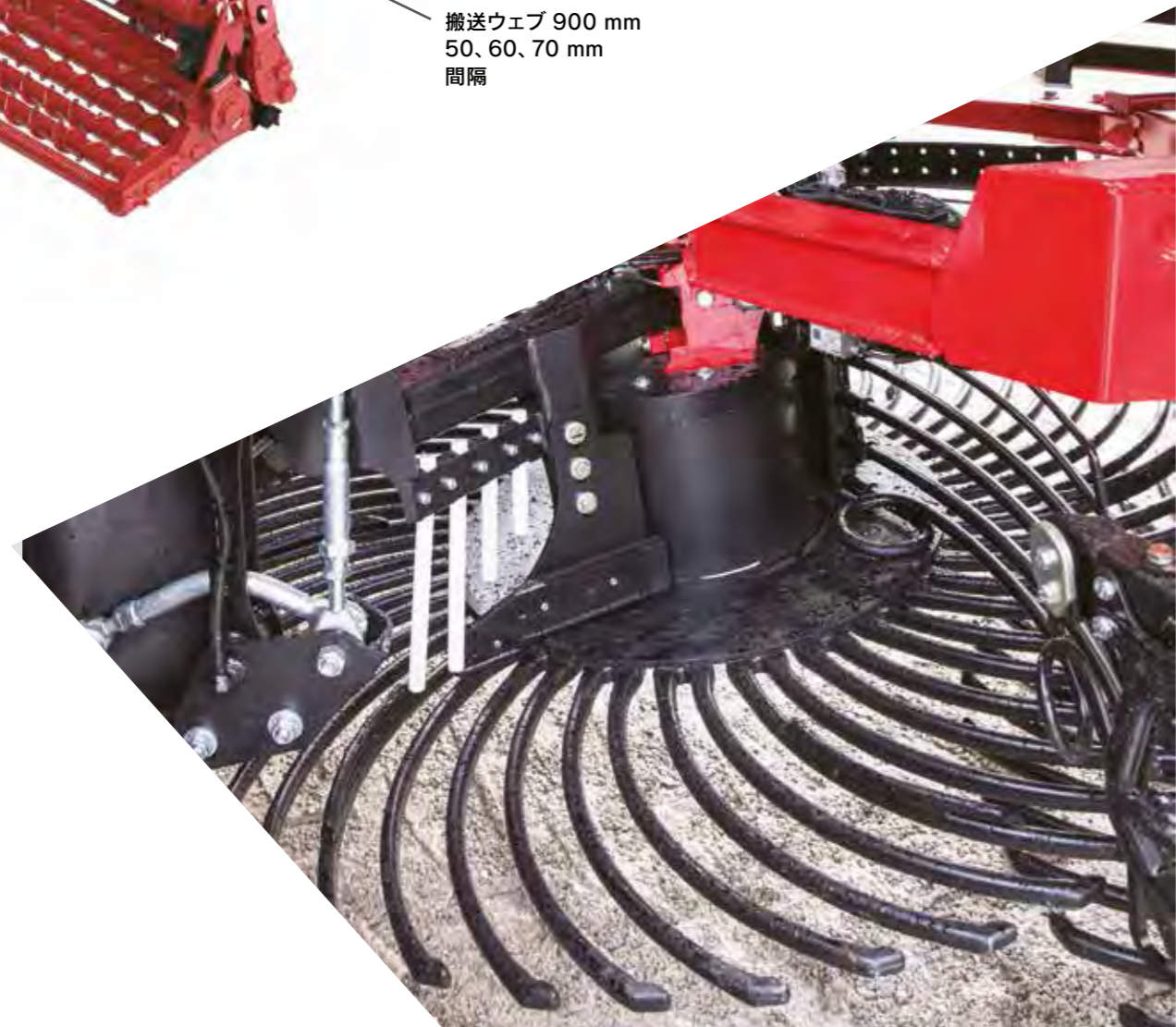
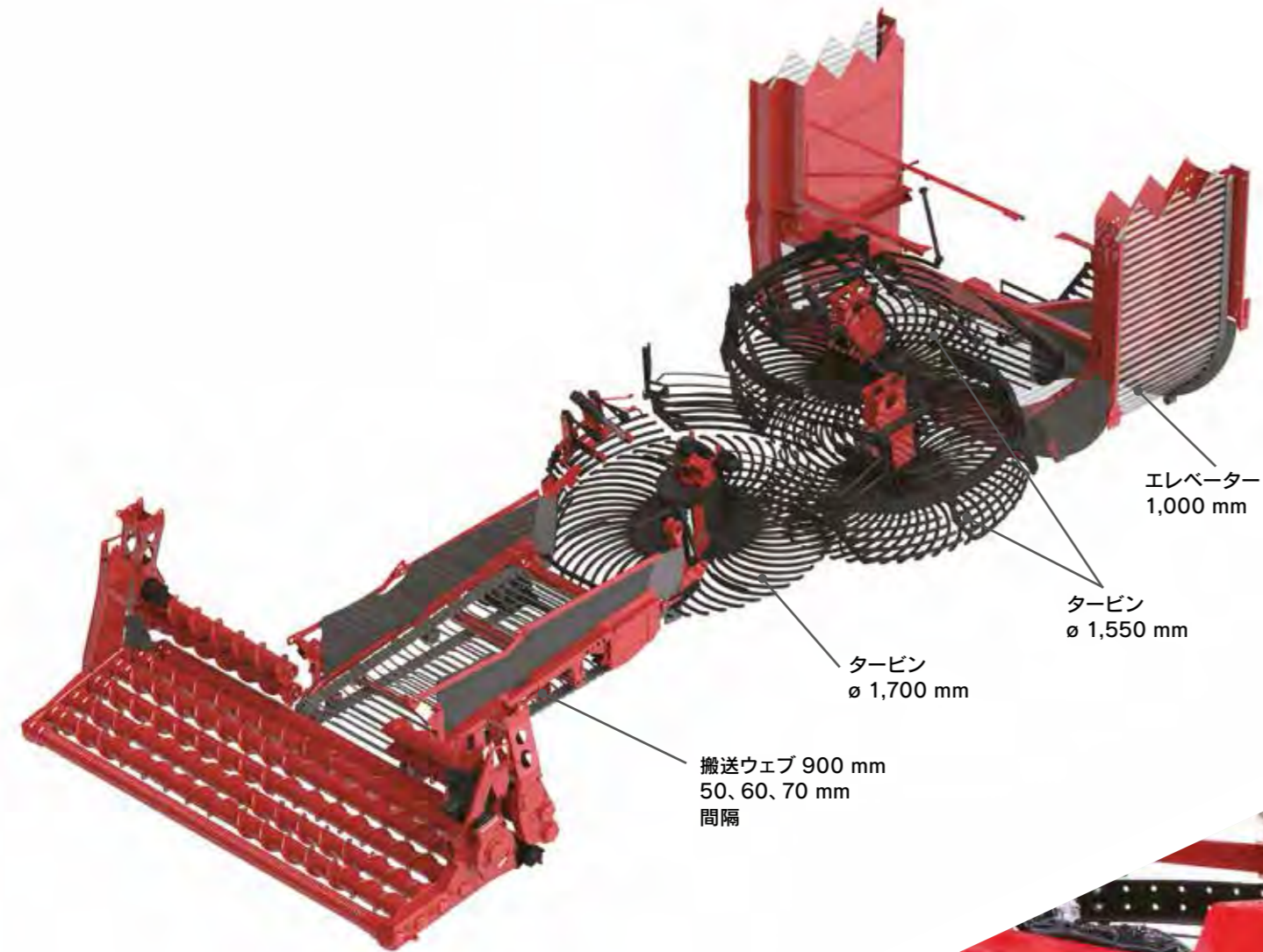

## クリーニング

キレイで打撲の無いビートは多くの収益を意味します。Terra Dos T4ハーベスターは皆様にこれらを叶える機体を提供します。クリーニングから搬送ウェブ、タービン、エレベーターを含む搬送ユニット全てが最大限のビートの送出し速度を最適に調整し除土能力を高めます。新型のポータルアックスとシングルアックスドライブコンセプトにより、搬送ウェブの送出し割合はこれまでのモデルに比べ40%増加します。

キレイなビートは、皆様の利益に直結するでしょう。

- > 搬送ウェブ速度、タービン速度、エレベーター高さはオペレーターシートから増速・増加可能  
- 最適なクリーニング性能を発揮
- > 900mm幅の搬送ウェブは間隔を50、60、70mmに分離可能、タービン内部にあるセグメントグレート（スプリングタインまたはスライディンググレート）収穫状況に合わせて変更可能
- > 搬送ウェブ、タービン、圧力それぞれの独立駆動でクリーニング性能が自動で適応  
- モニタリング、速度制御 - 信頼性の高いクリーニングと優れたパフォーマンスを兼ね備えます。
- > 鋳物製のガイドレール、タービнтаイン、エレベーターベルトのキャリア部分 - 磨耗と重量を軽減
- > オプション: グレートのクイックチェンジフレーム - 設定時間の短縮に
- > 1,000 mm幅、増速可能なエレベーター - バンカー内部へ素早くビートを送出します。

# バンカー

自動切替式のバンカー内部オーガーによりバンカー内部の最適な位置にビートを送出していきます。バンカー内部の風袋容量は2つの超音波センサーでモニターされています。これによりいつでも最適な機体重量配分が行われ高いけん引力を発揮します。

Terra Dos T4-40モデルではバンカー内部のオーガーは2本に分離しています。バンカー内部がビートでいっぱいになるとすぐに、後方に装着されたオーガーが停止しビートへの打撲を防ぎます。

排出エレベーターが展開し、走行しながらでも伴走するトレーラーに簡単にビートを排出する事ができます。もちろん広い土場も簡単に作り出せます。排出方向に沿って上下また横方向にビートを送出すエレベーターが素早くバンカー内部を空の状態にします。

## ビートをやさしくしっかりバンカーに送出す。

- > バンカー容量 30m<sup>3</sup> または 45m<sup>3</sup> - 様々な圃場サイズに理想となる容量の選択
- > 2つの超音波センサーを装着 - バンカー内部の充填レベルを把握
- > Terra Dos T4-40: 2分割されたバンカー内部オーガー - ビートを最適に充填
- > スクリュー留めされたカセットスクレーパー 材質の底面 - 容易なメンテナンスと長寿命
- > スクレーパーフロアと排出ベルトの間にあるクリーナーシャフト  
- クリーニング機構を追加
- > 1,800mm幅の排出ベルトにPU製のやさしいキャリアを装着 - 排出時間40または50秒以下
- > Terra Dos T4-40: 確実な位置に配置された排出ベルト - 均一に固定された排出ベルト
- > 排出ベルトは3段階の作業位置に併せて折畳み可能 - 排出高さや圃場での低い車高を維持
- > 最後の中折れ部分は伸張式 - 最適な排出高と距離により土場での落下高を最低位置に
- > ビートをリフティングしたままで最大高4.0mまで素早い排出が可能 - 首尾一貫した論理的なコンセプト
- > 自動折畳み機構 - 道路走行状態から作業位置へ簡単かつ素早い変更が可能



ビートにやさしく





開発者からのメッセージ

"リフターの開発に携われる事をとても楽しんでいるよ。お客様の声や希望を直接反映させられるからね。プロトタイプモデルの開発時はアイデアが本物になっていく。私のゴールは常にベストとなるビートハーベスターを開発し続ける事だよ。"

Eduard Richer  
(開発担当)

HOLMER社では毎日世界中で400名以上のスタッフと共に、よりよい機械を皆様にお届けしています。開発からカスタマーサービスまで、HOLMERが全てを一手に引き受けます。我々は進化と情熱を持って皆が連携して働いています。世界中の皆様の「成功」のために。

# EcoPower (エコパワー)



HOLMERが開発したEcoPower(エコパワー)は自走式作業機械の中ではユニークな機能です。現在の使用用途(収穫作業または搬送状態)に合わせて、EcoPowerはディーゼルエンジンとドライブシステムのプログラムマップから最適な条件を選定し作動させていきます。燃料消費量を最小限に抑えながら最適なパフォーマンスを発揮できます。

## 燃料を大切に使う事。

- > 個々のドライブは停止時に分離
- > ディーゼルエンジンの最適なオペレーションをリアルタイムに選定
- > 全てのドライブシステムと走行ドライブの効率性を融和
- > ポンプ装着数の増加と、ポンプ間のアセンブリーの最適な連携による効率性の向上
- > エネルギー管理を総合的に最適化

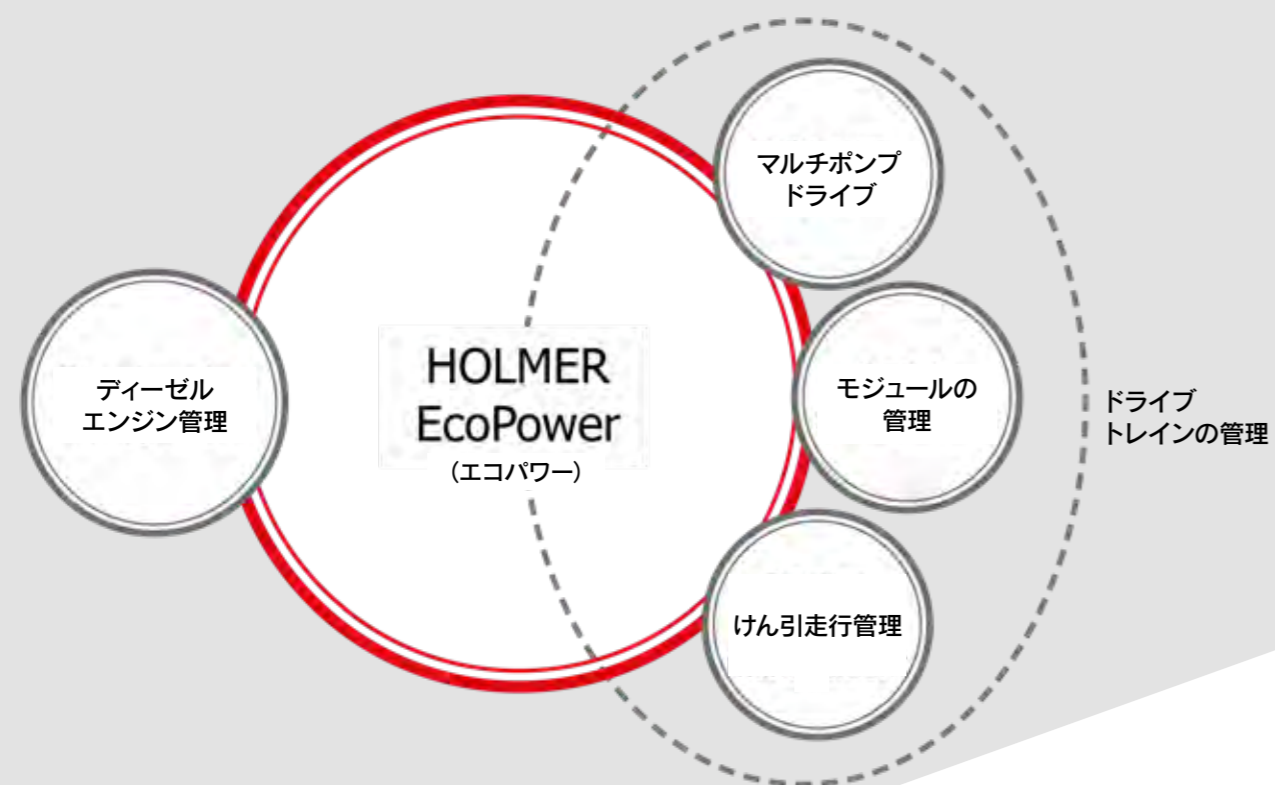

効率の良い作業

# モーターと油圧

メルセデスベンツ製のエンジンとのコラボレーションで効率の良いビートハーベスターTerra Dos T4が生まれ出されました。それは2軸でも3軸でも変わらぬパワーを発揮します。最大馬力626HP/460kW、Terra Dos T4は様々な作業条件に対応するための装備品を兼ね備え、効率よく、そしてパワフルなハーベスターとして活躍していきます。Terra Dos T4はTier 4ファイナル排ガス規制をクリアしています。AdBlue<sup>®</sup>が燃料燃焼時に発生した窒素酸化物をキレイな窒素と水に後処理し環境保全に貢献します。

## より良いマッチング。

- > 626HP/460kW - あらゆる状況下で安全操作とパワフルな動力伝達を可能に
- > 排ガスレベルTier 4ファイナルをクリアー - 環境保護を考慮
- > 作業状況に合わせてエンジン回転を1,150-1,550rpmに自動制御-燃料消費量の最適化
- > パワフルなロードセンシング油圧システム - ドライブ、ステアリングといった可動部全体に効率良く油圧を供給
- > トルクを最適な状態に安定 - 効率の良いエンジンパフォーマンスを発揮
- > エンジン回転1,300rpm時最大トルク2,900Nm - 低エンジン回転でも十分な作業が可能
- > 油圧リバースファンによる清掃のための時間の削減 - キレイなクーリングエレメント





## 車体の設計コンセプト

Terra Dos T4は軽量及びモジュラー設計を貫き製造されています。

センターチューブフレームは高強度S700スチールを採用- 1枚の鉄板から信頼性が高く最適な重量がベースとなったフレームを作り上げます。ベースとなる車輦本体の前方部分は60°の中折れジョイントによりメインフレームに接続されています。

これはあらゆる走行条件下でも優れた操作性と最適な重量配分を行います。

### シンプルなインテリジェントドライブ。

- > 中折れ構造、スイベル角度は60°以上 - 最高の走行性能を発揮
- > 旋回半径(内輪)はわずか6.5m - 枕地での旋回時間を短縮
- > スロープサポートシステム付きのフロントポータルアクスル - あらゆる走行状態でも安定性を発揮

### Terra Dos T4-40でできる事。

- > フレームに接続されたミドルアクスルを装着 - 安定性の高い機体
- > オシレート式リアアクスル - 起伏に対しての最適な調整
- > 油圧スプリング式負荷均平機構を持ったリアアクスル - 快適な走行性能
- > バンカー内の満量レベルに合わせアクスルにかかる負荷を制御 - 適切な重量配分



安定性

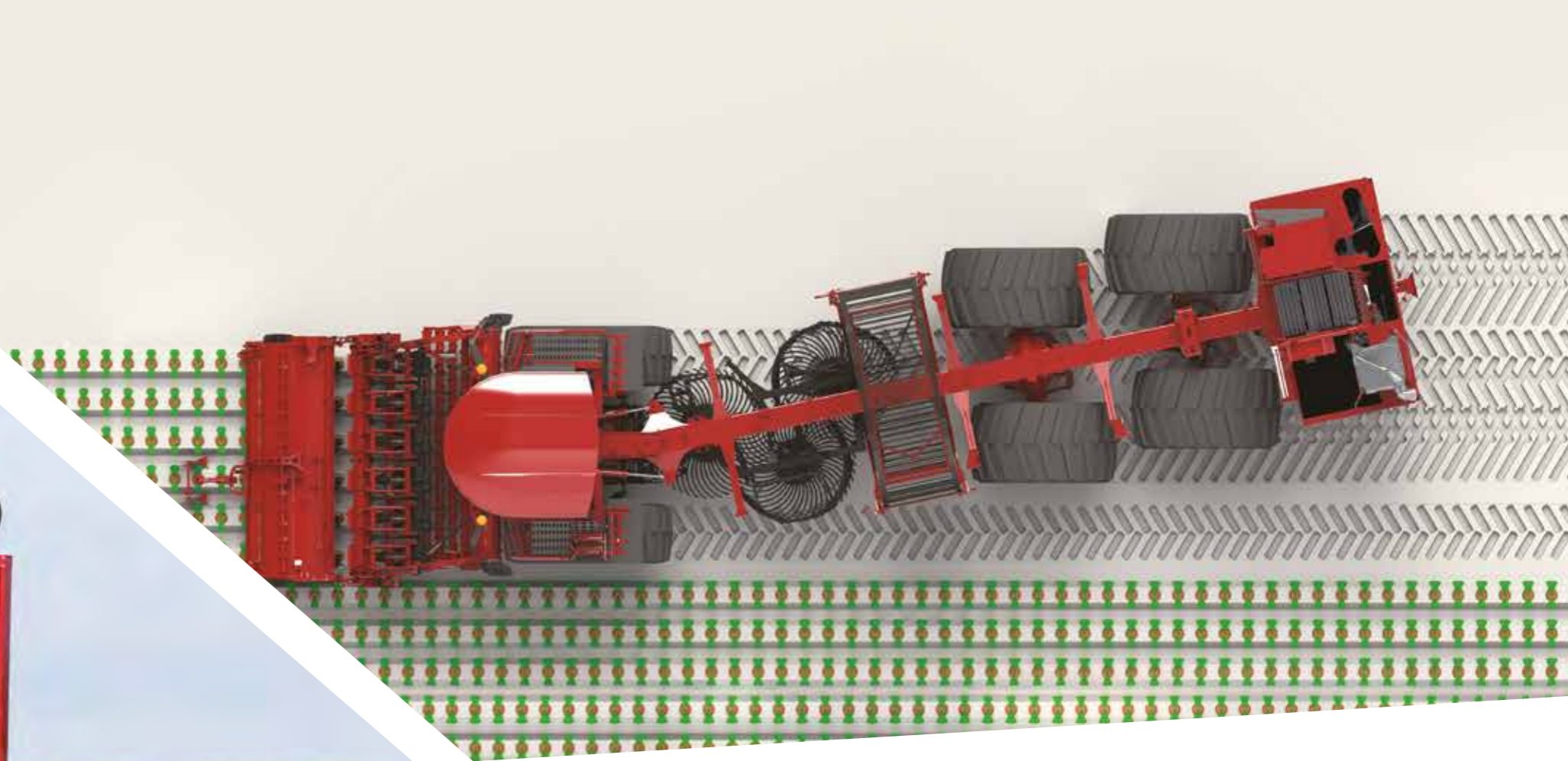

## 圃場保護を前提としたステアリング

オフセット式の走行で同じ走行ラインを2度走る事無く土にかかる踏圧を大きく軽減させます。

Terra Dos T4-30では、それぞれのタイヤが独自の走行ラインを走ります。この走行方式により土にかかる接地圧を軽減します。タイヤ接地面がオフセットする事で、けん引力は広いタイヤ接地面全域に伝わります - 同時にこの動作が圃場を保護します。

Terra Dos T4ステアリングが時代と圃場を切り開く。

- > 全輪ステアリング - 中折れステアリング機構を使用しない場合、全輪がステアリング
- > 旋回時の中折れ機構 - 高い操作性を発揮
- > 2段階式で左右対角線上にオフセット - 大きく回転するタイヤが傾斜地でも安定した走行性を発揮
- > コンビドライブ (旋回とオフセットステアリングのコンビネーション) - 旋回時に土をめくらず、圃場の保護と高い操作性を発揮
- > 4輪ステアリング - 6畦リフティングユニット
- > 手動ステアリング - ジョイスティックによるリアアクスルの独立ステアリング制御
- > 道路走行時 (フロントアクスルのみがステアリングホイールとして機能) - 最大25km/hで走行可能 (中折れステアリング機構作動時は最大13km/h。)

ねばり強さ

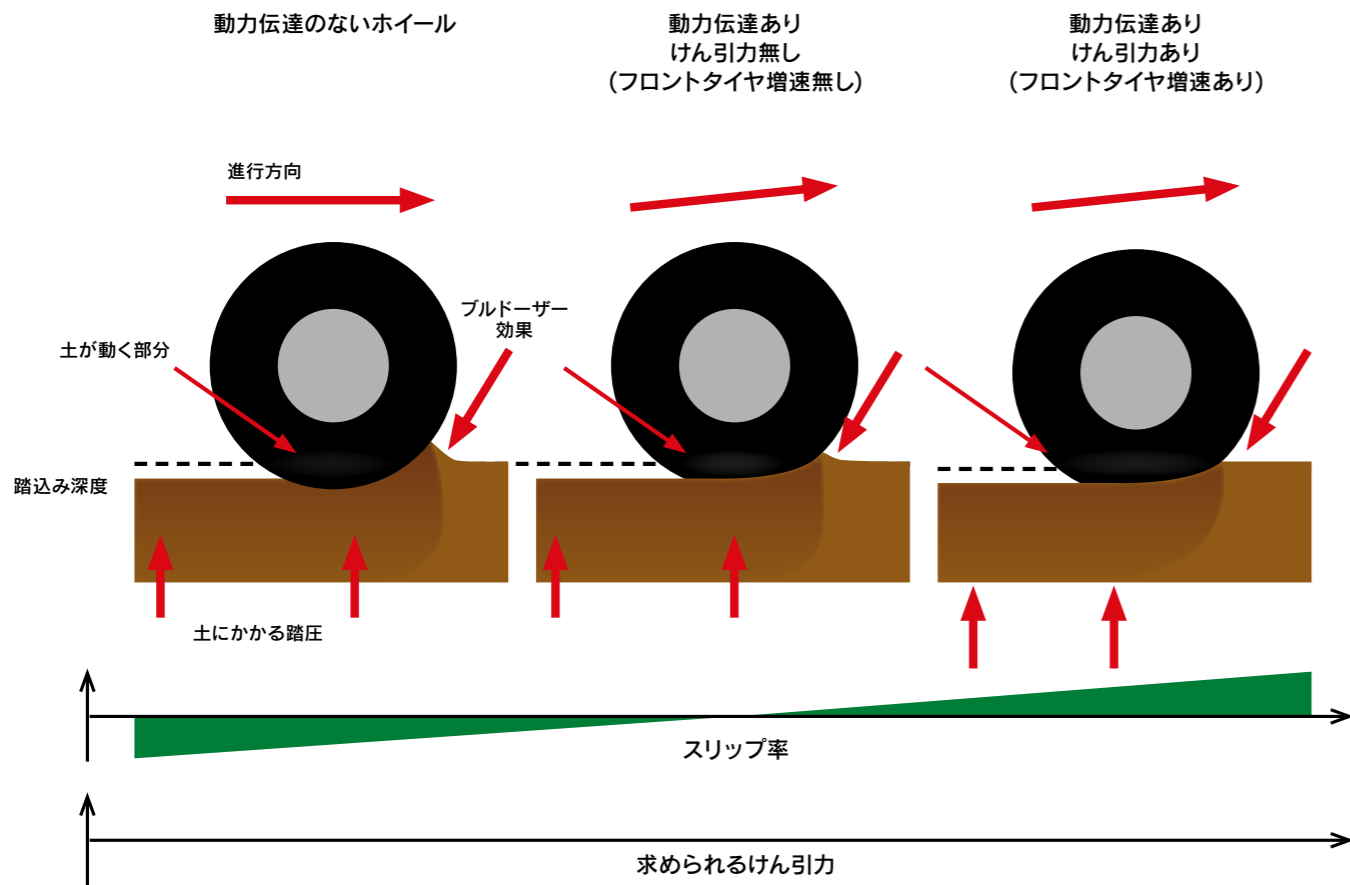

(引用: Prof Renius & Prof Volk)

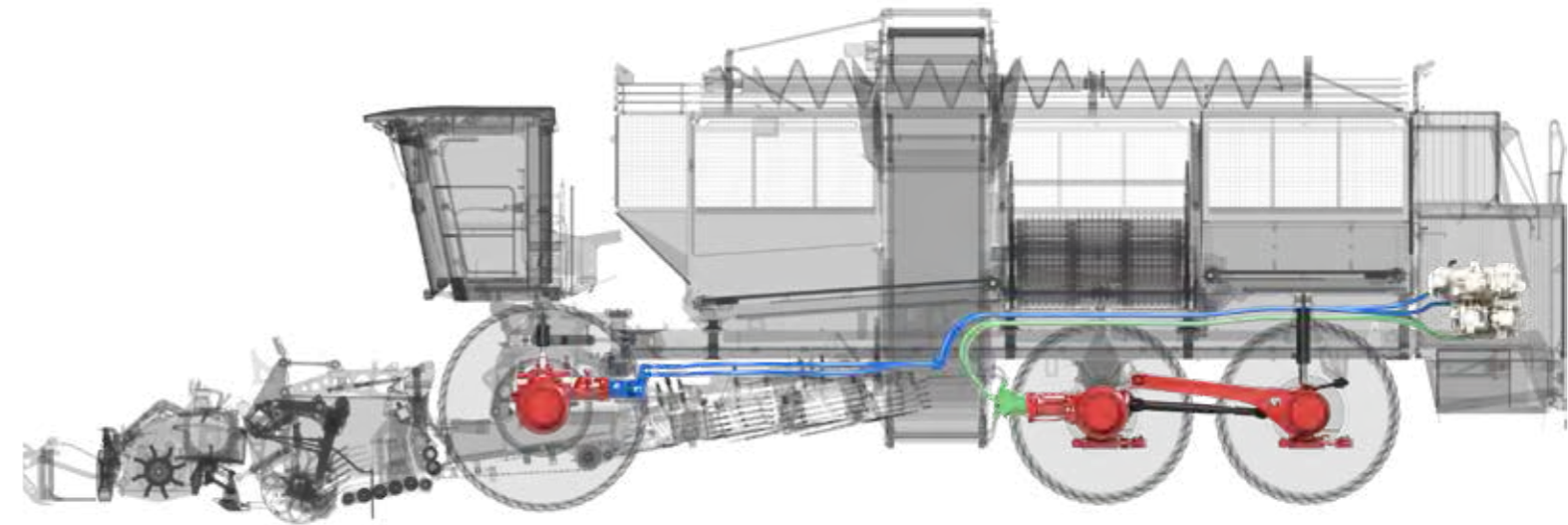

## 推進 (やさしく進む力)

走行時の最適性、正確なけん引力、傾斜地での安定性。これらがTerra Dos T4開発時の優先事項でした。高効率油圧駆動モーター付きアクスルが効率の良い動力伝達と高いパフォーマンスを発揮します。スロープセンサーとの連携により、Terra Dos T4の革新的な“推進”コンセプトはあらゆる条件下で求められる理想的なリード率を自動的に調整します。

### 必要な時に、必要なパワーを発揮。

- > 油圧駆動モーターアクスル - 一歩先を行く効率性
- > リード率の自動調整 - ブルドーザー効果を防ぎけん引力を最適化
- > 道路走行時ゼロリード率 - タイヤの磨耗を減らし燃料消費率を改善

### 傾斜地「安定システム」

- > 低重心の機体設計 - 高い安定性を
- > 中折れ位置はフロントアクスルに近い場所に - 重心を低く
- > スロープセンサー - 傾斜角をリアルタイムで検知
- > 自動坂道サポートシステム - 坂道での安全走行を
- > フロント・リアアクスルの自動負荷調整 - 傾斜地での正確なけん引力と、旋回時の安定性を確保



圃場に優しさを



コントラクターからのメッセージ  
 "圃場を保護してあげる事は私たちに  
 にとって非常に大切。だからHOLMER  
 を使って作業するんだ。"

Fridolin Mayr  
 (ZRG Mering)

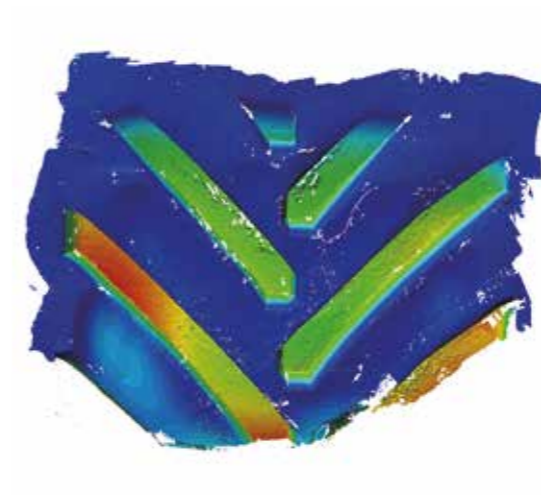

MICHELIN メガックスピブ

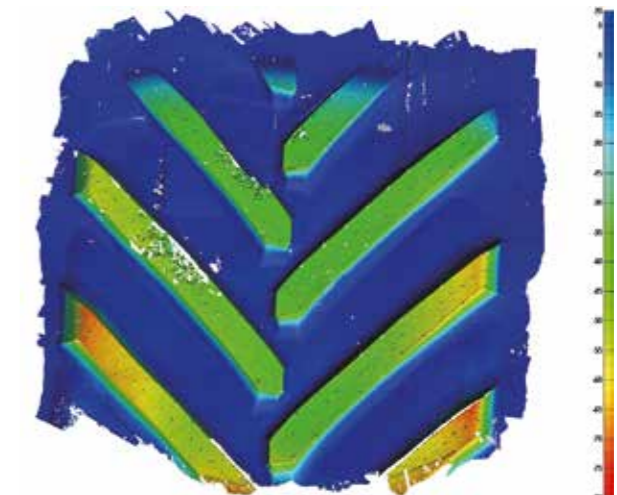

MICHELIN セレックスピブ

## タイヤテクノロジー

Terra Dos T4は軽量設計に最新のタイヤテクノロジーが組合わさる事で最低1.3barの空気圧で作業が可能です。

圃場を愛する皆様のために。

- > 踏圧を最小限に - 圃場を最大限保護
- > 異なるタイヤサイズを自動検知 - 柔軟性の高いタイヤ選定
- > オプション: タイヤ1本あたり最大0.86m<sup>2</sup> の広い接地面積 MICHELIN セレックスピブ IF 1000/55 R32  
 - 土に悪影響をもたらす踏圧発生を防止
- > オプション: Terra Dos T4-30 (畦間50cm) フロント装着タイヤMICHELIN IF 900/60 R38  
 リア装着タイヤMITAS SFT 1250/50 R32 - 最大の接地面積を獲得





## LED-ワーキングライト

Terra Dos T4のLEDワーキングライトが夜をも、昼に変えてしまいます。これは夜間作業中でも最適な視認性が確保できる事を意味します。最大28個のLEDライトを装着する事で本機は、昼間のような明かりを照らす事が可能です。これらにより収穫作業、莖葉の切断、旋回といった作業時の安全性を確保できます。

多くのライトで、最大の安全を。

- > 作業範囲を最適な状態に明るく - 安全性を確保
- > 最大装着可能数28個のLEDライト、最大3,400 lm - 夜間の圃場で昼間のような明るさを
- > 目にやさしいライト - 皆様の目を守ります
- > 道路走行用ロービーム・ハイビームヘッドライト4 × 1,950 lmのLEDライトを装着 - リラックスしながら道路走行可能
- > 省エネタイプのLED作業灯をエンジン周りのコンパートメントライトに採用 - 暗い中でも安全なメンテナンス作業が可能

いつでも目先に環境を



## 視認性に優れたキャビン

収穫作業期間が限られている時は1日に長時間の作業が求められます-そのためオペレーターにとって最適な環境下での作業が重要になります。HOLMER製コンフォートキャブIIは、全てのコントロールが人間工学に基づき設計されています。全面ガラス式、遮音性の高いキャブIIのフロントガラスは足元が見やすく上向きに傾斜しており、スカルパー、リフターシェアやクリーニングローラーの高い視認性を確保しています。実際の圃場で試験を重ねた結果HOLMERコンフォートキャブIIは1日中快適な作業を可能にします。

### オペレーターファーストの設計。

- > スカルパー、リフティングシェア、クリーニングローラー、左右、後方排出エレベーター全域にわたる優れた視認性 - ベストなリフティング結果をもたらします。
- > オペレーターに焦点を置いたコントロール - 人間工学に基づく快適な作業
- > ハイドロダイナミックキャビンサスペンション - 走行時に上質な快適性
- > すぐれた遮音性、わずか63db - 快適なオペレーションに貢献
- > 電動調整可能、熱線入りのリアミラー - 最適な視認角度を確保
- > 十分な収納スペース - 自由度の高い個人スペースを確保
- > 快適な室温コントロールと着色式複層ガラス - 涼しく快適な室内空間を。また足元が寒い時には暖房
- > 段階調整式ステアリングコラム - 個々の体格に合わせ細かい調整
- > オプション: データプリンター - 即座に情報印刷可能



操作環境にプラスワン



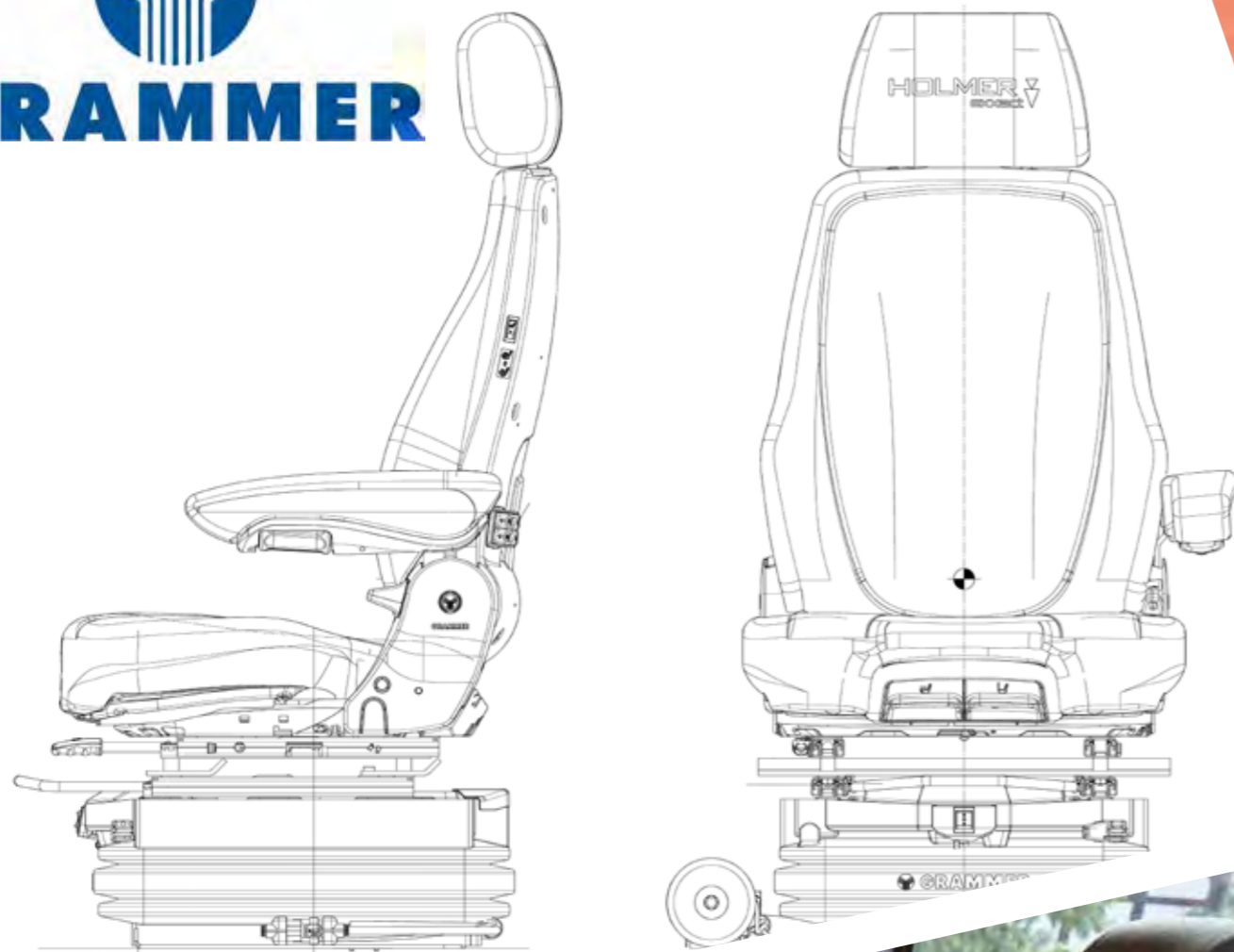

## GRAMMER製 アクティブシート

HOLMER専用設計のGRAMMER製のスイベルシートが、作業時のさらなる快適性を提供します。オペレーターの体重に合わせて自動的に衝撃吸収し、アクティブシート換気システムがより快適な室温に設定します。ポジションセンサーとアク્યムレーターが着席位置を記録し左右上下はもちろん“Z軸”の方向に動作を読み取り、動作に対して素早く自動で反応していきます。必要に応じ、スプリングによる個々の設定も可能です。

エア式ランバーサポートと衝撃軽減装置によりオペレーターはリラックスした状態で作業に集中することができます。HOLMERコンフォートキャブIIが求められる多くの期待に応えながら快適な走行性能を発揮します。

### 皆様のために私たちの経験からできる事。

- > HOLMER専用設計 - 改善においては皆様の声を中心に置いています。
- > アクティブシート換気システム - 汗をかく事無く快適に座ったままの作業が可能
- > シートヒーター - 外気温が低い時でも快適性を。
- > 縦方向への振動を軽減するエアサスペンション - 衝撃をスムーズに吸収
- > アクスル増速率を最大75%に制限 - 皆様の体に負荷をかけないように。

独自のシートによるメリット

## コントロール全てを可視化

# HOLMER SmartDrive (スマートドライブ)

HOLMER SmartDrive(スマートドライブ)がTerra Dos T4の直感操作を可能にします。タッチスクリーンターミナルとジョイスティック、そしてジョグダイヤルのコンビネーションにより求められる機能を素早く簡単に起動させられます。作業設定のショートカット機能により快適な操作を可能にします-オペレーターの満足こそがわれわれにとって最も重要だからです。

### オペレーターのためにできる事。

- > 直感的な操作 - 簡単で安全な作業を。
- > HOLMER EasyTouch(イージータッチ) 12.1インチタッチスクリーンターミナル - 一目で重要な情報を把握
- > 人間工学に基づく設計のジョグダイヤルとジョイスティックレバー付きマルチファンクションアームレスト - 快適操作
- > 細部までコントロール可能な操作システム - オペレーターと機械は一心同体
- > 排出高さ調整用エレベーターコントローラを左側アームレストに装着
- > 縦横方向のスカルパー位置制御の連動 - 直感的なオペレーションで効率の良い作業
- > 6種類のメモリー機能付き基本設定 (乾燥-通常-湿土-登り斜面-直進-下り斜面)
  - 圃場条件に合わせた快適な作業
- > 28個のLEDライトコントロールパネル - 素早いオペレーション
- > 速度調整 - 圃場・道路走行モード付
- > 車輻診断 - 故障時にもスピード感のある診断アシスト



### お客様からのメッセージ

"Terra Dos T4の操作がとにかく簡単か、すぐに体感できます。直感的で明快なオペレーションが収穫作業を本当に楽しい時間に変えてくれます。"

Alfred Wimmer  
(ZRG Mering)



# オペレーターアシストシステム

Terra Dos T4は収穫作業時に自動的にステアリングが切れる機構を装備しています。リフターは常時リーフセンサーとアクスルがステアリングする方向への信号をオンボードコンピューターへ送り、コールターボディにより畦のライン走行を維持します。そしてその他多くの技術的ソリューションによってオペレーターをサポートする事で、優れた収穫品質を確保しその結果、オペレーターは作業に集中する事ができます。

オペレーターの作業をサポート – 明日への解決策がここにあります。

- > リーフセンサーとシェアボディによる走行する畦のガイダンス – 自動ステアリング機構
- > HOLMER TerraControl(テラコントロール)枕地マネジメント – 自動リフティングでリフティングユニットを再配置
- > スピードコントロール – 作業時も道路走行時も快適な走行性
- > TerraDat(テラダット)データ管理システムによる情報の出力 – 単純で明快なデータの出力
- > オプション: HOLMER EasyLift(イージーリフト) – 畦間毎に自動的に掘取り深度ガイダンス
- > オプション: HOLMER SmartTurn(スマートターン) – 自動で枕地旋回操作をスムーズかつ効率的にサポート
- > オプション: 最大6台のカメラを装着可能(搬送ウェブ、機体後方部、排出ベルト、HOLMER TopView(トップビュー)、最大360°パノラマビュー)



クリアーな操作を

# メンテナンス

Terra Dos T4は効率性を高める事をコンセプトに開発され、それはメンテナンスと機械へのアクセスに関しても同様です。日常の点検及びメンテナンスは長時間のオペレーションにおける基本となります。

自動潤滑がもたらす滑らかな機械駆動を。

- > タイムコントロール機能付き電動制御式センター潤滑システム - 重要な回転部分のベアリングを自動潤滑
- > LEDライトを含む非常にアクセスしやすい位置に配置されたエンジン機器構成 - 点検のしやすさを提供
- > タッパーのメンテナンス位置 - 楽な姿勢でのナイフ交換が可能
- > エンジンコンパートメント部分に広い収納スペースを装備 - 必要な工具を収納可能
- > エンジンコンパートメント周辺に装着された一体型のラダーステップ - エンジン、油圧コンポーネント、バンカーにもアクセスしやすい設計
- > リフターギヤボックス、中折れ部分のパーツ、シェアボディのベアリングはメンテナンスフリー - 長時間作業に適した設計



機械の安定性を



# 仕様諸元表

<b>販売型式</b>	Terra Dos T4-30	Terra Dos T4-40
<b>エンジン</b>	メルセデスベンツ製 OM 473 LA、Tier 4ファイナル排ガス規制を遵守。AdBlue <sup>®</sup> ・SCR後処理機構SCR-Kat R-6を含む15.6ℓ	
<b>気筒数</b>	6気筒	
エンジン排気量	15.6ℓ	
定格エンジン回転	1,700rpm	
最大馬力	460kW/ 626 PS	
エンジン回転1,300rpm時の最大トルク	2,900Nm 自動油圧式リバースファンを装着	
燃料タンク容量	約1,150ℓ（燃料補充接続あり）	
AdBlue <sup>®</sup> タンク容量	約95ℓ	
<b>推進</b>		
<b>ハイドロスタティック</b>	油圧駆動式フロント・リアシングルアクスル 油圧モーター含む、組込み式遊星ギア  収穫作業時・旋回時の傾斜に合わせた自動リード率選択 道路走行時ゼロリード率 ヘッド着脱時自動キャリブレーション（HR 8畦、9畦、12畦） 道路走行モードから圃場作業モードへの切替位相変化シフトオンフライ	油圧駆動式フロント・ミドルシングルアクスル 油圧モーター含む、組込み式遊星ギア ミドルアクスルのドライブシャフトから動力を得るリアアクスル
<b>走行速度</b>	最大25km/h、無断変速 自動減速とクルーズコントロールを含む自動走行モード	
<b>アクスル</b>	フロント：遊星ポータルステアリングアクスル （スロープ安定システム付き） リ　ア：遊星ステアリングアクスル	フロント：遊星ポータルステアリングアクスル （スロープ安定システム付き） センター：遊星ステアリングアクスル リ　ア：リング装着式、自動油圧バランスと傾斜地での安定機構を含むオシレート遊星ステアリングアクスル
デフロック	全アクスルスイッチ式ロック	
<b>シャーシ</b>		
ステアリングモード	センターチューブフレーム、車体前中部中折れ設計 4輪ステアリング、旋回ステアリング(中折れ含む) 対角線左右オフセットステアリング、2段階調整式コンビネーションステアリング 自動ステアリング-ミックスコントロールを含む莖葉ボタンまたはコルターポティەر 道路走行時中折れステアリング（最大速度 13km/hまで） 道路走行用スプリング式コンフォートキャビン（Terra Dos T4-30: 第3・第4アクスル; Terra Dos T4-40:第4アクスルのみ）、圃場作業用高さ調整可	
<b>装着タイヤ</b>	フロント： IF800/70 R38  リ　ア： 1050/50 R32	フロント： IF800/70 R38 センター： IF1050/55 R32 リ　ア： IF1050/55 R32
<b>ブレーキ</b>		
サービスブレーキ	油圧ドラムブレーキ	
駐車ブレーキ	スプリング式駐車ブレーキ	
<b>油圧システム</b>		
油圧タンク容量	150ℓ Stiebel製圧力循環システム付きポンプギア ロードセンシング油圧システム 5 x 油圧クローズドセンシングサーキット 5 x アキシャルピストンポンプ（Danfoss製） 追加の圧力フィルターシステム油圧メイン収穫ドライブ	
<b>HOLMER EcoPower(エコパワー)</b>	個別設定式ディーゼルエンジンとけん引駆動マネジメント 低エンジン回転(1,150rpm〜)でのリフティング ロードセンシング道路走行時ポンプラインを分離するための層状クラッチ	
<b>動力伝達</b>	24 V 交流 150 A サーキットボードの電動オンボードシステムのセンターモジュラー設計 耐水性・衝撃吸収含む第2ロック機構プラグシステム 2 x 12 V ソケット（キャビン） 1 x 24 V ソケット（エンジン周り）	

<b>キャビン</b>	全面ガラス 底面から上部まで1枚物ガラスを採用 ヒンジ窓 ウインドウオッシャー・間欠ワイパー x 2 ステレオCD、Bluetoothハンズフリーシステム、ラジオ 自動室温コントロール 音響防止装置 騒音と衝撃吸収機能付きハイドロダイナミックキャビンススペンション 熱線入りリアウインド GRAMMER製アクティブシート
革新的オペレーションコンセプト HOLMER SmartDrive (スマートドライブ)	12.1インチ HOLMER EasyTouch(イージータッチ)スクリーンターミナル 人間工学にもトルクマルチファンクションアームレスト (ジョイスティックレバー・ジョグダイヤル操作、ソフトキーによる全ての重要となる設定を素早く調整可能) 変更可能な機能を全ての事前設定機能 トッパー、リフター、クリーニングの設定を記録可能(6種類設定) サイドアームコンソール一体型のクイックアクセスキー USBメモリースティックにエクスポート可能なエラーメモリー機能と診断メニュー 回転式ポテンシャルメーターによる排出エレベータコントロールとバンカーを空の状態に設定可能な自動排出機能操作のための左側アームレスト
<b>イルミネーション</b>	
ヘッドライト	2 x LED (1,950 lm) ロービームヘッドライト 2 x LED (1,950 lm) ハイビームヘッドライト 2 x フルLED リアライトとダイナミックインディケーター
作業灯	4 x LED (1,800 lm) キャビン 4 x LED (3,400 lm) キャビン 2 x LED (3,000 lm) キャビン、下側 2 x LED (1,800 lm) 収穫機側 2 x LED (1,800 lm) トッパー 2 x LED (1,800 lm) クリーナー 4 x LED (1,800 lm) バンカー 2 x LED (1,800 lm) リアアクスル 2 x LED (1,800 lm) 排出ベルト 2 x LED (3,000 lm) 機体後方上部 2 x LED (1,800 lm) 機体後方下部 2 x オールアラウンドライト 省エネLEDエンジン周リライト
<b>カメラ装着</b>	最大装着個数: 6個 HOLMER TopView (トップビュー) 360° パノラマビュー(オプション)
<b>集中潤滑</b>	BEKA-MAX製電動制御 ターミナルで潤滑中止、手動開始操作が可能
<b>トッパーユニット</b>	フリーホイール付き自動高さ調整と安全持上げ機能 ジョイスティックレバーでcm単位に高さ調整可能 ジョイスティックレバーのボタン操作で素早く持上げ操作可能  型式: HS I (I=一体型トッパー)、 6畦-12畦 HS KO (KO = 遠心莖葉オーガーから一体型機能へ切替え可能) ※6畦のみ ※フィルターホイールスカルバーとの同時選択不可  HS I・HS KOのオプション: コンピデフォリエーター(スカルバー後方、2列左右反対方向に回転するクリーニングベルト)、 6-12畦は仕様により45-50cmの畦間選択可能)
<b>スカルバー</b>	HOLMER フィラーホイールスカルバー - ホイールでビートを抑えながらリフティング HOLMER DynaCut(ダイナカット)(オプション)-自動莖葉切断機構付き重量調整式バラレルスカルバー スカルバーの全ブレードの厚みはオペレーターシートから調整可能 ビートの風袋に合わせ変動可能な機敏なスカルバー動作 莖葉細断処理の最適化 (高速リフティング作業時含む) 本機装着スプリングによる予圧 - 3段階調整式 強化型スカルバーコームとナイフ
<b>リフターユニット</b>	各畦毎に独立調整可能 高さ調整式7本のリフティング・クリーニングローラー内、 4本の短いリフティング・収集ローラー内、 最終リフティングローラーに自動リバース機能付き 回転速度調整式リフティングローラー (300-600rpm) 自動深度調整式駆動ホイール(リード率調整可能)

	<p>スロープセンサーによる自動横方向スロープコントロール リバーシブルリフターローラー、リバーシステム 被覆超硬合金コールドターを標準装備 強化型リフターローラーを標準装備 70mm左右ヘテレスコピック可能なコールドターボディ EasyLift(イージーリフト): 自動で各駐毎の深度ガイドランス (3.30m以上の作業幅モデル) HOLMER TerraControl(テラコントロール)のボタンによるリフティング操作 上げ/下げ、リフターのON/OFF切替えを含むアプリケーションマネジメントが可能</p> <p>型式: HR 4 : 選択可能な畦間: 60cm, 66cm固定式 HR 6 - 12 : 選択可能な畦間: 45cm 固定式 HR 6 - 12 : 選択可能な畦間: 50cm 固定式 VHR 6 : 選択可能な畦間: 45, 47.5, 48, 50cm 可変式 リフティングユニットHR 6・VHR 6は車体の左右動作に合わせて自動調整 作業幅3.3mを超えるリフティングユニット: 搬送状態時180° 折畳み一体型スライダー付きリフター(道路走行用) HOLMER EasyConnect (イージーコネクト)カップリングシステム道路走行用サスペンション付き汎用車輪</p>
--	---

クリーニング	
搬送ウェブ	リバーシブル式900mm径搬送ウェブ、繋ぎ目の無い一体型材質を採用。50,60,70mm間隔
タービンシステム	<p>第1タービン:1,700mm径 第2タービン:1,550mm径 第3タービン:1,550mm径</p> <p>自動回転速度管理と調整機能付き適用性の高いクリーニング機構 外部からの起動操作 耐摩耗性タービン、ダブルタイン式、鋳物製 コンベア増力のためのラバーキャリアを第一タービンに装着(オプション)</p>
グレート	部分的なグレートまたはスプリングタイン式グレート(コンビネーションも可能)は素早いフレーム交換が可能で全スクリーングレートの高さはオペレーターシート内部ディスプレイ付きターミナルで集中管理・調査可能

エレベーター	幅: 1,000mm 鋳物スチールアクチュエーター付きデュアルカム産業用ストラップ 増速制御可能
--------	--

バンカー構造	
充填	前後にレベリング用オーガー付き
スラットコンベア	<p>電動式充填レベルモニタリング(2つの超音波センサーによる) 自動折畳みは手動に切替え可能</p> <p>横方向動作エレベーターx2、縦方向動作スラットコンベア高強度焼入れドライブチェーンx4 センター集中潤滑ドライブシステム 自動油圧チェーンテンションング スクリュウ留めされたカセットボトム</p>
排出	<p>自動・手動両コントロール可能 圧力制御式スクレーパーフロアコントロール 自動制御式縦横方向スラットコンベアは回転速度調整可能 30m³、約40秒</p> <p>45m³、約50秒 前後のオーガーによるバンカー内部の最適な位置にビートを移動させ排出エレベーターにより送出し</p>
排出エレベーター	<p>油圧式中折れパーツx2 (XL排出エレベーター) メモリー機能により排出高さはプログラム可能 中折れ最後の位置をメモリー可能 コンツァー(追従): 排出エレベーターはリフティング作業中に収納可能 幅: 1,800mm リフティング作業と同時に搬送車への排出: HOLMER EcoPower(エコパワー)による自動排積込み リフティング作業中でも同時に最大の積込み力を発揮 排出エレベーターの速度はリフティング作業中かつ排出時にコントロール可能</p>

バンカー容量	約30m³/21t	約45m³/31t
--------	-----------	-----------

積込み高	4.00m
------	-------

警告システム	ターミナルから全リフターおよびクリーニング機構の速度・圧力をモニタリング可能 ターミナルから油圧オイルとエンジンのモニタリングが可能で、連動して警告を表示
--------	--

クリーニング長さ	最大25.20m HR 6リフターユニット装着時
クリーニング面積	最大25.90m² HR 6リフターユニット装着時

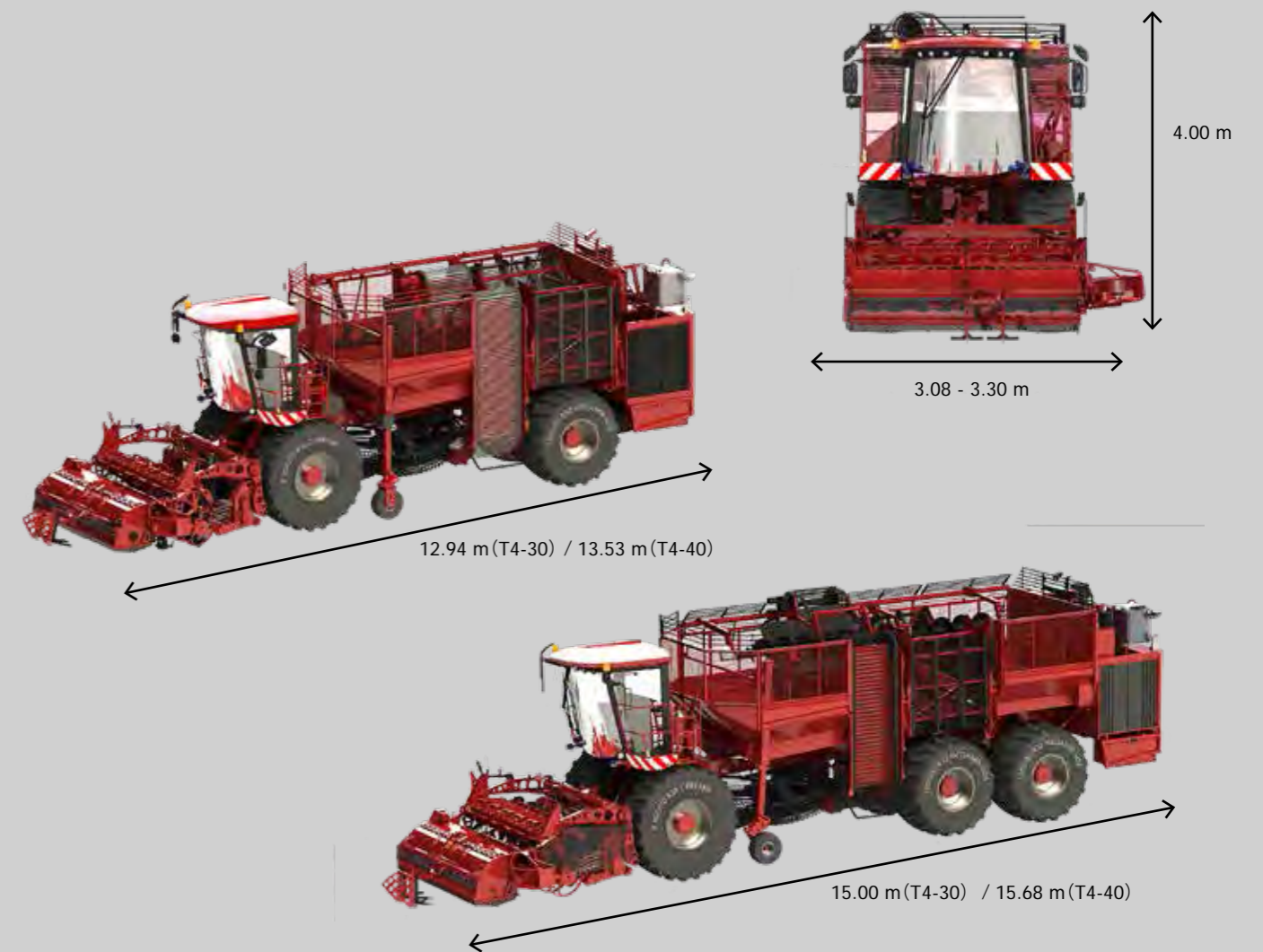

リフティング性能	最大 3.6ha/h (リフターユニットにより変動あり)	
機体寸法と機体重量		
機体全長	12.94m	15.00m
機体全幅	13.53m (DynaCut仕様 / フィラーホイール仕様)	15.68m (DynaCut仕様 / フィラーホイール仕様)
	3.08 - 3.30m ※装着タイヤや装備により異なる。	
高さ	4.00m	
最低地上高	5.73m / 2.12m	
最小旋回半径 (内輪)	6.50m	
機体重量	約28,000kg	約31,830kg

オプション装備	<p>ステレオCDラジオ、Bluetoothハンドフリーシステム、DAB+規格ポータブル冷却ボックス USBスティック経由 "TerraDat (テラダット)" 評価ソフトウェア クイックチェンジスプリングタービンシステム チコリー・ビート対応装置</p> <p>タイヤフロントアックスル: MICHELIN IF 800/70 R 38 CFO 184A8 TL CerexBib MICHELIN IF 900/60 R 38 CFO 188A8 TL CerexBib (外輪の機体幅3.20m)</p> <p>タイヤセンター・リアアックスル: MICHELIN IF 1000/55 R 32 CFO 188A8 TL CerexBib (外輪のリアアックスル全幅3.00m)</p> <p>Terra Dos T4-30モデルのみ選択可能なリアタイヤ: Mitas SFT 1250/50 R 32 TL 194 A8 (外輪機体幅3.30m)</p>
---------	---

※本カタログ内の仕様・装備品は絶え間ない技術改良により予告無く変更する事があります。  
※本カタログは全世界に向けて発行されているものを使用しているため、それぞれの国向けの仕様、数値、標準仕様、オプション品については弊社支社・営業所へお問い合わせください。  
※いくつかの安全ガード、保安部品は撮影のため外されている事がありますのでご了承ください。



## エム・エス・ケー農業機械株式会社

本社 〒061-1405 北海道恵庭市戸磯193番地8 ☎0123-33-3100

道央 ☎0123-82-1000	東部 ☎0156-22-2411	中標津 ☎0153-72-2608	茨城 ☎0298-23-3424	名古屋 ☎0566-99-7200
倶知安 ☎0136-23-2232	南部 ☎01558-6-3639	標茶 ☎015-485-2972	栃木 ☎0287-63-8435	羽島 ☎0584-65-0180
八雲 ☎0137-64-3121	北部 ☎0155-62-2455	青森 ☎0176-27-3106	西関東 ☎0279-30-5581	津山 ☎0868-28-7720
富川 ☎01456-2-2831	中部 ☎0155-62-2455	岩手 ☎0195-70-2900	千葉 ☎043-445-3621	三次 ☎0824-63-5229
士別 ☎0165-29-8130	美幌 ☎0152-73-1121	仙台 ☎022-344-3181	長野 ☎0267-91-2121	九州北 ☎0952-51-2488
富良野 ☎0167-39-2260	斜里 ☎0152-23-3813	山形 ☎0237-48-1385	松本 ☎0263-58-0702	大分 ☎097-588-1491
豊富 ☎0162-82-1235	紋別 ☎01586-5-3855	福島 ☎024-963-2236	富士宮 ☎0544-28-5058	熊本 ☎096-292-0115
				球磨 ☎0966-38-3671
				宮崎 ☎0986-38-2448
				鹿児島 ☎099-294-3030
				大隅 ☎0994-62-4088